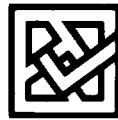

204B

204
Bنام
نام خانوادگی
محل امضاءعصر چهارشنبه
۹۰/۱۱/۲۶جمهوری اسلامی ایران
وزارت علوم، تحقیقات و فناوری
سازمان سنجش آموزش کشوراگر دانشگاه اصلاح شود مملکت اصلاح می‌شود.
امام خمینی (ره)**آزمون ورودی دوره‌های کارشناسی ارشد ناپیوسته داخل - سال ۱۳۹۱****مهندسی عمران - نقشه‌برداری - کد ۱۲۶۳**

مدت پاسخگویی: ۱۸۰ دقیقه

تعداد سؤال: ۱۱۰

عنوان مواد امتحانی، تعداد و شماره سؤالات

ردیف	مواد امتحانی	تعداد سؤال	از شماره	تا شماره
۱	زبان انگلیسی	۳۰	۱	۳۰
۲	ریاضیات	۲۰	۳۱	۵۰
۳	فتوگرامتری	۲۰	۵۱	۷۰
۴	ژئودزی	۲۰	۷۱	۹۰
۵	نقشه‌برداری	۲۰	۹۱	۱۱۰

بهمن ماه سال ۱۳۹۰

استفاده از ماشین حساب مجاز نمی‌باشد.

PART A: Vocabulary

Directions: Choose the word or phrase (1), (2), (3), or (4) that best completes each sentence. Then mark the correct choice on your answer sheet.

- 1- She emanated worldliness and the selfishness of one who is to everything but her own needs and caprices.
1) visible 2) compensatory 3) available 4) indifferent
- 2- Concrete blocks were piled high to the government center.
1) fortify 2) reveal 3) circulate 4) overlap
- 3- All sound has three: pitch, volume, and duration.
1) impacts 2) merits 3) properties 4) realms
- 4- One of Britain's most criminals has escaped from prison.
1) meritorious 2) notorious 3) indigenous 4) industrious
- 5- By the 1930s the wristwatch had almost completely the pocket watch.
1) devised 2) thwarted 3) supplanted 4) founded
- 6- She cared for her stepmother with unfailing throughout her long illness.
1) devotion 2) conformity 3) defect 4) prevalence
- 7- Ryan needed agreement to bring his proposal up for a vote.
1) contentious 2) adjacent 3) deliberate 4) unanimous
- 8- With so much water having its exterior, the engine was effectively ruined.
1) varnished 2) penetrated 3) inhabited 4) exceeded
- 9- Considering the of his injuries, he's lucky to be alive.
1) hurdle 2) divergence 3) extent 4) symptom
- 10- They intend to keep their force there in the region to compliance with the treaty.
1) verify 2) recollect 3) seize 4) conquer

PART B: Cloze Test

Directions: Read the following passage and decide which choice (1), (2), (3), or (4) best fits each space. Then mark the correct choice on your answer sheet.

The extensive fossil record of genera and species is testimony that dinosaurs were diverse animals, (11) lifestyles and adaptations. Their remains (12) in sedimentary rock layers (strata) dating to the Late Triassic Period (227 million to 206 million years ago). The abundance of their fossilized bones is substantive proof (13) dinosaurs were the dominant form of terrestrial animal life during the Mesozoic Era (248 million to 65 million years ago). It is likely that the known remains (14) a very small fraction (probably less than 0.0001 percent) of all the individual dinosaurs (15)

- 11- 1) and widely various 2) with widely varying
3) with wide varieties 4) and varying with wide
- 12- 1) found 2) that are found 3) are found 4) have found
- 13- 1) whether 2) if 3) when 4) that
- 14- 1) representing 2) representative of 3) a representation of 4) represent
- 15- 1) were living once 2) that once lived
3) that lived once 4) once that they lived

PART C: Reading Comprehension

Directions: Read the following two passages and choose the best choice (1), (2), (3), or (4). Then mark it on your answer sheet.

PASSAGE 1:

Please mark the best choice based on the following paragraph:

An object is a self-contained package of information describing the characteristics and capabilities of an entity under study. In a geographic object data model the real world is modeled as a collection of objects and the relationships between the objects. Each entity in the real world to be included in the GIS is an object. A collection of objects of the same type is called a class. In actual fact classes are a more central concept than objects from implementation point of view. A class can be thought of as a template for objects. When creating an object data model the data model designer specifies classes and the relationship between classes. Only when the data model is used to create a database are objects actually created.

- 16- Objects are created when -----.**
- 1) Real world is modeled and its relationship with other objects are studied
 - 2) An entity is under study and describes its characteristics and capabilities
 - 3) Database is created using the data model
 - 4) Classes are specified in the real world
- 17- An object -----.**
- 1) Models the whole real world in a GIS
 - 2) Has every necessary information to specify an entity
 - 3) Always specifies its relationship with other objects
 - 4) Is a template for a class which is specified by data model designer
- 18- Geographic object data model -----.**
- 1) Is a package of information which classifies the objects and entities
 - 2) Uses objects and their relationships to model real world
 - 3) Is the only tool by which one can implement GIS
 - 4) Is a template to create a database
- 19- In order to implement an object-oriented GIS one should mainly focus on**
- 1) Objects
 - 2) Model
 - 3) Entities
 - 4) Classes
- 20- Object-oriented GIS uses ----- to model the real world.**
- 1) Objects and the relationship between them
 - 2) Any actual fact which can be included in GIS
 - 3) Entities, classes and central concept of templates
 - 4) Classes and database from implementation point of view

PASSAGE 2:

Please mark the best choice based on the following paragraph:

In a variety of tasks, it is advantageous to work with a model of gravity field. The degree to which this model field should approximate the actual gravity field depends on the task for which it serves. The simplest model is the radial field. This can be thought of as being generated by either a particle of a negligible size and mass comparable to that of the earth, or by a sphere with stratified distribution of masses which would, of course, produce an identical model field outside the sphere. The potential of such a field is a function only of the distance from centre of the field. Its equipotential surfaces are concentric, spherical surfaces. This model has already been used to determine an approximate value for the vertical gradient of gravity. It is also used extensively when working with satellites.

- 21- **Gravity field model is used -----.**
 1) Only with satellite orbits
 2) With different degree of approximation
 3) Only to estimate vertical gradient
 4) With a particle of a negligible size and mass
- 22- **The complexity of a gravity field model depends on -----.**
 1) Its application
 2) The shape of its equipotential surfaces
 3) How extensive it is used with satellites
 4) The size and mass of the particle used to generate it
- 23- **A radial gravity field is generated by -----.**
 1) A particle of tiny size and mass
 2) A particle of a significant size and mass
 3) A sphere with uneven distribution of masses
 4) A sphere with identical model field outside the sphere
- 24- **The potential of a gravity field model is a function of only the distance from the centre of the field when -----.**
 1) It has an uneven distribution of mass similar to that of the earth
 2) It is complex enough to approximate the actual gravity field
 3) It is generated by a sphere with predefined size and mass
 4) It is radial
- 25- **The gravity field model -----.**
 1) Used for satellites is always a simple one
 2) Comes with different degree of complexity
 3) Always generates spherical equipotential surfaces
 4) Is always generated by a sphere with stratified distribution of masses

Choose the best answer:

- 26- **The Global Positioning System is a space-based global navigation satellite system that provides location and time information in all weather, anywhere on or near the Earth, where there is an unobstructed line of sight to four or more GPS satellites. A synonym for unobstructed is:**
 1) Inadequate
 2) Restricted
 3) Limited
 4) Clear
- 27- **The radiometric resolution of a remote sensing system is the number of different intensities of radiation that the sensor is able to distinguish. Which of the following choices is an antonym for distinguish?**
 1) Discriminate
 2) Differentiate
 3) Tell apart
 4) Mystify

- 28- In the simplest term GIS is the merging of cartography, statistical analysis and database technology. This means that GIS is:
- 1) An expulsion of cartography, statistical analysis and database technology
 - 2) A simple cartography tool for statistical analysis using database technology
 - 3) An integration of cartography, statistical analysis and database technology
 - 4) A term to combine cartography with statistical analysis and database technology
- 29- The INS is initially provided with its position and velocity from another source, and thereafter computes its own updated position and velocity by integrating information received from the motion sensors. In other words:
- 1) INS computes its own initial position and velocity
 - 2) One should give INS an initial position and velocity
 - 3) Motion sensors provide INS the initial position and velocity
 - 4) INS doesn't need other sources of information for determining position and velocity.
- 30- In contrast to a Digital Surface Model (DSM), the Digital Terrain Model (DTM) represents the bare ground surface. In other words:
- 1) DSM represents the bare ground surface of the earth
 - 2) DSM represents only the earth's surface without objects on it
 - 3) DSM represents the earth's surface and includes all objects on it
 - 4) DSM is same as DSM and includes all the objects on the earth

ریاضیات

۳۱- حاصل عبارت زیر کدام است؟

$$\lim_{x \rightarrow +\infty} x^2 (\sinh^{-1} x - \ln x - \ln 2)$$

- (۱) $\frac{1}{8}$ (۲) $\frac{1}{4}$ (۳) $\frac{1}{2}$ (۴) ۱

۳۲- فرض کنید $f(x) = \sinh x$ مقدار $f^{-1}(\sqrt{3})$ کدام است؟

- (۱) ۰ (۲) $\frac{1}{2}$ (۳) ۱ (۴) $\frac{3}{2}$

۳۳- اگر عدد مختلط $\frac{3 + 2i \sin \theta}{1 - 2i \sin \theta}$ فاقد جزء حقیقی باشد، θ کدام است؟

- (۱) $\frac{\pi}{6}$ (۲) $\frac{\pi}{4}$ (۳) $\frac{\pi}{3}$ (۴) $\frac{\pi}{2}$

۳۴- حاصل انتگرال زیر کدام است؟

$$\int (\sec^2 x)(\csc^2 x) dx$$

- (۱) $\operatorname{tg} x - \operatorname{cotg} x + c$ (۲) $\operatorname{tg} x + \operatorname{cotg} x + c$ (۳) $\operatorname{tg}^2 x - \operatorname{cotg}^2 x + c$ (۴) $\operatorname{tg}^2 x + \operatorname{cotg}^2 x + c$

۳۵- حاصل انتگرال زیر کدام است؟

$$\int_{-4}^{-5} e^{(x+5)^2} dx + 3 \int_{\frac{1}{3}}^{\frac{2}{3}} e^{9(x-\frac{2}{3})^2} dx$$

- (۱) ۰ (۲) ۱ (۳) $\sqrt{\pi}$ (۴) e

۳۶- همگرایی یا واگرایی سری‌های $S_p = \sum_{n=1}^{\infty} \frac{e^{-\sqrt{n}}}{\sqrt{n}}$ و $S_q = \sum_{n=1}^{\infty} \left(\frac{n-1}{n+1}\right)^{n(n+1)}$ کدام است؟

- (۱) هر دو همگرا هستند. (۲) هر دو واگرا هستند.
 (۳) S_p همگرا و S_q واگرا است. (۴) S_p واگرا و S_q همگرا است.

۳۷- طول منحنی $\ln\left(\frac{1}{1-x^2}\right)$ از $x=0$ تا $x=\frac{1}{2}$ کدام است؟

(۱) $\ln 2 - \frac{1}{2}$ (۲) $2 \ln 2 - \frac{1}{2}$ (۳) $\ln \frac{3}{2} + \frac{1}{2}$ (۴) $2 \ln \frac{3}{2} + \frac{1}{2}$

۳۸- مشتق سوئی تابع $f(x, y, z) = \left(\frac{x}{y}\right)^z$ در نقطه $(1, 1, 1)$ و در جهت $(2, 1, -1)$ برابر است با:

(۱) $-\frac{2}{\sqrt{6}}$ (۲) $-\frac{1}{\sqrt{6}}$ (۳) $\frac{1}{\sqrt{6}}$ (۴) $\frac{2}{\sqrt{6}}$

۳۹- اگر $u = \operatorname{tg}^{-1} \frac{x^2 + y^2}{x - y}$ باشد، در این صورت حاصل عبارت زیر کدام است؟

$$x \frac{\partial u}{\partial x} + y \frac{\partial u}{\partial y}$$

(۱) $2 \operatorname{tg} u$ (۲) $2 \sin u$ (۳) $\operatorname{tg} 2u$ (۴) $\sin 2u$

۴۰- حاصل انتگرال $\iiint_D e^{\sqrt{(x^2+y^2+z^2)^3}} dx dy dz$ که در آن D ناحیه تعریف شده در $1 \leq x^2 + y^2 + z^2 \leq 4$ و $z > 0$ است، کدام می‌باشد؟

(۱) $\frac{\pi}{3}(e^6 - e)$ (۲) $\frac{2\pi}{3}(e^6 - e)$ (۳) $\frac{\pi}{3}(e^8 - e)$ (۴) $\frac{2\pi}{3}(e^8 - e)$

۴۱- مساحت عرقچینی که صفحه $z = \frac{\sqrt{2}}{2}$ از بالای کره $x^2 + y^2 + z^2 = 1$ جدا می‌کند برابر است با:

(۱) $\frac{\pi\sqrt{2}}{2}$ (۲) $2\pi\sqrt{2}$ (۳) $\pi(2 - \sqrt{2})$ (۴) $\pi(\sqrt{2} + 2)$

۴۲- شار برونسوی میدان نیروی $\vec{F} = (x + \sin y^2)\vec{i} + (y + \sin x^2)\vec{j} + z\vec{k}$ گذرنده از مرز ناحیه D که در آن D رویه توپُر $x^2 + 4y^2 + 4z^2 \leq 4$ می‌باشد، کدام است؟

(۱) $\frac{4\pi}{3}$ (۲) 2π (۳) 4π (۴) 8π

۴۳- برای آنکه $\int \vec{F} \cdot d\vec{r}$ بین هر دو نقطه A و B مستقل از مسیر باشد؛ $\varphi(z)$ را به دست آورید.

$$\vec{F}(x, y, z) = (xy - \sin z)\vec{i} + \left(\frac{1}{2}x^2 + e^y \varphi(z)\right)\vec{j} + \left(\frac{e^y}{z} \ln z - x \cos z\right)\vec{k}$$

(۱) $\ln z + c$ (۲) $\frac{\ln z}{z} + c$ (۳) $\frac{1}{2}(\ln z)^2 + c$ (۴) $z(\ln z - 1) + c$

-۴۴ جواب معادله زیر را بیابید:

$$y' = -\frac{1}{x^2} - \frac{y}{x} + y^2$$

$$\frac{1}{x} + \frac{2x}{x^2 + c} \quad (۴)$$

$$\frac{1}{x} + \frac{x}{x^2 + c} \quad (۳)$$

$$\frac{1}{x} + \frac{2x}{c - x^2} \quad (۲)$$

$$\frac{1}{x} + \frac{x}{c - x^2} \quad (۱)$$

-۴۵ پوش خانواده $y = 2cx - c^2$ کدام است؟

$$2x^2 + x \quad (۴)$$

$$2x^2 - x \quad (۳)$$

$$2x^2 \quad (۲)$$

$$x^2 \quad (۱)$$

-۴۶ اگر y_1 و y_2 جواب‌های مستقل خطی معادله $x^2 y'' - 2y' + (3+x)y = 0$ باشند و بدانیم $w(y_1, y_2)(2) = 3$ آنگاه $w(y_1, y_2)(4)$ کدام است؟ (w بیانگر رونسکین می‌باشد.)

$$\frac{3}{e\sqrt{e}} \quad (۴)$$

$$\frac{3}{\sqrt{e}} \quad (۳)$$

$$3e\sqrt{e} \quad (۲)$$

$$3\sqrt{e} \quad (۱)$$

-۴۷ جواب معادله دیفرانسیل زیر کدام است؟

$$x^2 y'' + 2xy' - 1 = 0 \quad x > 0$$

$$\ln x + \frac{c_1}{x^2} + c_2 x \quad (۴)$$

$$\ln x + \frac{c_1}{x} + c_2 x \quad (۳)$$

$$\ln x + \frac{c_1}{x^2} + c_2 \quad (۲)$$

$$\ln x + \frac{c_1}{x} + c_2 \quad (۱)$$

-۴۸ معادله دیفرانسیلی که توابع $1, x, e^{2x}, xe^{2x}$ تشکیل دهنده مجموعه جواب‌های پایه آن می‌باشند، کدام است؟

$$y^{(۴)} - 4y''' + 2y'' = 0 \quad (۲)$$

$$y^{(۴)} - 4y''' - 4y'' = 0 \quad (۱)$$

$$y^{(۴)} - 4y''' + 4y'' = 0 \quad (۴)$$

$$y^{(۴)} - 2y''' + 4y'' = 0 \quad (۳)$$

-۴۹ اگر معادله زیر به روش سری‌ها حول $x = 0$ حل شود، ریشه‌های معادله شاخص آن کدام است؟

$$6x^2 y'' + 7xy' - (1 + x^2)y = 0 \quad 0 < x < \infty$$

$$\frac{1}{3} \text{ و } \frac{1}{2} \quad (۴)$$

$$-\frac{1}{3} \text{ و } \frac{1}{2} \quad (۳)$$

$$\frac{1}{3} \text{ و } -\frac{1}{2} \quad (۲)$$

$$-\frac{1}{3} \text{ و } -\frac{1}{2} \quad (۱)$$

-۵۰ معکوس تبدیل لاپلاس $F(s) = \frac{s^2}{(s^2 + 4)^2}$ کدام است؟

$$f(t) = \frac{1}{2} t \cos 2t + \frac{1}{4} \sin 2t \quad (۲)$$

$$f(t) = \frac{1}{2} \cos 2t + \frac{1}{4} t \sin 2t \quad (۱)$$

$$f(t) = t \cos 2t + \frac{1}{2} \sin 2t \quad (۴)$$

$$f(t) = \cos 2t + \frac{1}{2} t \sin 2t \quad (۳)$$

فتوگرامتری

-۵۱ فرض کنیم جابجائی ناشی از اعوجاج شعاعی عدسی را بتوان با تقریبی مناسب تنها توسط یک ترم با ضریب

 $k_1 > 0$ ($\Delta r = k_1 r^3$) بیان کرد. در صورتی که بدانیم تصحیحات مربوط به جبران اثر کرویت زمین بزرگتر از تصحیحاتمربوط به جبران اثر اعوجاج شعاعی عدسی باشد، کدام یک از روابط زیر صحیح است؟ (s : مقیاس عکس، f فاصله کانونی، R :

شعاع زمین)

$$k_1 < \frac{1}{2Rfs} \quad (۴)$$

$$k_1 s > \frac{1}{2Rf} \quad (۳)$$

$$k_1 < \frac{s}{2Rf} \quad (۲)$$

$$k_1 s > \frac{f}{2R} \quad (۱)$$

۵۲- در صورتی که توسط یک فتوتئودولیت متریک و کالیبره شده از یک دیواره، عکسی با زوایای دوران مشخص (نسبت بر سیستم مختصات زمینی) اخذ شود، حداقل اطلاعات کنترلی مورد نیاز (از نقطه نظر تئوریک) جهت تکمیل اطلاعات ترفیع این عکس کدام است؟

(۱) ۲ نقطه کنترل کامل (۲) ۲ نقطه کنترل مسطحاتی

(۳) ۱ نقطه کنترل کامل و ۱ نقطه کنترل ارتفاعی (۴) ۱ نقطه کنترل کامل و ۱ نقطه کنترل مسطحاتی

۵۳- سه عارضه خطی با طول معلوم در امتدادهای مختلف در فضای شی‌ای قرار داده شده‌اند. اگر با دوربین متریک یک عکس از این سه عارضه بگیریم، آیا امکان انجام توجیه خارجی عکس وجود دارد؟ چرا؟

(۱) خیر، زیرا عوارض متقاطع و متعامد نیستند. (۲) بلی، زیرا طول عوارض معلوم است.

(۳) خیر، زیرا موقعیت و وضعیت عوارض معلوم نیست. (۴) بلی، زیرا عوارض هم امتداد نیستند.

۵۴- برای انجام مثلث‌بندی هوایی چهار مدل به روش سرشکنی دسته اشعه، از نقاط گرهی، گذر و کنترل به صورت نشان داده شده در شکل زیر استفاده شده است. اگر فرض کنیم حالت اول نشان دهنده وضعیتی باشد که دریاچه‌ای مطابق آنچه در شکل نشان داده شده وجود داشته باشد و حالت دوم وضعیتی باشد که چنین دریاچه‌ای وجود نداشته باشد، درجه آزادی دستگاه معادلات مشاهدات در حالت اول و دوم چه تفاوتی خواهد کرد؟

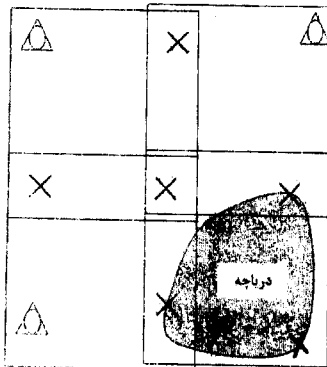

(۱) درجه آزادی در حالت اول ۲ واحد بیشتر از حالت دوم است.

(۲) درجه آزادی در حالت اول ۳ واحد بیشتر از حالت دوم است.

(۳) درجه آزادی در حالت دوم ۳ واحد بیشتر از حالت اول است.

(۴) درجه آزادی در حالت اول و حالت دوم برابر است.

۵۵- در یک پروژه مثلث‌بندی، ابتدا هر یک از نوارهای تشکیل دهنده بلوک به روش دستگاهی تشکیل گردیده است. در صورتی که این بلوک متشکل از ۲ نوار و هر نوار شامل ۱۲ عکس با پوشش ۶۰ درصد باشد و برای سرشکنی نوارها که به صورت یکجا انجام می‌شود از چند جمله‌ای‌های ۸ پارامتری استفاده گردد، تعداد معادلات و تعداد مجهولات به ترتیب برابر خواهد بود با:

(۱) ۴۶، ۴۸

(۲) ۳۱، ۴۸

(۳) ۴۸، ۶۳

(۴) ۳۱، ۶۳

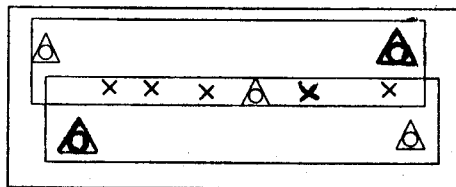

○ نقطه کنترل کامل

× نقطه گرهی

۵۶- یک بلوک فتوگرامتری متشکل از m عکس و n نقطه کنترل زمین کامل و l نقطه گرهی است. در صورتی که عناصر توجیه خارجی در لحظه عکسبرداری اندازه‌گیری شوند و با فرض استفاده از روش تحلیلی در محاسبات سرشکنی بلوک، کدام یک از گزاره‌های زیر درجه آزادی سرشکنی شبکه را ارائه می‌دهند؟ (دوربین عکسبرداری متریک بوده و عناصر توجیه خارجی و نقاط کنترل وزن‌دار بوده و تمام نقاط در تمام عکس‌ها ظاهر می‌شوند و عناصر توجیه داخلی ثابت و معلوم می‌باشند).

$$2m(n+l) + 3l \quad (۲)$$

$$2m(n+l) - 3(m-l) \quad (۴)$$

$$2m(n+l) - 3l \quad (۱)$$

$$2m(n+l) - 3(m+l) \quad (۳)$$

۵۷- تعداد مجهولات محاسبات سرشکنی به روش دسته اشعه یک بلوک فتوگرامتری متشکل از ۱۵ عکس (در ۳ نوار) در حالت الف (پوشش طولی 60% و پوش عرضی 30% و ب) پوشش طولی 60% و پوشش عرضی 60% کدام یک از گزینه‌های زیر است؟ (عناصر توجیه داخلی ثابت و معلوم بوده، نقاط کنترل کامل وزن‌دار در چهار گوشه بلوک در نظر گرفته شود و دوربین عکسبرداری هوایی متریک است) محل نقاط گرهی در هر عکس را مطابق شکل روبه‌رو در نظر بگیرید.

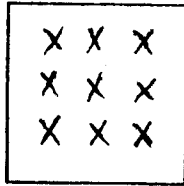

(۱) ۱۵۳ و ۱۸۳

(۲) ۱۶۵ و ۱۹۵

(۳) ۱۸۳ و ۱۵۳

(۴) ۱۹۵ و ۱۶۵

۵۸- چرا در فتوگرامتری هوایی رقومی توصیه اکید بر اخذ نوار پرواز Cross در دو سر نوارها و در فواصل مشخص در طول نوارها می‌باشد؟

(۱) امکان برآورد پایدار پارامترهای کالیبراسیون مشاهدات GPS

(۲) استحکام هندسی بالاتر شبکه فتوگرامتری

(۳) نیاز به نقاط کنترل زمینی کمتر

(۴) هر سه مورد

۵۹- در صورتی که در دو پروژه فتوگرامتری عکس‌های قائم در ارتفاع پرواز یکسان و درصد پوشش طولی برابر اخذ شوند و داشته

باشیم $f_p = \frac{1}{p} f_1$ (f: فاصله کانونی)، کدام یک از روابط زیر در مورد خطای مؤلفه مسطحاتی (δx) و خطای مؤلفه ارتفاعی

(δh) نقشه حاصل از این دو پروژه صحیح است؟ (دقت قرائت نقاط در هر دو پروژه یکسان فرض شود.)

$$\delta h_p = \delta h_1, \delta x_p = 2\delta x_1 \quad (2) \quad \delta h_p = 2\delta h_1, \delta x_p = 2\delta x_1 \quad (1)$$

$$\delta h_p = \delta h_1, \delta x_p = \frac{1}{2}\delta x_1 \quad (4) \quad \delta h_p = \delta h_1, \delta x_p = \delta x_1 \quad (3)$$

۶۰- فرض کنیم برای یک عکس قائم که توسط دوربینی با فاصله کانونی 1500 میلی‌متر اخذ شده است، مختصات مرکز تصویر در

لحظه ثبت عکس برابر با $(X_0 = 1000 \text{ m}, Y_0 = 1000 \text{ m}, Z_0 = 1500 \text{ m})$ باشد. اگر در این عکس نقطه زمینی A

با مختصات مسطحاتی $(X_a = 15 \text{ mm}, Y_a = 12 \text{ mm})$ مشاهده شود و زاویه کاپای عکس 90° درجه باشد، ارتفاع نقطه

زمینی A بر حسب متر کدام است؟

(۴) 540 (۳) 450 (۲) 300 (۱) 0

۶۱- در یک عکسبرداری آنالوگ کدام یک از گزینه‌های زیر در مورد ارتباط بین قطر متوسط ذرات حساس به نور (d)، مدت زمان

لازم برای نوردهی کافی به فیلم (Δt) و حد تفکیک مکانی (R) صحیح است؟

(۱) هر چه d بزرگتر باشد، Δt بیشتر و R کاهش می‌یابد. (۲) هر چه d بزرگتر باشد، Δt بیشتر و R بهبود می‌یابد.

(۳) هر چه d کوچکتر باشد، Δt بیشتر و R بهبود می‌یابد. (۴) هر چه d کوچکتر باشد، Δt بیشتر و R کاهش می‌یابد.

۶۲- در صورتی که فاصله کانونی یک دوربین هوایی را با ضریب $\sqrt{2}$ افزایش دهیم و همچنین مساحت دهانه دیافراگم را دو برابر

کنیم، مدت زمان باز بودن شاتر به منظور حفظ شرایط نوردهی به فیلم چگونه تغییر می‌کند؟

(۱) $\frac{1}{\sqrt{2}}$ برابر می‌شود. (۲) $\sqrt{2}$ برابر می‌شود. (۳) به نصف کاهش می‌یابد. (۴) تغییر نمی‌کند.

۶۳- در یک عکسبرداری کاملاً قائم توسط دوربینی با فاصله کانونی 15° میلی متر، اگر اختلاف ارتفاع دو نقطه زمینی A و B، ۷۵ متر باشد، $(h_B - h_A = 75 \text{ m})$ کدام یک از گزینه‌های زیر در مورد عدد مقیاس در این دو نقطه صحیح است؟

- (۱) عدد مقیاس در نقطه A، 2000 واحد بزرگتر از عدد مقیاس در نقطه B است.
- (۲) عدد مقیاس در نقطه A، 2000 واحد کوچکتر از عدد مقیاس در نقطه B است.
- (۳) عدد مقیاس در نقطه B، 500 واحد کوچکتر از عدد مقیاس در نقطه A است.
- (۴) عدد مقیاس در نقطه B، 500 واحد بزرگتر از عدد مقیاس در نقطه A است.

۶۴- از یک دوربین رقومی با ابعاد پیکسل $1/5$ میکرون، ابعاد تصویر 3000×4000 پیکسل و فاصله کانونی $4/5$ میلی متر که روی هواپیمای بدون سرنشین نصب شده است برای تهیه نقشه $1:1000$ با منحنی میزان $1/5$ متر، تصویربرداری نزدیک قائم صورت گرفته است. اگر برای تهیه این نقشه، تصویربرداری با ابعاد پیکسل $1/1$ میلی متر در مقیاس نقشه کافی باشد، C- Factor این سیستم تصویربرداری چقدر خواهد بود؟

- (۱) 150
- (۲) 300
- (۳) 600
- (۴) 1200

۶۵- هواپیمای بدون سرنشین فتوگرامتری با سرعت 90 کیلومتر بر ساعت در ارتفاع 120 متری زمین اقدام به عکسبرداری هوایی می‌نماید. اگر دوربین رقومی نصب شده در آن دارای فاصله کانونی $4/5$ میلی متر با ابعاد پیکسل $1/5$ میکرون باشد، زمان شاتر دوربین در لحظه عکسبرداری چند ثانیه باید باشد تا کشیدگی تصویری در حد نیم پیکسل شود؟

- (۱) $1:400$
- (۲) $1:800$
- (۳) $1:1250$
- (۴) $1:2500$

۶۶- مساحت مدل سه بعدی استاندارد حاصل از عکسبرداری هوایی با دوربین UCD با فرض پوشش طولی 0.8% ، پوشش عرضی 20% ، اندازه پیکسل 9 میکرون، ابعاد سنجنده 7500×11500 ، فاصله کانونی 10 سانتی متر و ارتفاع پرواز 1000 متر از سطح زمین، حدوداً چند هکتار است؟

- (۱) 28
- (۲) 22
- (۳) 14
- (۴) 11

۶۷- مزیت اصلی عکس هوایی آنالوگ نسبت به تصویر هوایی رقومی در فتوگرامتری چیست؟

- (۱) ابعاد بزرگتر
- (۲) میدان دید بزرگتر
- (۳) حد تفکیک مکانی بالاتر
- (۴) عدم نیاز به سنجنده GPS/IMU

۶۸- برای تولید ارتوفتو از یک منطقه شهری متراکم کدام روش از نواحی پنهان کمتری برخوردار است؟

- (۱) تصاویر ماهواره‌ای نرمال با حد تفکیک مکانی بالا
- (۲) تصاویر قائم حاصل از فتوگرامتری هوایی
- (۳) تصاویر زمینی حاصل از فتوگرامتری برد کوتاه
- (۴) تصاویر پانوراما 360° درجه حاصل از ویدئو گرامتری

۶۹- در صورتی که M ماتریس دوران سه بعدی مورد استفاده برای برقراری ارتباط میان فضای عکس و سیستم مختصات زمینی باشد، کدام یک از موارد زیر در مورد المان‌های این ماتریس درست می‌باشد؟

$$\begin{bmatrix} m_{11} & \frac{\sqrt{3}}{2} & m_{13} \\ -\frac{\sqrt{3}}{2} & m_{22} & 0 \\ m_{31} & m_{32} & 1 \end{bmatrix}$$

- (۱) $m_{11} = \frac{\sqrt{3}}{2}$, $m_{22} = \frac{1}{2}$
- (۲) $m_{11} = \frac{1}{2}$, $m_{22} = \frac{1}{2}$
- (۳) $m_{11} = \frac{1}{2}$, $m_{22} = \frac{\sqrt{3}}{2}$
- (۴) $m_{11} = \frac{\sqrt{3}}{2}$, $m_{22} = \frac{\sqrt{3}}{2}$

- ۷۰- در صورتی که هدف، اندازه‌گیری ابعاد عوارض و اشیاء از روی مدل سه بعدی ایجاد شده در سیستم‌های فتوگرامتری باشد، به منظور دستیابی به بالاترین دقت ممکن کدام یک از روش‌های ذیل را می‌توان مورد استفاده قرار داد؟
 (۱) انجام محاسبات لازم برای تشکیل مدل سه بعدی بدون استفاده از نقاط کنترل و معرفی حداقل یک طول برای مقیاس گذاری مدل
 (۲) استفاده از نقاط کنترل به صورت وزن دار به همراه قیود هندسی ناشی از خصوصیات عوارض
 (۳) استفاده از نقاط کنترل به صورت وزن دار
 (۴) افزایش تعداد نقاط کنترل

ژئودزی

- ۷۱- کدام یک از ترکیب‌های زیر از مشاهدات فاز و کد ترکیبی عاری از یونوسفر است

$$\left(\beta = \frac{f_1^2}{f_1^2 - f_2^2} \text{ و } \alpha = \frac{f_2^2}{f_1^2 - f_2^2} \right)$$
- ۷۲- دسترسی به کدام یک از پارامترهای زیر برای حذف اثر دورانی زمین در انتقال مختصات از یک سیستم اینرشیال به سیستمی متصل به زمین ضروری است؟
 (۱) $\Omega, i, u \text{ \& } \vartheta$
 (۲) Ω, i, ω
 (۳) $x_p, y_p \text{ \& } GAST, \Omega, i, \omega$
 (۴) $x_p, y_p \text{ \& } GAST, \Omega, i, \omega$
- ۷۳- چنانچه فاصله ماهواره‌های یک سیستم از زمین تقریباً ۲۰۰۰۰ کیلومتر باشد، خطای مداری به بزرگی ۵ متر بر مولفه‌های طول بازی به بزرگی ۱۰۰۰ کیلومتر خطایی به بزرگی متر را ایجاد خواهد کرد.
 (۱) ۰/۲۵ (۲) ۰/۴ (۳) ۴ (۴) ۲۵
- ۷۴- چنانچه آنومالی ارتفاعی نقطه‌ای با ارتفاع نرمال و ارتومتریک به ترتیب $H^N = 100\text{m}$ و $H^o = 70\text{m}$ برابر $\zeta = 10\text{m}$ باشد، ارتفاعی ژئوئید در این نقطه برابر چند متر است؟
 (۱) ۲۰ (۲) ۴۰ (۳) ۱۰۰ (۴) ۱۸۰
- ۷۵- برای یک جسم به شکل بیضوی سه محوری با توزیع جرم متقارن که رابطه بین اندازه نصف قطر محورهای آن به صورت $a > b > c$ باشد، اگر ممان اینرسی ماکزیمم در راستای این سه محور I_a, I_b, I_c باشد، آنگاه:
 (۱) $I_a = I_b = I_c$ (۲) $I_a > I_b > I_c$ (۳) $I_c > I_a > I_b$ (۴) $I_c > I_b > I_a$
- ۷۶- گزینه صحیح در خصوص گیرنده‌های مربع‌کننده (Squaring) کدام است؟
 (۱) عدم نیاز به پیام ناوبری یکی از مزایای این نوع گیرنده‌هاست.
 (۲) بدون داشتن کد P، اندازه‌گیری روی موج حامل دوم امکان‌پذیر است.
 (۳) به علت دو برابر شدن طول موج حاصل از فرآیند مربع کردن، رفع ابهام ساده‌تر است.
 (۴) علیرغم افزایش سطح نویز، به علت امکان اندازه‌گیری روی کد y استفاده از این روش برای تعیین موقعیت آنی مطلق توصیه می‌شود.
- ۷۷- کره صلب با دانسیته ثابت (p) و شعاع (R) را در نظر بگیرید. پتانسیل جاذبه در نقطه به فاصله r از مرکز کره ($r < R$) برابر است با:

$$V = 2\pi G\rho r^2 \quad (1)$$

$$V = 2\pi G\rho(R^2 - r^2) \quad (2)$$

$$V = 2\pi G\rho(R^2 + \frac{1}{3}r^2) \quad (3)$$

$$V = 2\pi G\rho(R^2 - \frac{1}{3}r^2) \quad (4)$$
- ۷۸- کدام عبارت نشان‌دهنده تغییرات شتاب ثقل واقعی در داخل زمین است: (g شتاب ثقل، ω سرعت دوران، ρ دانسیته و J میانگین انحناء سطوح هم پتانسیل)
 (۱) $2\omega^2 - 2gJ$ (۲) $4\pi G\rho - 2gJ$ (۳) $4\pi G\rho - 2\omega^2 - 2gJ$ (۴) $-4\pi G\rho + 2\omega^2 - 2gJ$

۷۹- با فرض اینکه پتانسیل نرمال در روی سطح بیضوی مرجع با پتانسیل در روی ژئوئید برابر باشد در این صورت هارمونیک مرتبه صفرام ژئوئید از کدام رابطه زیر محاسبه می‌شود؟

$$\frac{R\Delta g}{4\pi\gamma_0} \quad (۱)$$

$$-\frac{R}{4\pi\gamma_0} \iint \Delta g ds \quad (۲)$$

$$\frac{R}{4\pi\gamma_0} \iint \Delta g P_n(\cos\varphi) ds \quad (۴)$$

$$\frac{R}{4\pi\gamma_0} \iint \Delta g ds \quad (۳)$$

۸۰- با فرض اینکه $x(t)$ منحنی بیان کننده خط شاقولی گذرنده از نقطه دلخواه p در سطح زمین و p_0 در روی ژئوئید باشد، ارتفاع ارتومتریک نقطه p یعنی H_p^0 برابر است با:

$$\int_{p_0}^p g^{\gamma} dh \quad (۴) \quad \int_{p_0}^p g^{\gamma} dt \quad (۳) \quad \int_{p_0}^p g dh \quad (۲) \quad \int_{p_0}^p g dt \quad (۱)$$

۸۱- با فرض اینکه آنومالی جاذبه در سطح ژئوئید برابر مقدار ثابت A باشد، ارتفاع ژئوئید حاصل از انتگرال استوکس برابر است با:

$$\frac{RA^{\gamma}}{4\pi\gamma_0} \quad (۴) \quad \frac{RA}{4\pi\gamma_0} \quad (۳) \quad \frac{A}{4\pi\gamma_0} \quad (۲) \quad \text{صفر} \quad (۱)$$

۸۲- پارامترهای ژئودتیک بنیادی برای تعیین بیضوی مرجع $GRS\lambda^0$ عبارتند از:

$$\{W_0, J_2, \omega, GM\} \quad (۴) \quad \{W_0, a, \omega, GM\} \quad (۳) \quad \{a, J_2, \omega, GM\} \quad (۲) \quad \{a, J_2, W_0, GM\} \quad (۱)$$

۸۳- میزان تصحیح زاویه زینتی نجومی به زینتی ژئودتیک در روی خط استوا برابر است با:

$$\xi \cos A + \eta \sin A \quad (۴) \quad \xi \cos A \quad (۳) \quad \eta \sin A \quad (۲) \quad 0 \quad (۱)$$

۸۴- اگر پارامترهای تبدیل سیستم‌های مختصات G به CT به صورت $\varepsilon_x = \varepsilon_y = 0, \varepsilon_z \neq 0$ باشند کدام یک از روابط زیر صحیح است؟

$$\eta = (\Lambda - \lambda) \cos \varphi \quad (۲) \quad \xi = (\Phi - \varphi) \quad (۱)$$

$$\eta = (\Lambda - \lambda) \cos \varphi + \varepsilon_z \cos \varphi \quad (۴) \quad \xi = (\Phi - \varphi) + \varepsilon_z \cos \varphi \quad (۳)$$

۸۵- برای بیان اختلاف عرض نجومی (Φ) بین دو سیستم IT و CT کدام یک از روابط زیر صحیح است؟

$$\xi \sin \Phi - \eta \cos \Phi \quad (۲) \quad \xi \sin \Lambda - \eta \cos \Lambda \quad (۱)$$

$$y_p \sin \Phi - x_p \cos \Phi \quad (۴) \quad y_p \sin \Lambda - x_p \cos \Lambda \quad (۳)$$

۸۶- در تصحیح زاویه افقی اندازه‌گیری شده به روی بیضوی کدام یک از تصحیحات زیر حذف می‌شود؟

(۱) تصحیح آزیموت لاپلاس (۲) تصحیح ارتفاع نشانه (۳) تصحیح ژئودزیک (۴) تصحیح تنافر نرمال‌ها

۸۷- برای تبدیل دو سطح مبنای ژئوسنتریک حداقل چند نقطه با مختصات معلوم در دو سیستم مورد نیاز است؟

$$۷ \quad (۴) \quad ۴ \quad (۳) \quad ۳ \quad (۲) \quad ۲ \quad (۱)$$

۸۸- کدام یک از گزینه‌های زیر قانون بنیادی ژئودزی فیزیکی با تقریب کروی است؟

$$\Delta g = -\frac{\partial T}{\partial r} + \frac{\gamma}{R} T \quad (۴) \quad \Delta g = -\frac{\partial T}{\partial r} - \frac{\gamma}{R} T \quad (۳) \quad \Delta g = \frac{\partial T}{\partial r} - \frac{\gamma}{R} T \quad (۲) \quad \Delta g = \frac{\partial T}{\partial r} + \frac{\gamma}{R} T \quad (۱)$$

۸۹- مقدار عددی گرادیان پوانکاره - پری کدام است؟

$$0/3086 \quad (۴) \quad -0/1119 \quad (۳) \quad -0/0848 \quad (۲) \quad -0/3086 \quad (۱)$$

۹۰- در صورتیکه ماهواره GPS شماره ۱ توسط یک ناظر زمین در زاویه ارتفاعی 50° و آزیموت 30° رویت شود، همین ناظر ۱۲ ساعت بعد این ماهواره را چگونه رویت می‌کند؟

(۱) در زاویه ارتفاعی 50° ولی آزیموت 330° رویت می‌کند.

(۲) در زاویه ارتفاعی 40° ولی آزیموت 330° رویت می‌کند.

(۳) در همین زاویه ارتفاعی و آزیموت تقریبی رویت می‌کند.

(۴) نمی‌تواند در افق خود ببیند.

- ۹۱- در شکل زیر نقطه رأس قوس غیر قابل دسترس می باشد. در نقاط D و N بر روی طول تانژانت AI و BI و زوایای α و β قرائت شده اند. طول بی سیکتریس برابر است با:

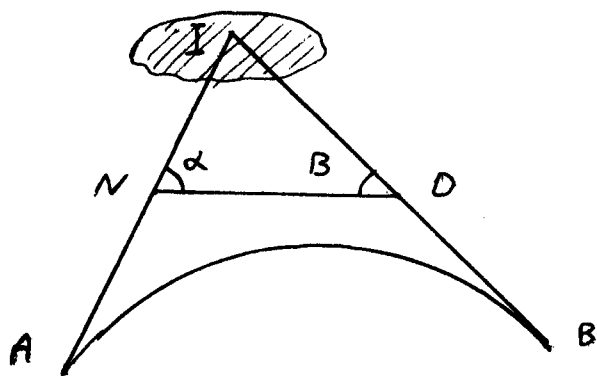

$$E = T \tan\left(\frac{\alpha + \beta}{2}\right) \quad (1)$$

$$E = R \left(\frac{1}{\cos(\alpha + \beta)} - 1 \right) \quad (2)$$

$$E = R \left(\frac{1}{\sin\left(\frac{\alpha + \beta}{2}\right)} - 1 \right) \quad (3)$$

$$E = R \left(\frac{1}{\cos\left(\frac{\alpha + \beta}{2}\right)} - 1 \right) \quad (4)$$

- ۹۲- در منطقه ای جاده ای طراحی گردیده است. عرض جاده ۱۱ متر و شیب عرضی آن در مسیر مستقیم یک درصد است. اگر در قوس بر بلندی (دور) با شیب ۵ درصد اعمال گردد و ارتفاع خط پروژه در محور وسط راه در شروع قوس ۱۰۰ متر باشد، ارتفاع آن در لبه داخلی و خارجی در ابتدای قوس به ترتیب از راست به چپ چقدر است؟ (در صورتی که بر بلندی (دور) از محور وسط راه اعمال گردد.)

$$100,275,99,725 \quad (4) \quad 100,221,99,782 \quad (3) \quad 100,335,99,675 \quad (2) \quad 100,52,99,535 \quad (1)$$

- ۹۳- در شکل زیر زاویه α و β و ارتفاع h معلومند. $\cos \theta$ برابر با کدام رابطه زیر است؟

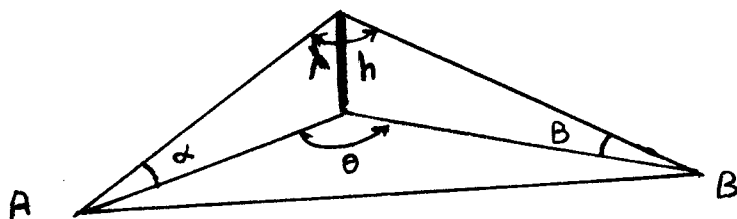

$$\frac{\cos \lambda - \sin \alpha \sin \beta}{\cos \alpha \cos \beta} \quad (1)$$

$$\frac{\sin \lambda - \sin \alpha \sin \beta}{\cos \alpha \cos \beta} \quad (2)$$

$$\frac{\cos \lambda - \sin \alpha \sin \beta}{\sin \alpha \sin \beta} \quad (3)$$

$$\frac{\cos \lambda - \cos \alpha \cos \beta}{\sin \alpha \sin \beta} \quad (4)$$

- ۹۴- برای نیمرخ برداری از کف و سقف یک تونل مشاهدات زیر با استفاده از یک دستگاه تراز یاب و یک شاخص ۴ متری انجام شده است. در تمام نقاط شاخص به صورت مستقیم روی نقاط قرار داشته است (نقاط A و B در کف تونل و نقاط a و b در سقف تونل و به ترتیب روی یک خط قائم قرار دارند). ارتفاع متوسط سقف تونل چقدر است؟ (ارتفاع نقطه k واقع در کف تونل) ۱۱۰۰ متر است.)

شماره نقطه	قرائت عقب	قرائت وسط	قرائت جلو
k	0.125		
a		3.285	
A	1.854		1.980
b		3.260	
B			1.185

$$1103,259 \quad (1)$$

$$1103,335 \quad (2)$$

$$1103,410 \quad (3)$$

$$1103,534 \quad (4)$$

۹۵- اگر بخواهیم با استفاده از یک زاویه یاب ارتفاع یک برج را اندازه گیری کنیم، در صورتی که پس از استقرار زاویه یاب در موقعیت مناسب به ترتیب به دو نقطه بالا و پایین برج نشان روی کنیم و پس از قرار دادن تار افقی رتیکول در روی هر یک از این دو نقطه مقدار جبری زوایای شیب اندازه گیری شده به ترتیب α و β باشند و چنانچه بلندی برج را h و فاصله افقی دوربین تا برج را D_H فرض نماییم. مقدار بلندی این برج (h) برابر با کدام رابطه زیر است؟

$$\frac{\cos(\alpha + \beta)}{\cos \alpha \cdot \cos \beta} D_H \quad (۲) \qquad \frac{\sin(\alpha - \beta)}{\cos \alpha \cdot \cos \beta} D_H \quad (۱)$$

$$\frac{\cos(\alpha - \beta)}{\sin \alpha \cdot \sin \beta} D_H \quad (۴) \qquad \frac{\cos(\alpha + \beta)}{\sin \alpha \cdot \sin \beta} D_H \quad (۳)$$

۹۶- در صورتی که نقاط A و B به فاصله 30 متر از هم، رأس های زمینی به مساحت 600 متر مربع باشد و ارتفاع خط پروژه محور وسط خیابان (l) هم تراز با ارتفاع خط پروژه خط AB باشد و از A به B به میزان 3 درصد شیب سر پائین داشته باشد. در صورتی که در نقطه A خط پروژه و خط زمین طبیعی بر هم منطبق باشند، ارتفاع خط پروژه در نقطه B چند متر است؟

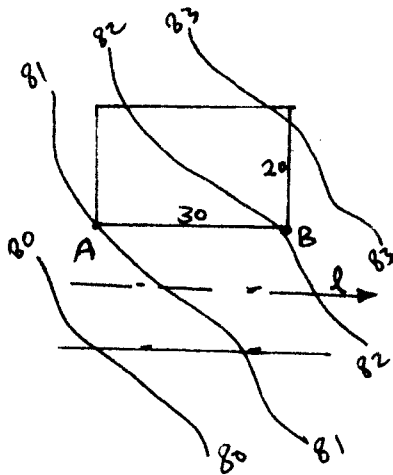

$$80/1 \quad (۱)$$

$$81/1 \quad (۲)$$

$$81/9 \quad (۳)$$

$$82/9 \quad (۴)$$

۹۷- هر گاه O_1 و O_2 مراکز دو دایره گذرنده بر نقاط A, B, P و B, C, P باشند و ژیزمان $G_{O_1 O_2} = 78^\circ 41' 24''$ باشد و

زاویه $\beta = 74^\circ 44' 42''$ باشد، مطلوب است محاسبه ژیزمان CP :

$$80^\circ 41' 24'' \quad (۱)$$

$$83^\circ 26' 6'' \quad (۲)$$

$$168^\circ 41' 24'' \quad (۳)$$

$$243^\circ 26' 6'' \quad (۴)$$

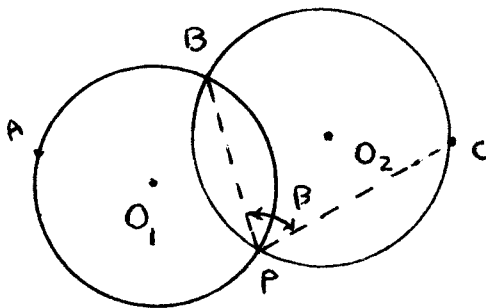

۹۸- در چه مواقعی می توان کمپانزاتور را در توتال استیشن ها خاموش کرد؟

(۱) زمانی که فشار کم است.

(۲) زمانی که درجه حرارت زیاد است.

(۳) زمانی که باد شدید می وزد.

(۴) زمانی که توتال در برابر اشعه مستقیم خورشید است.

۹۹- در توتال استیشن ها جهت انتقال مختصات چند روش توجیه خواهد شد؟

(۱) فقط یک روش آزمایشی

(۲) دو روش آزمایشی و مختصاتی

(۳) سه روش آزمایشی، مختصاتی و اندازه گیری طول

(۴) چهار روش آزمایشی، مختصاتی، اندازه گیری طول و صفر کردن

۱۰۰- برای اندازه گیری فاصله مایل ۲ کیلومتری از طولیابی با دقت $2 \text{ ppm} + 3 \text{ mm}$ استفاده شده است. در صورتی که زاویه زینتی 60° اندازه گیری شده باشد. دقت فاصله افقی به شرط آن که دقت اندازه گیری زاویه زینتی $1/10000$ رادیان باشد، بر حسب سانتی متر چقدر است؟

- (۱) ۱
(۲) ۲
(۳) ۱۰
(۴) ۲۰

۱۰۱- جهت کنترل یک دستگاه تراز یاب آن را در وسط دو شاخص به فاصله 100 متر از یکدیگر قرار داده ایم. قرائت بر روی شاخص A برابر 1753 میلی متر و بر روی شاخص B برابر 1314 میلی متر بوده است. سپس دستگاه را مطابق شکل قرار داده و شاخص ها را قرائت کرده ایم. خطای دید تراز یاب برای هر 10 متر برابر است با:

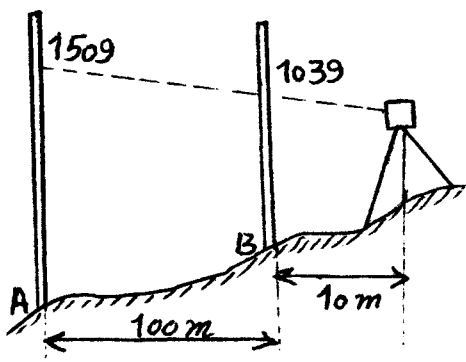

- (۱) 0.0043
(۲) 0.0031
(۳) 0.0027
(۴) 0.0024

۱۰۲- در یک زمینی به شکل مثلث هر گاه ارتفاع آن نصف طول قاعده آن باشد و دقت نسبی اندازه گیری فاصله $\frac{1}{500}$ باشد، دقت نسبی مساحت چقدر است؟

- (۱) $\frac{1}{1000}$
(۲) $\frac{1}{500}$
(۳) $\frac{1}{250}$
(۴) $\frac{1}{125}$

۱۰۳- در قوس قائمی شیب ورودی و خروجی آن به ترتیب ۳- و ۴+ درصد است. اگر نقاط A و B به ترتیب نقاط ابتدا و انتهای قوس باشند، در صورتی که $Km_A = 2 + 100$ و $Km_B = 2 + 400$ باشد و ارتفاع نقطه A نیز 100 متر باشد، ارتفاع نقطه B بر حسب متر (m) برابر است با:

- (۱) 109.5
(۲) 101.5
(۳) 98.5
(۴) 80.5

۱۰۴- دو مقطع متوالی به مساحت های 160 و 140 متر مربع در قوس دایره ای به شعاع 300 متر قرار گرفته اند. اگر فاصله مرکز سطح مقاطع تا محور راه یک متر باشد و فاصله دو مقطع 20 متر باشد، حجم بین دو مقطع بر حسب m^3 چقدر است؟

- (۱) 2090
(۲) 3000
(۳) 3010
(۴) 3020

۱۰۵- اگر بخواهیم در جاده ای به عرض 11 متر و شعاع حداقل 300 متر با سرعت طرح 90 کیلومتر در ساعت، قوسی دایره ای طراحی کنیم، میزان حداکثر بر بلندی (دور) در قوس دایره ای چند درصد است؟ در صورتی که ضریب اصطکاک جانبی 13 درصد فرض شود.

- (۱) ۱۰
(۲) ۸
(۳) ۶
(۴) ۴

۱۰۶- جهت پیماده کردن نقطه P از یک قوس دایره ساده از نقطه Q واقع بر طول تانژانت AV مطابق شکل استفاده کرده ایم. اندازه طول $AQ = a$ و زاویه α معلوم است. اندازه طول QP برابر است با:

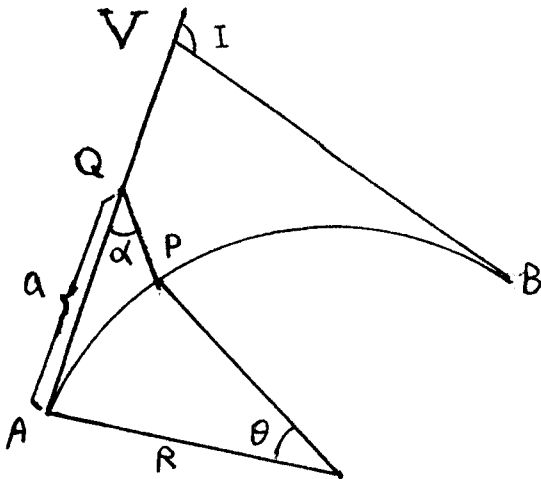

- (۱) $\frac{a - R \sin \theta}{\cos \alpha}$
- (۲) $\frac{\sin \theta - R \cos \alpha}{a \sin \alpha}$
- (۳) $\frac{R \sin \theta - a \cos \alpha}{\sin \alpha}$
- (۴) $\frac{R \sin \theta - a \cos \theta}{\sin \alpha}$

۱۰۷- کدام یک از فرض‌های زیر برای ماکزیمم احتمال شدن جواب روش کمترین مربعات ضروری نیست؟

- (۱) عاری بودن مشاهدات از اشتباهات
- (۲) نرمال بودن تابع توزیع خطای مشاهدات
- (۳) متناسب بودن ماتریس وزن با عکس ماتریس وریانس - کووریانس
- (۴) قطری بودن ماتریس وریانس - کووریانس مشاهدات

۱۰۸- زاویه‌ای به صورت تکراری و با انحراف معیارهای $\sigma_1, \sigma_2, \dots, \sigma_n$ اندازه‌گیری شده و نتایج $I_1^\circ, I_2^\circ, \dots, I_n^\circ$ به دست آمده

است. در صورتی که $\sum_{i=1}^n \frac{1}{\sigma_i^2} = 1$ باشد، عدد آزادی مشاهده λ م برابر است با:

- (۱) $1 - \frac{1}{\sigma_j^2}$
- (۲) $1 - \frac{1}{n-1} \frac{1}{\sigma_j^2}$
- (۳) $1 - \frac{1}{n} \frac{1}{\sigma_j^2}$
- (۴) $1 - \frac{n-1}{n} \frac{1}{\sigma_j^2}$

۱۰۹- کدام یک از رابطه‌های زیر صحیح است؟

- (۱) $\hat{V}^T \sum_{\hat{I}^\circ \hat{I}^\circ} \hat{V} \rightarrow \kappa_{n-u}^r$
- (۲) $\hat{V}^T \sum_{\hat{I}^\circ \hat{I}^\circ} \hat{V} \rightarrow \kappa_{n-u}^r$
- (۳) $\hat{V}^T \sum_{\hat{I}^\circ \hat{I}^\circ}^{-1} \hat{V} \rightarrow \kappa_{n-u}^r$
- (۴) $\hat{V}^T \sum_{\hat{I}^\circ \hat{I}^\circ}^{-1} \hat{V} \rightarrow \kappa_{n-u}^r$

۱۱۰- در شبکه ترازبایی شکل مقابل خطوط ترازبایی نشان داده شده به صورت مستقل و با وزن یکسان اندازه‌گیری شده‌اند. ارتفاع نقطه A معلوم و برابر H_0 می‌باشد. اختلاف ارتفاع نقطه D به E نیز معلوم و برابر ΔH می‌باشد. درجه آزادی این شبکه

ارتفاع برابر است با:

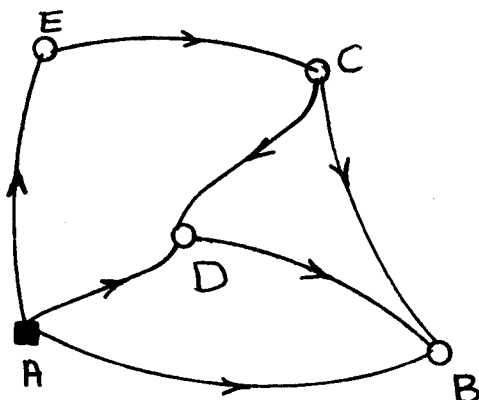

- (۱) ۲
- (۲) ۳
- (۳) ۴
- (۴) ۵

کلید اولیه آزمون تحصیلات تکمیلی (کارشناسی ارشد) سال 1391

به اطلاع داوطلبان شرکت کننده در آزمون کارشناسی ارشد سال 1391 می‌رساند که کلید اولیه سوالات بر روی سایت سازمان سنجش قرار گرفته است. این کلید اولیه غیر قابل استناد است. پس از دریافت نظرات داوطلبان و صاحب‌نظران کلید نهایی سوالات تهیه و بر اساس آن کارنامه داوطلبان استخراج خواهد شد. از این رو، داوطلبان در صورت تمایل می‌توانند تا تاریخ 90/12/15 با مراجعه به سایت سازمان سنجش از طریق **سیستم اینترنتی ارسال درخواست** نسبت به تکمیل فرمی که برای دریافت این نظرات آماده گردیده است، اقدام نمایند. لازم به ذکر است نظرات داوطلبان فقط از طریق اینترنت دریافت خواهد شد و به موارد ارسالی از طریق دیگر رسیدگی نخواهد گردید. با توجه به اینکه بعد از تاریخ 90/12/15 نظرات جمع‌آوری و کلید اولیه نهایی ساخته خواهد شد، هیچ تجدیدنظری پس از این تاریخ قابل بررسی نخواهد بود.

کد رشته امتحانی	نام رشته امتحانی	نوع دفترچه	شماره پاسخنامه	گروه امتحانی
1263	مهندسی عمران - نقشه برداری	B	1	فنی و مهندسی

شماره سوال	گزینه صحیح	شماره سوال	گزینه صحیح	شماره سوال	گزینه صحیح	شماره سوال	گزینه صحیح
1	4	26	4	51	4	76	2
2	1	27	4	52	4	77	4
3	3	28	3	53	3	78	3
4	2	29	2	54	1	79	2
5	3	30	3	55	2	80	1
6	1	31	2	56	1	81	1
7	4	32	2	57	4	82	2
8	2	33	3	58	4	83	4
9	3	34	1	59	2	84	4
10	1	35	1	60	2	85	3
11	2	36	1	61	3	86	1
12	3	37	1	62	4	87	1
13	4	38	3	63	3	88	3
14	4	39	4	64	3	89	2
15	2	40	4	65	3	90	4
16	3	41	3	66	2	91	4
17	2	42	4	67	1	92	4
18	2	43	3	68	1	93	1
19	4	44	2	69	2	94	2
20	1	45	1	70	1	95	1
21	2	46	1	71	3	96	1
22	1	47	1	72	3	97	4
23	1	48	4	73	1	98	3
24	4	49	2	74	2	99	2
25	2	50	2	75	4	100	3

شماره سوال	گزینه صحیح	شماره سوال	گزینه صحیح	شماره سوال	گزینه صحیح	شماره سوال	گزینه صحیح
101	2	131		161		191	
102	3	132		162		192	
103	2	133		163		193	
104	3	134		164		194	
105	2	135		165		195	
106	1	136		166		196	
107	4	137		167		197	
108	1	138		168		198	
109	4	139		169		199	
110	3	140		170		200	
111		141		171		201	
112		142		172		202	
113		143		173		203	
114		144		174		204	
115		145		175		205	
116		146		176		206	
117		147		177		207	
118		148		178		208	
119		149		179		209	
120		150		180		210	
121		151		181		211	
122		152		182		212	
123		153		183		213	
124		154		184		214	
125		155		185		215	
126		156		186		216	

127	157	187	217
128	158	188	218
129	159	189	219
130	160	190	220

شماره سوال	گزینه صحیح	شماره سوال	گزینه صحیح	شماره سوال	گزینه صحیح	شماره سوال	گزینه صحیح
221		251		281		311	
222		252		282		312	
223		253		283		313	
224		254		284		314	
225		255		285		315	
226		256		286		316	
227		257		287		317	
228		258		288		318	
229		259		289		319	
230		260		290		320	
231		261		291			
232		262		292			
233		263		293			
234		264		294			
235		265		295			
236		266		296			
237		267		297			
238		268		298			
239		269		299			
240		270		300			
241		271		301			
242		272		302			
243		273		303			
244		274		304			
245		275		305			
246		276		306			
247		277		307			
248		278		308			
249		279		309			
250		280		310			

[بازگشت](#)