

کد کنترل

601

C

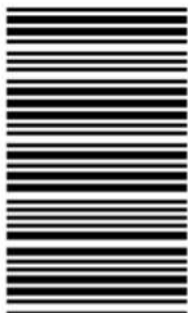

601C



جمهوری اسلامی ایران
وزارت علوم، تحقیقات و فناوری
سازمان سنجش آموزش کشور

«در زمینه مسائل علمی، باید دنبال قلّه بود.»
مقام معظم رهبری

عصر جمعه
۱۴۰۲/۱۲/۰۴

دفترچه شماره ۳ از ۳

آزمون ورودی دوره‌های دکتری (نیمه‌متمرکز) - سال ۱۴۰۳

زبان و ادبیات فارسی (کد ۲۱۰۱)

مدت زمان پاسخگویی: ۱۰۵ دقیقه

تعداد سؤال: ۸۰

عنوان مواد امتحانی، تعداد و شماره سؤال‌ها

ردیف	مواد امتحانی	تعداد سؤال	از شماره	تا شماره
۱	زبان عربی - کلیات ادبی (تاریخ ادبیات - دستور - عروض و قافیه - نقد و نظریه‌های ادبی معاصر)	۳۵	۱	۳۵
۲	بلاغت	۵	۳۶	۴۰
۳	متون نظم - متون نثر	۴۰	۴۱	۸۰

این آزمون، نمره منفی دارد.

استفاده از ماشین حساب مجاز نیست.

* داوطلب گرامی، عدم درج مشخصات و امضا در مندرجات جدول زیر، به منزله عدم حضور شما در جلسه آزمون است.

اینجانب با شماره داوطلبی با آگاهی کامل، یکسان بودن شماره صندلی خود با شماره داوطلبی مندرج در بالای کارت ورود به جلسه، بالای پاسخنامه و دفترچه سؤال‌ها، نوع و کد کنترل درج شده بر روی دفترچه سؤال‌ها و پایین پاسخنامه‌ام را تأیید می‌نمایم.

امضا:

زبان عربی - کلیات ادبی (تاریخ ادبیات - دستور - عروض و قافیه - نقد و نظریه‌های ادبی معاصر):

■ ■ عین الأنسب و الأدق في الجواب عن الترجمة أو التعريب أو المفهوم (۱-۶)

۱- ﴿ إِنَّا أَنْزَلْنَاهُ قُرْآنًا عَرَبِيًّا لَعَلَّكُمْ تَعْقِلُونَ ﴾:

(۱) همانا ما قرآن را به زبان عربی نازل کردیم تا شاید تعقل ورزید!

(۲) همانا ما آن قرآن را به عربی فرو فرستادیم باشد که اندیشه ورزید!

(۳) قطعاً ما قرآنی را به زبان عربی فرو فرستادیم تا شاید اندیشه کنید!

(۴) قطعاً ما آن را به صورت قرآنی عربی نازل کردیم باشد که تعقل کنید!

۲- « كان الأدب الفارسي يعتبر منذ ظهوره و اتساعه أدباً إسلامياً، بل إنه لم يمر أيضاً بعصر جاهلي خلافاً للأدب العربي، و من الطبيعي أن تأثير الإسلام فيه لم يكن تأثيراً خارجياً، بل كان استمراراً لتأثير البيئة التي ظهر فيها! »:

(۱) ادبیات فارسی دری از هنگام ظهور خود تحت تأثیر دین اسلام بود، و حتی دوره‌ای فاصله با ادبیات قدیم نداشت یعنی برخلاف ادبیات عربی، ناچار تأثیر اسلام را بر آن باید ادامه تأثیر محیط به‌شمار آورد و نه تأثیری خارجی!

(۲) ادبیات زبان فارسی دری از ابتدای ظهور و توسعه ادبیاتی اسلامی بشمار می‌آمد، و برخلاف ادبیات عربی دوره‌ای به‌عنوان دوره جاهلی نگذارنده بود، به‌همین جهت تحت تأثیر اسلام قرار گرفتن آن خارجی نبود بلکه این محیط بود که بر آن تأثیر گذاشت!

(۳) ادبیات فارسی دری از همان آغاز ظهور و توسعه خود ادبیاتی اسلامی محسوب می‌شد، حتی برخلاف ادبیات عربی یک دوره جاهلی هم پشت سر نداشت، لاجرم تأثیر اسلام در آن تأثیری خارجی نبود بلکه ادامه تأثیر محیط ظهور آن بود!

(۴) ادبیات زبان فارسی دری از وقتی ظهور کرد و گسترش یافت ادبیاتی اسلامی شناخته می‌شد، و حتی مثل ادبیات عربی دوره‌ای به‌عنوان جاهلی پشت سر نداشت، لذا تأثیر اسلام را بر آن نمی‌توان تأثیر خارجی پنداشت بلکه ادامه تأثیر محیط بود!

۳- « يجب اعتبار عصر حكم المسلمين في إسبانيا أكثر عصور تلك المنطقة ازدهارًا من الناحية الثقافية. فالعلوم المختلفة التي كانت قد نفذت من الشرق الإسلامي إلى إسبانيا كانت بلغت مرحلة من الازدهار يقل نظيرها!».
عين الصحيح:

(۱) روزگار فرمانروائی مسلمین در اسپانیا را باید از نظر فرهنگی درخشانترین دوره تاریخ آن سرزمین بحساب آورد، زیرا دانشهای گوناگون از مشرق اسلامی به سرزمین اسپانیا راه یافته بود و به مرحله‌ای کم‌نظیر از شکوفائی رسیده بود.
(۲) دوران حکمرانی مسلمین در اسپانیا را از لحاظ فرهنگی باید درخشانترین دوران تاریخ آن سرزمین بحساب آورد، چه علوم مختلف که از شرق اسلامی به اسپانیا راه یافته بود در آنجا به مرحله‌ای کم‌نظیر از شکوفائی رسیده بود!
(۳) دوره فرمانروائی مسلمانان را در اسپانیا می‌توان از لحاظ فرهنگی درخشانتر از سایر عصور در آن سرزمین دانست، چه علوم گوناگون که از شرق اسلامی به این سرزمین راه یافته بود به مرحله‌ای بی‌نظیر از درخشش رسیده بود!
(۴) عصر حکمرانی مسلمانان را در اسپانیا می‌توان درخشانترین عصر فرهنگی آن سرزمین بشمار آورد، زیرا دانشهای مختلف که از مشرق اسلامی به اسپانیا روی آورده بود در این سرزمین به موقعیتی بی‌نظیر در شکوفائی دست یافته بود!

۴- « لولا اقتراب الوقت، عن قدر، لما فُتحت، على حال، لأحمد خبيرًا!». عين غير المناسب للمفهوم المطوي في البيت:

(۱) ﴿ و ما تَسْقُط من ورقة إلا يعلمها ﴾

(۲) ﴿ و ما رَميت إذ رَميت و لكن الله رَمي ﴾

(۳) ﴿ و إذا أراد الله شيئًا فإنما يقول له كُن فيكون ﴾

(۴) ﴿ فَمَنْ يَمْلِك لَكُمْ من الله شيئًا إن أراد بكم ضرًّا ﴾

۵- « أرى ذمّي الأيام ما لا يضرّها فهل دافع عني نوابها الحمد! »:

(۱) لا تَدَمّ الدنيا، فينالك شرّها!

(۲) إمدح الدنيا، تتخلص من شرّها!

(۳) إذا مدحت الدنيا تأمن شرّها و لو كانت تهدف أمانيك!

(۴) إن دَممت الدنيا أو حمدتها لافرق بينهما، فهي تعمل عملها!

۶- « آیا خون تو قرمزتر از خون دیگران است؟!»: أ دمك

(۱) أحمر من دماء الآخرين؟! (۲) أشد حمرة من دم الآخرين!؟

(۳) أشد احمراره من دماء غيرك؟! (۴) أكثر أحمر من دم غيرك!؟

■ ■ عین المناسب للجواب عن التشكيل (۷ و ۸)

۷- عین الخطأ:

- ۱) العالم من عرف قدره و كفى بالمرء جهلاً ألا يعرف قدره؛
- ۲) و إن من أبغض الرجال إلى الله تعالى لعبداً و كلاً الله إلى نفسه؛
- ۳) جائزاً عن قصد السبيل سائراً بغير دليل، إن دُعي إلى حرب الدنيا عمل؛
- ۴) و إن دُعي إلى حرب الآخرة كسب؛ كأن ما عمل له واجب عليه و كأن ما وئى فيه ساقط عنه!

۸- عین الخطأ:

- ۱) قال دمنه: ما ترك الأول للآخر شيئاً، لأنه يُقال: أشد الناس؛
- ۲) و جنوده المثل السوء، و لقد صدق من قال: كلما ازداد الإنسان في الخير؛
- ۳) في توفى الشر يصيبه الشر قبل المستسلم له. فلا يكونن الملك و خاصته؛
- ۴) اجتهداً كان الشر إليه أسرع، و لذلك انقطعت النساك بأنفسها عن الخلق!

■ ■ عین الخطأ في الإعراب و التحليل الصرفي (۹-۱۱)

۹- ﴿ قالوا سبحانك لا علم لنا إلا ما علمتنا ﴾:

- ۱) سبحان: اسم - مفرد مذکر - جامد - نكرة - معرب - صحيح الآخر / مفعول مطلق لفعل محذوف وجوباً و منصوب
- ۲) علمت: ماضٍ - للمخاطب - مزيد ثلاثي (من باب تفعيل) - صحيح و سالم / فعل و فاعله ضمير التاء البارز، و الجملة فعلية
- ۳) علم: اسم - مفرد مذکر - جامد - نكرة / اسم « لا » النافية للجنس و مبني على الفتح ببناء عرضي و منصوب محلاً، و الجملة اسمية
- ۴) ما: اسم غير متصرف - من أدوات الاستفهام - نكرة - مبني على السكون / مستثنى متصل و منصوب تقديرًا، و المستثنى منه: « علم » و منصوب

- ۱۰ - « عجب للبخيل يستعجل الفقر الذي منه هرب و يفوته الغنى الذي إياه طلب! »:
- (۱) يفوت: مضارع - للغائب - معتل و أجوف (إعلاله بالإسكان بنقل الحركة) - مبني للمعلوم - معرب / فعل مرفوع و فاعله « الغنى » و الجملة فعلية
- (۲) إياه: اسم - ضمير منفصل منصوب - للغائب - معرفة - مبني على الضم / مفعول به مقدّم وجوباً للفعل « طلب » و منصوب محلاً
- (۳) الذي: اسم - موصول خاصّ أو مختصّ - للمفرد المذكر - معرفة - مبني على السكون / مضاف إليه و مجرور محلاً
- (۴) الفقر: اسم - مفرد مذكر - جامد - معرّف بأل - معرب - صحيح الآخر - منصرف / مفعول به و منصوب
- ۱۱ - « متى ما تلق من تهوى دع الدنيا و أهملها! »:
- (۱) دع: مجرد ثلاثي و مبني على السكون و كسرته لرفع التقاء الساكنين
- (۲) أهمل: مزيد ثلاثي، مصدره « إمهال » و مادّته « مهل »
- (۳) أهمل: فعل أمر من باب إفعال و من مادّة « همل »
- (۴) دع: مادّته « ودع » و إعلاله بالحذف، و مبني

■ ■ عین المناسب للجواب عن الأسئلة التالية (۱۲-۱۵)

- ۱۲ - عین « ذا » ليس اسم موصول:
- (۱) من ذا في الدار.
- (۲) من ذا زارك.
- (۳) من ذا الرجل.
- (۴) من ذا عندك.
- ۱۳ - عین الخطأ:
- (۱) لا تكذبوا فتخسروا!
- (۲) لا تكذبوا تفوزوا في الحياة!
- (۳) لا تتكاسلي تتجحي!
- (۴) لا تتكاسلي فتتجحي!
- ۱۴ - عین الحال الغير المؤولة إلى المشتق:
- (۱) اقترب للناس العام الجديد و هم يدخلون الأسواق فرداً فرداً.
- (۲) بحثت الشارع عن محفظتي التي فقدتها شبراً شبراً و لم أجدها!
- (۳) يا طفلي؛ وجهك الجميل يبدو قمرًا كلما تبسمين، فيملاً قلبي شوقاً!
- (۴) إنّ أصحاب ثمود كانوا ينحتون الجبال بيوتاً فهم كانوا ذوي قوّة و جلال.
- ۱۵ - عین الخطأ في النداء:
- (۱) أيا طالبة، اجتهدي تتجحي!
- (۲) أي مجيد الشاعر أنشد لنا شعراً!
- (۳) أيا أختي مريم، عليك بالصبر!
- (۴) يا طالباً يجدر في دروسه، ستتجح!

- ۱۶- از میان بخش‌های مختلف اوستا، کدام بخش در زمرهٔ ژانر روایت‌های حماسی به‌شمار می‌رود؟
 (۱) گات‌ها (۲) یشت‌ها (۳) وندیداد (۴) ویسپرد
- ۱۷- کدام مورد در خصوص معرفی کتاب «جواهر الاسرار و زواهر الانوار»، درست است؟
 (۱) مؤلف کتاب کمال‌الدین حسین کاشفی سبزواری است. در شرح اصطلاحات و رموز عرفانی است. از آثار سده نهم هجری است.
 (۲) مؤلف کتاب کمال‌الدین عبدالرزاق لاهیجی است. در شرح گلشن راز شامل یک مقدمه و دوازده فصل است. از آثار سدهٔ نهم هجری است.
 (۳) مؤلف کتاب کمال‌الدین حسین خوارزمی است. در شرح مثنوی معنوی، شامل یک مقدمه و ده مقاله است. از آثار سده نهم هجری است.
 (۴) مؤلف کتاب کمال‌الدین اسعد صدیقی دوانی است. در شرح الهی‌نامه عطار، شامل یک مقدمه و ده فصل است. از آثار سده هشتم هجری است.
- ۱۸- کدام مورد، متضمن اعضای فعال «انجمن خاقان» در دوره بازگشت ادبی است؟
 (۱) فتح‌علی خان صبا - میرزا عبدالوهاب نشاط - سیدمحمد سحاب اصفهانی
 (۲) مجمر اصفهانی - محمدحسین فراهانی - میرزا نصیر طبیب
 (۳) صباحی بیدگلی - هاتف اصفهانی - محمدصادق منشی
 (۴) حسینعلی آشفته - عمان سامانی - آذربیدگلی
- ۱۹- دو مکتب بزرگ عرفانی در اواخر قرن ششم و اوایل قرن هفتم، کدام است؟
 (۱) حروفیه - شیخیهٔ جوریه
 (۲) نوربخشیه - مولویه
 (۳) چشتیه - نعمت‌اللهیه
 (۴) کبرویه - سهروردیه
- ۲۰- با توجه به ویژگی‌های مکتب واسوخت، کدام مورد تناسب نزدیک‌تری با آن دارد؟
 (۱) آن روزگار کو که مرا یار یار بود؟
 (۲) خبر دهید به صیاد ما که ما رفتیم
 (۳) ز هر کامی که در ایام او بود
 (۴) خوبانش به تاریکی بازار درون
 من بر کنار از غم و او در کنار بود
 به فکر صید دگر باشد و شکار دگر
 به جز یک آرزو در رام او بود
 چون آب خضر روان شده در ظلمات
- ۲۱- نوع و معنای حروف مشخص شده (واو) در کدام مورد درست است؟
 (۱) صلاح کار کجا و من خراب کجا
 (۲) دوش می‌آمد و رخساره برافروخته بود
 (۳) عمر برف است و آفتاب تموز
 (۴) دیدم و آن چشم دل سیه که تو داری
 بین تفاوت ره از کجاست تا به کجا (واو استبعاد)
 تا کجا باز دل غم‌زده‌ای سوخته بود (واو مقابله)
 اندکی ماند و خواجه غرهٔ هنوز (واو معیّت)
 جانب هیچ آشنا نگاه ندارد (واو حالیه)
- ۲۲- در کدام مورد، جمله پیرو به صفت تأویل می‌شود؟
 (۱) هنوز با همه دردم امید درمانست
 (۲) که گفت در رخ زیبا نظر خطا باشد
 (۳) کسی ملامت وامق کند به نادانی
 (۴) تو را در آینه دیدن جمال طلعت خویش
 که آخری بود آخر شبان یلدا را
 خطا بود که نبیند روی زیبا را
 حیب من که ندیدست روی عذرا را
 بیان کند که چه بودست ناشکیبا را

- ۲۳- کدام مورد، در بیت زیر درست است؟
 «در دهان دار تا بود خندان
 چون گرانی کند بکن دندان»
 (۱) حذف مسند
 (۲) حرف ربط همپایگی
 (۳) تکرار مسندالیه
 (۴) تنازع
- ۲۴- توضیحات کدام مورد درباره معانی «که» درست است؟
 (۱) شحنگی بدو مفوض کردیم. وی را زیادت نیکویی باشد که در خدمت به کار برد. (شرط)
 (۲) به رخ چو مهر فلک بی نظیر آفاق است
 به دل دریغ که یک ذره مهربان بودی (غایت فعل)
 (۳) اگر ز خون دلم بوی شوق می آید
 عجب مدار که هم درد نافه ختنم (اضراب)
 (۴) همی رفت تا مرز توران رسید
 که از دیده گه دیده باناش بدید (تعلیل)
- ۲۵- نوع بدل در کدام یک از جمله های تأویلی مشخص شده، متفاوت است؟
 (۱) آن که دائم هوس سوختن ما می کرد
 کاش می آمد و از دور تماشا می کرد
 (۲) شاهد آن نیست که مویی و میانی دارد
 بنده طلعت آن باش که آنی دارد
 (۳) ما زنده به آنیم که آرام نگیریم
 موجیم که آسودگی ما عدم ماست
 (۴) سعدی آن نیست که هرگز ز کمندت بگریزد
 که بدانست که در بند تو خوشتر که رهایی
- ۲۶- وزن عروضی کدام مورد، بحر «مضارع مثنی اخب مکفوف سالم عروض و ضرب» است؟
 (۱) دوباره باد بهار به باغ شد پی سپار
 به باغ شد پی سپار نسیمی از هر کنار
 (۲) هر صبحدم که مرغ سحرخوان فغان برآرد
 طاووس عشق سر زگلستان جان برآرد
 (۳) ملک باده ای به دست سماعی نهاد پیش
 یکی طرفه بر یمین یکی طرفه بریسار
 (۴) دیدم به خواب خوش که به دستم پیاله بود
 تعبیر رفت و کار به دولت حواله بود
- ۲۷- کدام بیت در «بحر مشاکل مسدس مکفوف مقصور» سروده شده است؟
 (۱) از آن خمشم که بی هنرم سزا نبود
 که عرض هنر به پیش هما کند مگسی
 (۲) دیدم به ره آن ماه راستین را
 آن نازک زیبای نازنین را
 (۳) چو قدت گرچه صنوبر کشد سری
 نبود چون قد سروت صنوبری
 (۴) ای نگار سیه چشم سیه موی
 سرو قد نکوروی نکو گوی
- ۲۸- در کدام بیت اختیار شاعری «قلب» مشهود است؟
 (۱) کعبه به زاهدان رسد دیر به ما سبوکشان
 بخشش اصل دان همه ما و تو از میان بری
 (۲) خاطر خاقانی از آن کعبه شناس شد که او
 در حرم خدایگان کرد به جان مجاوری
 (۳) کوی مغان و ما و تو هر سر سنگ کعبه ای
 درد تو کرده زمزمی دست تو کرده ساغری
 (۴) منتظری که از فلک خوانچه زر برآیدت
 خوانچه کن و چمانه کش خوانچه زر که می بری
- ۲۹- قافیه کدام بیت درست است؟
 (۱) گرچه بسیار مال و جاه بباخت
 قُرب سلطان و عَز شاه بیافت
 (۲) دبیر خردمند بنوشست خوب
 پدید آورد اندرو زشت و خوب
 (۳) از شبنم عشق خاک آدم گل شد
 صد فتنه و شور در جهان حاصل شد
 (۴) چو بر دریا زند تیغ پلالک
 به ماهی گاو گوید: کیف حالک

- ۳۰- در کدام مصرع شاعر از «تسکین» استفاده نکرده است؟
 (۱) مشتاقی و صبوری از حد گذشت یارا (۲) اگر به سالی حافظ دری زند بگشای
 (۳) بسـم الله الرحمن الرحیم (۴) رفت آنکه رفت و آمد آنک آمد
- ۳۱- با توجه به نقش‌های زبانی که یاکوبس مطرح کرده است، کدام مورد درست است؟
 (۱) پسر نوح با بدان بنشست / خاندان نبوتش گم شد (نقش ارجاعی)
 (۲) ای بی‌خبر بکوش که صاحب خبر شوی / تا راهرو نباشی، کی راهبر شوی (نقش همدلی)
 (۳) دیدی ای دل که غم یار دگر بار چه کرد؟ / چون بشد دلبر و با یار وفادار چه کرد؟ (نقش ترغیبی)
 (۴) بگذار تا مقابل روی تو بگذریم / دزدیده در شمایل خوب تو بنگریم (نقش فرا زبانی)
- ۳۲- در کدام مورد هنجارگریزی واژگانی دیده می‌شود؟
 (۱) قاصد روزان ابری، داروگ، کی می‌رسد باران؟
 (۲) پشت هیچستان رگ‌های هوا پر قاصدهایی است.
 (۳) ای فصل، فصل‌های نگارینم / سرد سکوت خود را بسراییم.
 (۴) عجا کز گذر کاشی این مزگت پیر / هوس کوی مغان است دگر بار مرا
- ۳۳- کدام مورد درباره‌ی قواعد و قوانین نظام ساختاری تفسیر ادبی کالر درست است؟
 (۱) خواننده باید از ورود به جهان تخیلی داستان آگاه باشد؛ این آگاهی از راه طبیعی‌سازی ایجاد می‌شود؛ فرایندی برای درک متن از طریق ترجمه‌ی غرابت زبان ادبی به ایده‌ای قابل فهم.
 (۲) اجزای استعاره باید در پس زمینه‌ی اثر دارای رابطه‌ی منسجم باشند. بر این اساس در رمانی رمانتیک، صحنه‌ی غروب آفتاب و سرمای استخوان‌سوز نمی‌تواند به معنی خفقان سیاسی در جامعه تفسیر شود.
 (۳) از طریق قاعده‌ی فاصله است که خواننده می‌تواند متوجه شود منظور راوی از «محبوبم گلی خوش‌بو است.» سخنی استعاره‌ی است.
 (۴) خواننده به این دلیل می‌تواند وحدت درون‌مایه‌ی یک اثر ادبی را بیابد که انتظار دارد آن اثر ادبی دارای چنین انسجامی باشد؛ بنابراین هنگام تفسیر متن، وحدت درون‌مایه بر ساخته‌ی خواننده نیست؛ بلکه انتظار اوست.
- ۳۴- کدام مورد از نظر منتقدان «نقد نو» نادرست است؟
 (۱) دام تأثیر متن به واکنش‌های تأثرگرایانه و نسبی‌گرایی منجر می‌شود و نتیجه‌ی آن نبود معیار برای تفسیر و ارزیابی ادبیات خواهد بود.
 (۲) پیچیدگی اثر ادبی از معانی چندگانه و معمولاً متقابل موجود در آن ایجاد می‌شود. این معانی چندگانه بیشتر از راه متناقض‌نما، آبرونی، ابهام و تنش به وجود می‌آیند.
 (۳) اثر ادبی‌ای واجد ارزش است که هم دارای پیچیدگی باشد و هم نظمی را که انسان‌ها به‌طور فطری دنبال آن هستند، القا کند. این دو از راه وحدت اندام‌وار متن فراهم می‌شوند.
 (۴) منتقد ادبی با توجه به زندگی، زمانه و روح عصری که مؤلف در آن می‌زیسته، دنبال راهی است که بتواند از آنها به‌عنوان منبع اطلاعات در تحلیل خود متن استفاده کند.
- ۳۵- از دیدگاه روانکاوانه، شعر زیر را می‌توان از زبان کدام بخش از روان، ساختار شخصیتی یا غرایز عطار نیشابوری تصور کرد؟
 «منم آن گبر دیرینه که بتخانه بنا کردم / شدم بر بام بتخانه درین عالم ندا کردم»
 (۱) من (۲) فرامن (۳) نهاد (۴) تاناتوس

بلاغت:

۳۶- نوع ایهام در کدام بیت، درست ذکر شده است؟

- ۱) بعد از این ز آن شیر این ره بسته شد
- ۲) احوال گنج قارون کایام داد بر باد
- ۳) رخساره چون ماه تو امروز گرفته است
- ۴) دلی طلب کن بیمار کرده وحدت

۳۷- نوع استعاره در کدام مورد با سایر موارد متفاوت است؟

- ۱) چو طاوس فلک بگریخت از باغ
- ۲) که نشسته است و ایستاده به جد
- ۳) چو برزده بامدادان خازن چین
- ۴) گاو سفالین که آب لاله تر خورد

۳۸- در سروده زیر کدام «صنعت ادبی» به کار رفته است؟

«می آیم، می آیم، می آیم»

با گیسوانم: ادامه بوهای زیر خاک

با چشم‌هایم: تجربه‌های غلیظ تاریکی»

- ۱) جمع با تقسیم ۲) جمع و تفریق ۳) بدل بلاغی ۴) تجسم

۳۹- با توجه به تعریف قدما از کنایه، در کدام مورد کنایه مشهود است؟

- ۱) دست قراسنقر فلک سپر افکنند
- ۲) چه رانی کشتی اندیشه در خشک
- ۳) عاصی سزای رحمت کی باشد؟
- ۴) نصیحت همه عالم چو باد در قفس است

۴۰- در عبارت «بسم الله الرحمن الرحيم، ايها القاضي بقم، قد عزلناك فقم» به کار رفته است:

- ۱) ایجاز حصر ۲) ایجاز مخل ۳) ایجاز حذف ۴) ایجاز قصر

متون نظم - متون نثر:

۴۱- معنی عبارت «بامدادان زنگی شب سر از بالین مشرق برگرفت و دندان سپید از مباسم آفاق بنمود.»، به کدام مورد نزدیک است؟

- ۱) سیاهی کنی سوخته شو چو بید
 - ۲) ز زیر قلعه این چرخ گردان
 - ۳) هوا و برق بد زنگی خندان
 - ۴) شب را ز اختران همه دندان کند سپید
- که زنگی بدو کرد دندان سپید
ز لب زنگی شب بنمود دندان
که بگشاید به وقت خنده دندان
چون زنگی ای که اوفتد از خنده با قفا

- ۴۲- کدام مورد در خصوص «شاه مثلث» در بیت زیر درست است؟
 «تخت تو در مربعی، عرشى و كعبه‌ای كند
 (۱) مراد شاه سه کشور ایران و روم و توران است.
 (۲) مراد موالید ثلاثه یعنی جماد و نبات و حیوان است.
 (۳) مراد سه سطح هستی یعنی زمین و آسمان و ملکوت است.
 (۴) مراد سه برج حمل، اسد و قوس است که از برجهای آتشی هستند.
- ۴۳- کدام مورد در خصوص بیت زیر، نادرست است؟
 «مشتري را ماهیبي صید و کمانی زیر دست
 (۱) برج قوس، خانهٔ وبال عطارد است.
 (۲) برج های حوت و قوس از خانه‌های ستاره مشتری است.
 (۳) ورود تیر به برج قوس، نشانهٔ ادبار و نگون‌بختی است.
 (۴) میان کمان اول و تیر، ایهام تناسب برقرار شده است.
- ۴۴- کدام بیت با سایر ابیات تقابل تصویری دارد؟
 (۱) عید همایون فر نگر سیمرغ زرین‌پر نگر
 (۲) در آبگون قفس بین طاووس آتشین پر
 (۳) شب چاه بیژن بسته سر مشرق گشاده زال زر
 (۴) رنگ بشد ز مشک شب بوی نماند لاجرم
- ۴۵- مفهوم کدام بیت با سایر ابیات تفاوت دارد؟
 (۱) گوهر شهوار مزد لب به جا واکردن است
 (۲) در نامهٔ ما حرف نسنجیده نباشد
 (۳) در به روی گفت و گو هرچند باشد دلپذیر
 (۴) حرف بی‌جا از لب ما کم تراوش می‌کند
- ۴۶- ابیات هم مفهوم کدامند؟
 الف - تنت در جامه چون در جام‌باده
 ب - گر برگ گل سرخ کنی پیرهنش را
 ج - تنت را دید گل‌گویی که در باغ
 د - در سینه دلش ز نازکی بتوان دید
 (۱) «الف» و «ج» (۲) «الف» و «د»
 (۳) «ب» و «ج» (۴) «ب» و «د»
- ۴۷- کدام بیت به مفهوم آیه شریفه ﴿ثُمَّ تَوَلَّيْتُمْ مِنْ بَعْدِ ذَلِكَ فَلَوْلَا فَضْلُ اللَّهِ عَلَيْكُمْ وَرَحْمَتُهُ لَكُنْتُمْ مِنَ الْخَاسِرِينَ﴾، اشاره دارد؟
 (۱) خوی ما او نکو کند در ما
 (۲) هرچه بسند ز نعمت و نازت
 (۳) کفر و دین‌پرور روان تو اوست
 (۴) قایل او بس تو گنگ باش و مگوی
 مهربان‌تر ز ماست او بر ما
 به از آن یاهمان دهد نازت
 اختیار آفرین جان تو اوست
 طالب او بس تو لنگ باش و مپوی

۴۸- مفهوم کنایی کدام بیت در مقابل آن درست است؟

- (۱) زمین به گاو جُل خویش بسته تا مردم
 (۲) بر خشک صحیفه چند خوانی
 (۳) تو بوسه باره‌ای و جمله‌خواری
 (۴) جگرها دید مشک اندود کرده
- به خود قرار اقامت در این سرا ندهد (جل بر گاو بستن: بیگاری کشیدن)
 بر آب جمازه چند رانی (جمازه بر آب راندن: تلاش فراوان)
 نگیری پند اگر گویم سخا کُن (جمله خوار: حرآف و پرسخن)
 طبرزدهای زهرآلود کرده (جگر مشک اندودکردن: دورویی کردن)

۴۹- مفهوم بیت زیر، کدام است؟

- «نیستی و نقص هر جایی که خاست
 (۱) نقص‌ها چون آینه‌ای کمال و هنر را وصف می‌کنند.
 (۲) دیدن کمال تنها با مشاهده نقص امکان‌پذیر است.
 (۳) دیدن نقص مقدمه کوشش در راه کمال است.
 (۴) اضداد از یکدیگر به وجود می‌آیند.

۵۰- مفهوم بیت زیر، کدام است؟

- «هرچه چندان ملائک کرده‌اند
 (۱) تمام اعمال فرشتگان به حساب تو نوشته شده است.
 (۲) همه اعمال فرشتگان در قیاس با اعمال تو سنجیده می‌شود.
 (۳) همه اعمال فرشتگان در حکم خلاصه حساب اعمال توست.
 (۴) تمام اعمال فرشتگان در مقابل قدر و عظمت تو هیچ است.

۵۱- کدام بیت، مفهوم «لیس فی الامکان ابداع مآ کان» را کامل‌تر بیان می‌کند؟

- (۱) خلق را داده از حکیمی خویش
 (۲) در جهان آنچه رفت و آنچه آمد
 (۳) خواه اومید گیر و خواهی بیم
 (۴) عالم است او به هرچه کرد و کند
- هر که را بیش حاجت، آلت بیش
 و آنچه هست آن چنان همی بایند
 هیچ بر هر روزه نافرید حکیم
 تو نندانی بـدانت درد کند

۵۲- تصویر زمانی کدام مورد با سایر موارد تفاوت دارد؟

- (۱) خاتون رشسا ز ناقسه داری
 (۲) شعرى به سیاقتم یمانی
 (۳) ميسوطة به یک چراغ زنده
 (۴) عریان ز حوض ماهی سوی بره روان شد
- با بطن الحوت در عماری
 بی‌شعر در آستین فشانی
 مقبوضه دو چشم زاغ کنده
 همچون بره برآمد پوشیده صوف اصفر

۵۳- مفهوم کلی بیت زیر، کدام است؟

- «خیال حوصله بحر می‌پزد هیئات
 (۱) گمانی که به یقین می‌انجامد.
 (۲) آرزوی فنا که به بقا می‌رسد.
 (۳) جزئی که خیال پیوستن به کل دارد.
 (۴) محالی که ممکن می‌شود.

۵۴- مفهوم بیت زیر در کدام مورد آمده است؟

«و بعضُ الداءِ مُلتمَسٌ شِفاءُهُ»
 (۱) گزیده‌مار را افسون پدیدست
 (۲) دارو نخورم هرگز بی‌حجت و برهان
 (۳) راضی شدم و مهر بکرد آنگه و دارو
 (۴) فسونگر به گفتار نیکو همی

و داءُ التَّوَكُّلِ لیس لسه دواءُ»
 گزیده جهل را که شناسد افسون
 وز درد نیندیشم و نیوشم منکر
 هر روز به تدریج همی داد مژور
 برون آرد از دردمندان سقم

۵۵- تصویر بیت زیر در کدام مورد به درستی بیان شده است؟

«کحلی چرخ از سحاب گشت مسلسل به شکل
 (۱) ابرهای متراکم و زمین پوشیده از برف
 (۲) آسمان ابری و زمین تازه سبز شده در اول بهار
 (۳) آسمان تازه آفتابی شده و زمین تازه سبز شده
 (۴) بارش باران و زنده شدن زمینی که از برف پوشیده بوده

عودی خاک از نبات گشت مهلهل بتاب»

۵۶- مفهوم دو بیت زیر، کدام است؟

«جلوه اول که قلم برگرفت
 پرده خلوت چو بر انداختند
 (۱) به وسیله سخن اولین بار اندیشه با قلم ثبت شد.
 (۳) اولین چیزی که قلم ثبت کرد سخن بود.

حرف نخستین ز سخن در گرفت
 جلوه اول به سخن ساختند»
 (۲) اولین چیزی که به انسان عطا شد سخن بود.
 (۴) اولین آفریده سخن است.

۵۷- معنی بیت زیر به کدام مورد نزدیک است؟

«اعیذها نظرات منک صادقة»
 (۱) همه وقت عارفان را نظر است و عامیان را
 (۲) قلب اندوده حافظ بر او خرج نشد
 (۳) عقل را حایل جحیم شناس
 (۴) ز رقیب دیو سیرت به خدای خود پناهم

ان تحسب فیمن شحمه ورم»
 نظری حلال کردند و دوم روا نباشد
 کآن معامل به همه عیب نهان بینا بود
 نبود همچو فریبی آماس
 مگر آن شهاب ثاقب مددی دهد خدا را

۵۸- مفهوم بیت زیر به کدام مورد نزدیک تر است؟

«فإن اک قد بردت بهم غلیلی
 (۱) به بازوان توانا و قوت سر دست
 (۲) گر خیو را بر آسمان فکنم
 (۳) قدرت بخشش اگر نیست مرا باکی نیست
 (۴) انگشت را ز خون دل من زند خضاب

فَلَمَّ أَقْطَعْ بِهِمُ الْإِنْسَانِي»
 خطاست پنجه مسکین ناتوان بشکست
 بی‌گمانم که بر چکاد آید
 قدرت ناستدن هست و لله الحمد
 کفی کز او بلای تن و جان هر کسی است

۵۹- مفهوم بیت زیر با کدام مورد قرابت بیشتری دارد؟

«سختیان را گرچه یک من پی دهی شوره دهد
 (۱) از کوزه همان برون تراود که در اوست
 (۲) از پی هر سختی ای آسانی است
 (۳) چشم تنگ مرد دنیا دوست را
 (۴) نگاه کن که بقا را چگونه می‌کوشد

واندکی چربو پدید آید به ساعت بر قصب»

یا قناعت پر کند یا خاک گور
 به خردگی منگر دانه سپندان را

۶۰- مضمون ابیات زیر به کدام مورد نزدیک است؟

«همچو صیادی سوی اشکار شد
چند گاهش گام آهو درخور است
(۱) به کامگاری بر دیده‌ زمانه نشست
(۲) ناف آهو شود دهان کسی
(۳) یک دو گامی خود تکلف ساز خوش
(۴) سال‌ها پیروی مذهب رندان کردم

۶۱- معنی عبارت «هر امیر استکثار اطلاق موجب را به نام گویند چندین مرد دارم و روز عرض یکدیگر را تزویری دهند تا به شمار راست شود.»، کدام است؟

- (۱) برای رهایی از پرداخت مالیات به دروغ می‌گویند چندین سرباز دارم و در روز حسابرسی یکدیگر را فریب می‌دهند تا حساب درست دربیاید.
- (۲) جهت جلوگیری از زیاد شدن هزینه‌های سپاه به دروغ می‌گویند چند سرباز دارم و وقتی باید حقیقت را به عرض فرمانده سپاه برسانند دروغ می‌گویند تا عدد درست دربیاید.
- (۳) برای زیاد شدن حقوق دریافتی می‌گویند چند سرباز دارم و در روز بازدید از لشکر یکدیگر را فریب می‌دهند تا آن شماره درست دربیاید.
- (۴) برای زیاد شدن تعداد سربازان گروه خود به دروغ می‌گویند چند سرباز دارم و در روز جنگ یکدیگر را فریب می‌دهند تا تعداد سربازی که می‌خواهند بگیرند.

۶۲- معنی کدام عبارت، نادرست است؟

- (۱) شبایک مکر بر ممر انتهاز فرصت انداختند: برای مکر و فریب، منتظر زمان مناسب بودند.
- (۲) یزک صباح، ترک رواج را خون‌آلود بگذاشت: لشکریان مغول، سپاهیان ترک را که مست بودند، کشتند.
- (۳) موکاخاتون در آن نزدیکی بر عقب قآن روان شد: موکاخاتون نیز خیلی زود، پس از اوکتای از دنیا رفت.
- (۴) احبار هر ملتی را از صنوف عوارضات مسلم‌ داشته‌اند: علمای هر دینی را از پرداخت مالیات معاف نموده‌اند.

۶۳- معنی کدام گروه از واژه‌ها، به تمامی درست است؟

- (۱) کفاح: جنگ - قوبجور: نوعی مالیات - یارغو: محاکمه - جوذر: گاو وحشی
- (۲) غوایت: گمراهی - شطط: میانه - خُیلا: سواران - مدلهم: بسیار تاریک
- (۳) تنوق: گوناگونی - ترخان: دستور - سَبی: اسیر کردن - اغتیلال: کشتن
- (۴) مهزول: لاغر - قَطآن: سربازان - جَبّ: چاه - اوابد: جانوران وحشی

۶۴- معنی عبارت «یرلیغ او کار تیغ کرد و صحایف کتب او آب صفایح کتائب ببرد.»، در کدام مورد درست است؟

- (۱) فرمان‌های او بسیار مهم بود و نوشته‌های دیگران را بی‌اثر می‌کرد.
- (۲) فرمان او بسیار شجاعانه بود و برق شمشیرش جان دشمنان را می‌ستاند.
- (۳) سپاهیان او بسیار دلیر بودند و در کتاب‌ها دلاوری ایشان نوشته شده است.
- (۴) دستور او مانند شمشیر برنده بود و نوشته‌های او از شمشیرهای لشکریان برنده‌تر بود.

۶۵- معنی کدام ترکیب، نادرست است؟

- (۱) عین الکمال: چشم زخم
- (۲) داء الثعلب: شکار روباه
- (۳) ملء الأهاب: آکنده و سرشار
- (۴) هادم اللدات: تباه‌کننده خوشی‌ها

۶۶- مفهوم کدام جمله، درست است؟

- ۱) سه طفل بنان بر نی پاره سوار کردی: کنایه از نوشتن
- ۲) شاه در سراجۀ خلوت بنشست: غروب کردن خورشید
- ۳) لقاطات خورش او از زمین برمی چیدی: پاک کردن زشتی‌ها
- ۴) هر ایجابی را سلبی و هر طردی را عکسی اندیشد: حل کردن مشکلات

۶۷- معنی عبارت «گروهی آن را غنیه خوانند که مغنی شیوه‌ای است از طلب غوانی افکار دبیرانه»، در کدام مورد درست است؟

- ۱) عده‌ای او را بی‌نیاز از تلاش برای به‌دست آوردن اندیشه‌های دبیران می‌انگارند.
- ۲) بعضی آن را توانگری به شمار می‌آورند که با وجود او به کنیزان و نویسندگان توانمند نیازی نیست.
- ۳) گروهی آن را همان برآورنده نیازها می‌نامند، چون دیگر نیازی به دبیران و خدمتکاران زیبارو نیست.
- ۴) کسانی آن را توانگری می‌پندارند، زیرا موجب بی‌نیازی نویسندگان از جست‌وجوی اندیشه‌های لطیف می‌شود.

۶۸- معنی کدام عبارت، نادرست است؟

- ۱) در اعتوار این حالات و تارات همه یک رنگند: در پذیرفتن و گرفتن این ویژگی‌ها همه یکسان هستند.
- ۲) در اقتراف آن درد و صاف ایام خورده‌ام: برای به دست آوردن آن، تلخ و شیرین روزگار را چشیده‌ام.
- ۳) قابلۀ وجود بی‌فاصله ناف ایشان به یک جا زند: روزگار بدون درنگ آنها را در این جهان نابود می‌کند.
- ۴) دست در شاخی آویخت و بر مرصد واردات غیب بنشست: به شاخه‌ای آویزان شد و در انتظار روی‌دادهایی ماند که از جهان غیب سر می‌زند.

۶۹- معنی عبارت «... آن حیف، حتف تمامت جماعت را داعیه‌ای [بود].»، کدام است؟

- ۱) برای مرگ آن جماعت انگیزه‌ای می‌جستند.
- ۲) آن ستم، انگیزه‌ای برای مرگ آن جماعت شد.
- ۳) آن جماعت به سبب ستمگری نابود شدند.
- ۴) آن جماعت را به ستم کشتند.

۷۰- معنی مقابل کدام عبارت، درست است؟

- ۱) هر که گناهکار را برئ الساحه شمرد، حق تجاوز پادشاه نشناسد: ناچیز شمردن خطای گناهکار، بی‌ارزش شمردن عفو ملک است.

- ۲) مدتی دراز منازل و مراحل می‌نوشت و مخاوف و مهالک می‌سپرد: مدت زیادی صرف نگاشتن درباره‌ی مواضع بیم و خطر نمود.
- ۳) همه خصلتی شریف در طبع او خاص بود الا انعام که عام فرمودی: او جامع همه خصلت‌های نیک به‌جز احسان به مردم بود.
- ۴) بر عادت عتاب‌زدگان عتبه خدمت را به لب استکانت بوسه داد: با شرمساری از درگاه خدمت مولای خود رانده شد.

۷۱- در عبارت «کافور پیری، قطر مجرمان سلوت است و مشک جوانی، عطر محرمان خلوت»، مفهوم جمله نخست کدام است؟

- ۱) سپیدی موی پیر باعث سیاه‌رویی گناهکاران دوره جوانی و خوشی است.
- ۲) موی سپید پیران پرده‌ای است بر گناه مجرمان دوره جوانی و خوشی.
- ۳) سپیدی موی پیر ناشی از سیاهی جرم‌های دوره جوانی است.
- ۴) سپیدی موی پیر از بین برنده گناهان دوره جوانی است.

۷۲- معنی اختیار در عبارت «اما ایثار و اختیار جمله اندر رؤیت تفرقه باشد، و اندر عین جمع، ایثار که ترک نصیب است، خود اصل نصیب است»، کدام است؟

- ۱) به اختیار و انتخاب خود ترک نصیب خویش کردن
- ۲) ترجیح دادن اراده حق بر خواست خویشتن
- ۳) برگزیدن دیگران بر خویش
- ۴) نصیب خویش برگرفتن

۷۳- معنی کدام ترکیب مشخص شده، درست است؟

- ۱) اصحاب حوایج که از اطراف می‌رسیدند، مقضی‌الاطوار مراجعت می‌کردند: حاجت روا
- ۲) پسر بهاء‌الملک را بر سیبل نوا نزدیک ایشان فرستاد: برای درخواست کمک
- ۳) قصور بعد از سرکشی در پای قصور افتاد: عذرخواهی کرد.
- ۴) زخم رماح را لثم ملاح شناسند: جراحت زودگذر

۷۴- معنی عبارت «پس از تجرع کووس ناخوشگوار از خشنات خشبات تنار آنچه در سینه داشتند قذف کردند و اظهار»، کدام است؟

- ۱) بعد از اینکه مغولان آنها را به سختی شکنجه کردند، جای جواهرات خود را بروز دادند.
- ۲) بعد از نوشیدن جام‌های تلخ از دست مغولان خشن آنچه در سینه داشتند، آشکار کردند.
- ۳) پس از نوشیدن جام‌های ناگوار از ضربات چوب مغولان آنچه در سینه داشتند، بیرون ریختند و بیان کردند.
- ۴) بعد از اینکه مغولان با خشونت و زور جام‌های تلخ شراب را به خورد آنها دادند و مست شدند، راز خود را آشکار کردند.

۷۵- کدام مورد به مفهوم عبارت زیر نزدیک‌تر است؟

«عمرو لیث چون چنان دید رو سوی لشکریان و نگهبانان کرد و گفت: عبرت گیرید که من آن مردم که بامدادان مطبخ من چهار صد شتر می‌کشید، شبانگاه سگی برداشته است و می‌برد.»

- ۱) خواستن کدیه است خواهی عشر خوان خواهی خراج
- ۲) تاکی از دارالغروری ساختن دارالسرور
- ۳) نکوهش مکن چرخ نیلوفری را
- ۴) چنین است کردار چرخ بلند

۷۶- مفهوم جمله «به هیچ حال خود فرانستند اگر کسی از خدمتکاران در وی سخنی ناهموار گوید، چه هر چه گویند به اصل بزرگ بازگردد.»، در کدام مورد به درستی بیان شده است؟

- ۱) امیرمسعود نخواهد گذاشت کسی کلام ناشایستی درباره امیرمحمد بگوید، چرا که هر سخنی بگویند به خاندان غزنوی بازمی‌گردد و توهین به آنهاست.
- ۲) سلطان محمود [هرچند از مسعود آزاده‌خاطر است] اجازه نخواهد داد کسی به او توهین کند، چرا که هر چه گویند در اصل به خودش بر خواهد گشت.
- ۳) حاجب علی قریب به هیچ‌یک از پدربان اجازه نخواهد داد سخنان ناپسند در حق امیر مسعود بر زبان براند، چون در اصل بی‌احترامی به خاندان غزنوی محسوب می‌شود.
- ۴) امیرمحمد [هرچند به دلیل بازداشت در قلعه، از مسعود خشمگین است] قبول نمی‌کند که کسی از نزدیکانش به امیرمسعود سخن ناپسندی بگوید، چون هر چه بگویند به خاندان سلطنتی بازمی‌گردد.

۷۷- کدام مورد در عبارت زیر، مشاهده نمی‌شود؟

«خواجه ابوالقاسم کثیر به دیوان عرض می‌نشست و بیشتر خلوت‌ها با بوسهل زوزنی بود و صارفات او می‌برید و مراعات را او می‌نهاد و مصادرات او می‌کرد و مردمان از وی بشکوهیدند.»

- ۱) ضبط اموال
- ۲) تعیین حقوق ماهانه
- ۳) رسیدگی به شکایات
- ۴) رسیدگی به امور لشکریان

۷۸- در عبارت زیر کدام مورد درباره شیر، نادرست است؟

«شیر که در روز اول او را استمالت و از حالش استکشاف کرده بود، در آخر دنبال رخصتی برای وثیقتش بود، آن گونه که از وصمت غدر منزّه بماند.»

- ۱) احوال‌پرسی کردن
- ۲) دل‌جویی کردن
- ۳) راه فرار از پیمان یافتن
- ۴) دچار بدنامی عهدشکنی شدن

۷۹- کدام مورد عبارت «زاهدان» را به درستی تکمیل می‌کند؟
 به در امیران به استخاف می‌روند و به به هر باطل که ایشان

(۱) عالم‌دل - تملق - اصغاء کنند

(۲) حریص - نهی از منکر - مزاج نگاه دارند

(۳) مرایی - مداهنه - صدق‌الامیر زنند

(۴) جاهل - دل - ناخوش دارند

۸۰- با توجه به عبارت «موجب تحرّز از این شهادت کمال بدگمانی و حزم ملک است و اکنون که بدین درجت رسید مصلحت ملک فرو نگذارم»، کدام مورد درست است؟

(۱) گوینده را هرچند تصور می‌کرده توضیحاتش مورد قبول واقع نمی‌شود، مجبور کرده‌اند شهادت بدهد.

(۲) گوینده به دلیل بدبینی بیش از حد پادشاه، از حضور در صحنه مبارزه صرف‌نظر کرده است.

(۳) گوینده دیگر سکوت را به صلاح ندیده و بر پادشاه اعتراض کرده است.

(۴) پادشاه دارای شخصیتی دوراندیش، دیرباور و سخت‌گیر است.

کد کنترل

750

C

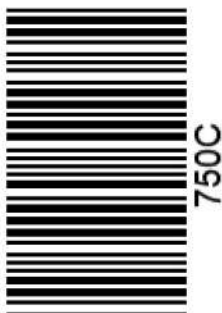

جمهوری اسلامی ایران
وزارت علوم، تحقیقات و فناوری
سازمان سنجش آموزش کشور

«در زمینه مسائل علمی، باید دنبال قله بود.»
مقام معظم رهبری

عصر جمعه
۱۴۰۲/۱۲/۰۴

دفترچه شماره ۲ از ۳

آزمون ورودی دوره‌های دکتری (نیمه‌متمرکز) - سال ۱۴۰۳

استعداد تحصیلی

مدت زمان پاسخگویی: ۵۰ دقیقه

تعداد سؤال: ۲۵

عنوان مواد امتحانی، تعداد و شماره سؤال‌ها

ردیف	مواد امتحانی	تعداد سؤال	از شماره	تا شماره
۱	استعداد تحصیلی	۲۵	۱	۲۵

تذکر : داوطلبان گرامی حتماً در بخش چهارم (صفحه ۱۳)، موارد مندرج در کادر توجه مهم را مطالعه نمایند.

این آزمون، نمره منفی دارد.

استفاده از ماشین حساب مجاز نیست.

حق چاپ، تکثیر و انتشار سؤالات به هر روش (الکترونیکی و ...) پس از برگزاری آزمون، برای تمامی اشخاص حقیقی و حقوقی تنها با مجوز این سازمان مجاز می‌باشد و با متخلفین برابر مقررات رفتار می‌شود.

* داوطلب گرامی، عدم درج مشخصات و امضا در مندرجات جدول زیر، به منزله عدم حضور شما در جلسه آزمون است.

اینجانب با شماره داوطلبی با آگاهی کامل، یکسان بودن شماره صندلی خود با شماره داوطلبی مندرج در بالای کارت ورود به جلسه، بالای پاسخنامه و دفترچه سؤال‌ها، نوع و کد کنترل درج شده بر روی دفترچه سؤال‌ها و پایین پاسخنامه‌ام را تأیید می‌نمایم.

امضا:

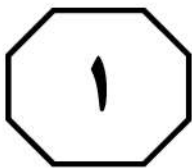

بخش اول

راهنمایی:

در این بخش، دو متن به‌طور مجزا آمده است. هر یک از متن‌ها را به‌دقت بخوانید و پاسخ سؤال‌هایی را که در زیر آن آمده است، با توجه به آنچه می‌توان از متن استنتاج یا استنباط کرد، پیدا کنید و در پاسخنامه علامت بزنید.

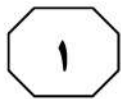
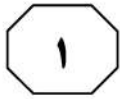
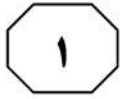

750 C



(۳۵) بین تفکر انتقادی و تفکر خلاق معتقدند: «خلاقیت، فرایند ساخت و تولید و انتقاد، فرایند ارزیابی و قضاوت را رهبری خواهد کرد. یک ذهن سالم و رشدیافته، هم تولید و هم قضاوت خوبی خواهد داشت». درواقع، یک ذهن رشدیافته آنچه می‌آفریند را ارزیابی می‌کند، پس می‌توان گفت که مؤلفه انتقادی ناظر بر خلاقیت است، زیرا در زمان درگیر بودن در تولید اندیشه باکیفیت، ذهن باید به‌طور همزمان تولید، ارزیابی، داوری و نتیجه‌گیری کند. تأکید پیازه نیز بر تفکر خلاق و تفکر انتقادی، به دلیل اهمیت آنها در حلّ مسائل است و حلّ بیشتر مسائل، مستلزم هر دو نوع تفکر است. درواقع، خلاقیت فقط ارائه راه‌حل‌های مختلف برای حلّ مسئله نیست، بلکه ارائه راه‌حل‌های بهتر است و این، مستلزم قضاوت انتقادی است. بنابراین، جدا دانستن تفکر انتقادی و خلاقیت، اشتباه و این تفکیک، ساده‌انگاری افراطی است.

- ۱- کدام مورد زیر را می‌توان به‌درستی از پاراگراف ۱ استنباط کرد؟
- ۱) در کشورهای پیشرفته، تفکر انتقادی مهم‌ترین اصل آموزشی است.
 - ۲) بیشتر مشکلات جوامع به دلیل فقدان تفکر انتقادی است.
 - ۳) کیفیت بالای تفکر در افراد، به دلیل تفکر انتقادی است.
 - ۴) تفکر انتقادی، قابلیت آموزش‌پذیری دارد.

سطر تفکر انتقادی به‌منزله یک مهارت اساسی برای مشارکت عاقلانه در یک جامعه دموکراتیک شناخته می‌شود و در دنیای مُدرن امروز، یک مهارت موردنیاز است که بیشتر، به‌عنوان توانایی افراد برای به چالش کشیدن تفکراتشان درک می‌شود. این توانایی مستلزم آن است که افراد معیارهای خود را برای تجزیه و تحلیل و ارزیابی تفکراتشان گسترش دهند و به‌صورت عادی از آن معیارها و استانداردها برای گسترش کیفیت تفکراتشان استفاده کنند. تفکر انتقادی، قضاوتی هدفمند و خودگردان است که از راه تفسیر، تحلیل، ارزیابی و استنباط به نتیجه می‌رسد. همچنین آن را تفسیری می‌دانند مستند، مفهومی، روش‌شناسانه، انتقادی منطقی و ریشه‌ای در تفکر، روی آنچه قرار است درباره آن قضاوت شود. زکی، تفکر انتقادی را هنر تجزیه و تحلیل و ارزیابی تفکر همراه با بررسی برای اصلاح آن تعریف می‌کند. راسموسن، تفکر انتقادی را یکی از مهم‌ترین اصول آموزشی هر کشور می‌داند و هر جامعه‌ای برای رسیدن به رشد و شکوفایی، نیاز به افرادی دارد که دارای تفکر انتقادی بالایی باشند. آموزش تفکر انتقادی منجر به انگیزه جهت یادگیری، کسب مهارت‌های حلّ مسئله، تصمیم‌گیری و خلاقیت می‌شود. (۲۵)

آزبورن معتقد است مغز اساساً دارای دو جنبه است: مغز قضاوت‌کننده که تجزیه و تحلیل نموده، مقایسه و انتخاب می‌کند و مغز خلاق که مطالب را تجسم نموده، پیش‌بینی می‌کند و ایده تولید می‌کند. قضاوت قادر است قدرت تصور را در مسیر صحیح نگه دارد و قدرت تصور قادر است به تنویر قوه قضاوت کمک کند. یکی از ویژگی‌های بارز افراد خلاق، داشتن تفکر انتقادی است. الدر و پال در خصوص رابطه

به صفحه بعد بروید.

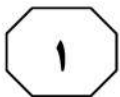
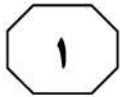
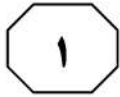

750 C



۳- کدام مورد، رابطه پاراگراف ۲ با پاراگراف ۱ را به بهترین وجه توصیف می‌کند؟
(۱) برداشته‌های جدید از موضوع مطروحه در پاراگراف ۱ را نقد و بررسی می‌کند.
(۲) با استناد به نظریات جدید، موضوع پاراگراف ۱ را تکرار و مستحکم می‌سازد.
(۳) با طرح تغییری جدید، موضوع اصلی در پاراگراف ۱ را بسط می‌دهد.
(۴) جنبه‌های عملیاتی و کاربردی نظریه مندرج در پاراگراف ۱ را تبیین می‌کند.

۲- قبول نظریات آزمون در درجه اول، مستلزم قبول کدام مورد زیر است؟
(۱) دو جنبه مغز سازه‌هایی واقعی هستند.
(۲) بین قضاوت و تصور صحیح، رابطه وجود دارد.
(۳) انسان می‌تواند با تفکر انتقادی به راه‌حل مسائل برسد.
(۴) تفاوت معنی‌داری بین مغز انسان و مغز موجودات دیگر وجود دارد.

به صفحه بعد بروید.

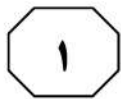
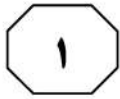
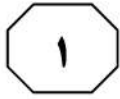

750 C



دهه ۱۹۸۰ میلادی تدوین شده بود، افزایش بی‌امان و وقفه‌ناپذیر فقر و گرسنگی و نابرابری در جهان و نیز تخریب نگران‌کننده محیط زیست و منابع طبیعی در نتیجه کاربرد تکنولوژی‌ها. [۲] توسعه پایدار منجر به ایجاد تغییرات در بنیاد هر چیزی می‌شود و همه چیز را دربر می‌گیرد، نظیر: عدالت اجتماعی، نگهداری و حفاظت میراث فرهنگی، نگهداری و حفاظت از محیط زیست، جامعه سالم، تأمین نیازهای نسل آینده، حال و بسیاری مسائل حیاتی از این دست. [۳] به‌واقع، همه این مباحث، پایه و اساس توسعه پایدار را تشکیل می‌دهد. توسعه پایدار به‌عنوان اصل بنیادین خود، فقط و فقط به مردم و تأمین نیاز و بهبود کیفیت زندگی آنان در چارچوبی ماندگار و عاقبت‌اندیشانه توجه دارد. بدین ترتیب، کوشش‌هایی برای حفظ محیط زیست شروع شد. متفکران بسیاری بر این عقیده بودند که انسان‌ها شروع به تخریب محیط زیست خود کرده‌اند و فراموش نموده‌اند که سالیان سال در آن زندگی کرده و از لحاظ بیولوژیکی بدان وابسته هستند. [۴] بر این اساس، در سال ۱۹۷۱ میلادی، عده‌ای از کارشناسان محیط زیست و توسعه آن در کشور سوئیس گرد آمدند و مسئله حمایت و بهبود محیط زیست را به‌عنوان اصل و نیازی فوری برای کشورهای درحال توسعه مطرح کردند. حال سؤال این است که چرا این امر، برای این کشورها مهم است؟

سطر با آغاز دهه ۱۹۵۰ میلادی، دولت‌های جوامع غربی و کشورهای صنعتی، مجموعه‌ای از داشته‌های جامعه خود را در قالب مجموعه‌ای به نمایش گذاشتند و اذعان داشتند با آنها مردمان این کشور به خوشبختی رسیده‌اند و می‌توانند آنها را به کشورهای فقیر یا تازه به استقلال رسیده آسیایی و آفریقایی صادر کنند تا آنها نیز آباد شوند. از طرف دیگر، کشورهای فقیر، هیچ‌کدام از چیزهای درون این مجموعه مانند بزرگراه، کارخانه‌ها، لوله‌کشی آب، جاده‌ها، مدرسه، دانشگاه، رستوران، هتل و ... را نداشتند و به آن، احساس نیاز می‌کردند و خواستار وارد کردن آن بودند. به‌واقع، توسعه منجر به ارتقا و بهبود سطح زندگی در بسیاری از زمینه‌ها مانند بهداشت، تغذیه، آموزش و درآمد کشورها شده است. با این حال، توسعه بدون تفکر و بی‌مبالات در کشورها، باعث به‌وجود آمدن مشکلاتی، هم در کشورهای پیشرفته و هم صنعتی شد و منجر به آلودگی آب، هوا و خاک گشت. [۱] اثرات این توسعه بی‌مبالات، آسیب‌های زیادی به محیط زیست و فرهنگ وارد آورده و منجر به تغییراتی اساسی در تفکرات و شیوه‌های زندگی افراد گشته است. در اینجا بود که بحث توسعه پایدار مطرح شد. (۲۵)

توسعه پایدار که دربرگیرنده تعامل میان انسان و محیط و انسان و انسان است، تنظیم و ساماندهی این رابطه را دربر دارد و براساس آنچه خود نتیجه تلاش‌های بسیاری بود، مطرح گشت. سه دسته از عوامل، منجر به رونق گرفتن تفکر توسعه پایدار شدند: نتایج بد کارکردی اجرای سیاست‌های تعدیل ساختاری که خود برای مقابله با بحران اقتصاد جهانی در

به صفحه بعد بروید.

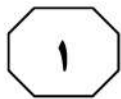
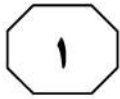
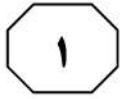

750 C



- ۴- کدام مورد، ساختار متن را به بهترین وجه توصیف می‌کند؟
- (۱) نظریه‌ای مطرح و سپس آن نظریه، در بستر تاریخی تغییر و تحول مربوطه قرار داده می‌شود.
- (۲) پیش‌زمینه‌ای برای موضوع متن مطرح می‌شود و سپس آن موضوع، مورد واکاوی دقیق‌تر قرار می‌گیرد.
- (۳) راهبردی مناقشه‌برانگیز مطرح و نظریه‌های موافق و مخالف با آن با هم مقایسه می‌شود و سپس قضاوتی نهایی به‌عمل می‌آید.
- (۴) معضلات حاصل از یک پدیده پرشمرده می‌شود و سپس راه‌کارهای بهینه‌سازی آن پدیده، مورد بحث و بررسی قرار می‌گیرد.
- ۶- اطلاعات کافی برای پاسخ به کدام پرسش، در متن وجود دارد؟
- (۱) مبحث توسعه پایدار چرا مطرح شد؟
- (۲) جلوه‌هایی از توسعه پایدار در بُعد رابطه انسان و انسان کدام‌اند؟
- (۳) آیا حفظ محیط زیست، مهم‌ترین مؤلفه توسعه پایدار محسوب می‌شود؟
- (۴) چرا در دهه پنجاه قرن بیستم، آبادی و توسعه معادل خوشبختی قلمداد می‌شد؟
- ۵- موضوع احتمالی پاراگراف بعد از متن، کدام است؟
- (۱) بررسی دلایل بی‌توجهی کشورهای درحال توسعه به راهکارهای مناسب در توسعه ملی
- (۲) ارزیابی روند توسعه پایدار در کشورهای درحال توسعه در دهه هفتاد قرن بیستم
- (۳) دلیل توجه کارشناسانی که در سال ۱۹۷۱ در سوئیس گرد آمدند، به مسئله زیست‌محیطی
- (۴) توضیح بیشتر درباره لزوم توجه به مسائل زیست‌محیطی در توسعه پایدار کشورهای درحال توسعه
- ۷- کدام محل در متن که با شماره‌های [۱]، [۲]، [۳] و [۴] مشخص شده‌اند، بهترین محل برای قرار گرفتن عبارت زیر است؟
- «این دیدگاه‌ها منجر به شروع اولین تحولات مربوط به سال ۱۹۷۱ میلادی شد و ویژگی آن، در رابطه با کیفیت محیط زیست در مقابل رشد اقتصادی و نگاه دوباره به الگوهای سنتی رشد اقتصادی بود.»
- (۱) [۱]
- (۲) [۲]
- (۳) [۳]
- (۴) [۴]

پایان بخش اول



بخش دوم

راهنمایی:

- این بخش از آزمون استعداد، از انواع مختلف سؤال‌های کمی، شامل مقایسه‌های کمی، استعداد ریاضیاتی، حل مسئله و ... تشکیل شده است.
- توجه داشته باشید به خاطر متفاوت بودن نوع سؤال‌های این بخش از آزمون، هر سؤال را براساس دستورالعمل ویژه‌ای که در ابتدای هر دسته سؤال آمده است، پاسخ دهید.



750 C



راهنمایی: هر کدام از سؤال‌های ۸ تا ۱۱ را به دقت بخوانید و جواب هر سؤال را در پاسخنامه علامت بزنید.

- ۸- تعدادی سیب قرار است به تساوی بین تعدادی کودک تقسیم شود. می‌دانیم اگر یک کودک کم شود، به هر کدام از کودکان دیگر، یک سیب بیشتر می‌رسد ولی اگر دو کودک اضافه شود، به هر کودک یک سیب کمتر می‌رسد. تعداد سیب‌ها کدام است؟
- ۱۰- حسن قرار است روی الگوی زیر، بدون اینکه از مسیر خط‌ها خارج شود و حتی از نقطه‌ای دو بار عبور کند، از نقطه A به نقطه B برود. طولانی‌ترین مسیر ممکن که حسن می‌تواند طی کند، چند برابر طول ضلع هر کدام از مربع‌های کوچک است؟

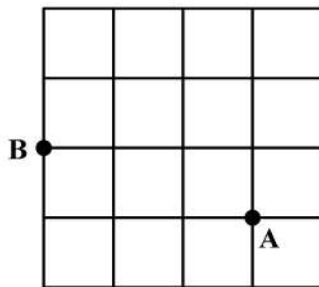

- (۱) ۱۲
(۲) ۱۸
(۳) ۲۰
(۴) ۲۴

- (۱) ۱۸
(۲) ۲۰
(۳) ۲۲
(۴) ۲۴

- ۹- در یک کفه از یک ترازوی دوکفه‌ای، ۱۰ قالب کره و در کفه دیگر آن، ۸ قالب پنیر قرار دارند و ترازو متعادل است. جای یک قالب پنیر را با یک قالب کره عوض می‌کنیم و یک کفه ترازو سنگین‌تر می‌شود. از کفه سنگین‌تر، چند درصد از یک قالب کره را باید برش داده و در کفه سبک‌تر قرار دهیم تا ترازو مجدداً متعادل شود؟

- (۱) ۲۰
(۲) ۲۵
(۳) ۴۰
(۴) ۵۰

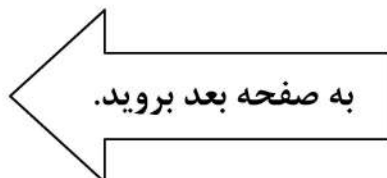



750 C



۱۱- محمد یک پنجره مربع شکل به ضلع ۹۰ سانتی متر که چارچوبش نصب شده است را می خواهد مطابق الگوی زیر، نرده کند. اگر وی بخواهد فاصله نرده ها از یکدیگر (هم عمودی و هم افقی) ۵ سانتی متر باشد، او به چند متر نرده نیاز دارد؟

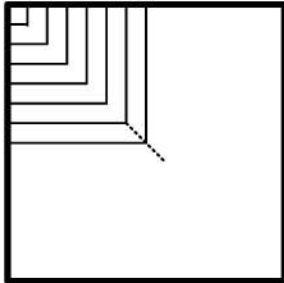

(۱) ۱۱٫۷

(۲) ۱۲٫۶

(۳) ۱۵٫۳

(۴) ۱۶٫۲

راهنمایی: هر کدام از سؤال های ۱۲ و ۱۳، شامل دو مقدار یا کمیت هستند، یکی در ستون «الف» و دیگری در ستون «ب». مقادیر دو ستون را با یکدیگر مقایسه کنید و با توجه به دستورالعمل، پاسخ صحیح را به شرح زیر تعیین کنید:

- اگر مقدار ستون «الف» بزرگ تر است، در پاسخنامه گزینه ۱ را علامت بزنید.

- اگر مقدار ستون «ب» بزرگ تر است، در پاسخنامه گزینه ۲ را علامت بزنید.

- اگر مقادیر دو ستون «الف» و «ب» با هم برابر هستند، در پاسخنامه گزینه ۳ را علامت بزنید.

- اگر براساس اطلاعات داده شده در سؤال، نتوان رابطه ای را بین مقادیر دو ستون «الف» و «ب» تعیین نمود، در پاسخنامه گزینه ۴ را علامت بزنید.

۱۳- یک نخ با طول نامعلوم که سرعت سوختن در سراسر آن ثابت است، در اختیار داریم. قرار است نخ را از نقاطی آتش بزنیم و مدت زمان سوختن کامل آن را اندازه بگیریم.

«ب»

مدت زمان سوختن کامل نخ، اگر آن را از دو نقطه که هر کدام از یک سر نخ، فاصله ای به اندازه ۳۰ درصد طول نخ دارند، همزمان آتش بزنیم

«الف»

مدت زمان سوختن کامل نخ، اگر آن را از دو سر و نقطه ای که طول نخ را به نسبت ۲ به ۳ تقسیم کند، همزمان آتش بزنیم

۱۲- عروسک فروشی، هر عروسک را با قیمت نامعلوم خریده و هر کدام را با x درصد سود به فروش می رساند. وی برای تبلیغ و فروش بهتر خود اعلام می کند که هر کس m عروسک بخرد، یک عروسک رایگان دریافت می کند.

«ب»

میزان سود نهایی فروشنده وقتی $x = 55$ و $m = 4$

«الف»

میزان سود نهایی فروشنده وقتی $x = 60$ و $m = 3$

پایان بخش دوم



بخش سوم

راهنمایی:

در این بخش، توانایی تحلیلی شما مورد سنجش قرار می‌گیرد. سؤال‌ها را به‌دقت بخوانید و پاسخ صحیح را در پاسخنامه علامت بزنید.



750 C



راهنمایی: با توجه به اطلاعات و شکل زیر، به سؤال‌های ۱۴ تا ۱۶ پاسخ دهید.

۱۵- اگر آجر D فقط با یک آجر در تماس باشد، جایگاه چند آجر از ۴ آجر دیگر، به‌طور قطع مشخص می‌شود؟

- (۱) ۴
(۲) ۲
(۳) ۱
(۴) صفر

کودکی توسط ۵ آجر A, B, C, D و E که یکی از آنها تیره است، سازه زیر را با گذاشتن سه آجر به‌طور عمودی و دو آجر به‌طور افقی ساخته است. درخصوص ساخت این سازه، اطلاعات زیر در دست است.

- آجرهای B و C، یکی به‌طور افقی و دیگری عمودی قرار گرفته‌اند و این اتفاق برای آجرهای D و E نیز رخ داده است.
- آجر A با آجر E در تماس است، ولی با آجر B در تماس نیست.
- آجرهای B و D، هیچ‌کدام تیره‌رنگ نیستند.

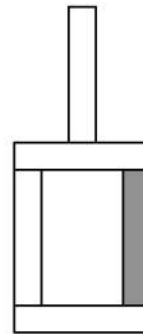

۱۶- اگر پایین‌ترین آجر B باشد، کدام آجر با سه آجر دیگر، در تماس است؟

- A I
D II
E III
- (۱) فقط II
(۲) II و III
(۳) فقط III
(۴) I و II

- (۱) A
(۲) C
(۳) D
(۴) E

به صفحه بعد بروید.



750 C



راهنمایی: با توجه به اطلاعات زیر، به سؤال‌های ۱۷ تا ۲۰ پاسخ دهید.

- ۱۸- اگر B یک فرش ۱۲ متری کرم خریده باشد، کدام مورد زیر درخصوص نام افراد و فرش‌هایی که خریده‌اند، صحیح نیست؟
- (۱) E و C - فرش‌های هم‌رنگ
 - (۲) B و C - فرش‌های هم‌رنگ
 - (۳) C و D - فرش‌های هم‌اندازه
 - (۴) A و D - فرش‌های هم‌اندازه
- پنج نفر به اسامی A، B، C، D و E برای خرید فرش به یک فروشگاه فرش مراجعه و هرکدام یک تخته فرش می‌خرند. فرش‌های فروشگاه در سایزهای ۶، ۹ و ۱۲ متری و در رنگ‌های لاکه و کرم عرضه می‌شوند. از ۵ فرش خریداری‌شده، ۲ عدد ۶ متری، ۲ عدد ۹ متری و ۱ عدد ۱۲ متری بوده است. اطلاعات زیر درخصوص سایز و رنگ فرش‌های خریداری‌شده موجود است:
- C، نه فرش ۹ متری خریده است و نه فرش هم‌رنگ فرش‌های خریداری‌شده توسط A و D.
 - فرشی که E خریده، از فرشی که A خریده، کوچک‌تر و هم‌رنگ فرش ۱۲ متری فروخته‌شده بوده است.
 - فرش‌های A و B، نه هم‌اندازه بوده‌اند و نه هم‌رنگ.
- ۱۷- اگر D یک فرش ۶ متری لاکه خریده باشد، کدام یک از فرش‌های زیر را خریده است؟
- (۱) ۹ متری کرم
 - (۲) ۶ متری کرم
 - (۳) ۹ متری لاکه
 - (۴) ۶ متری لاکه
- ۱۹- اگر D و E، فرش‌های کاملاً مشابهی خریده باشند، کدام مورد زیر درخصوص نام فرد و فرشی که خریداری کرده است، به‌طور قطع صحیح است؟
- (۱) B - فرش ۹ متری
 - (۲) C - فرش ۶ متری
 - (۳) E - فرش لاکه
 - (۴) A - فرش کرم
- ۲۰- اگر B از A فرش بزرگ‌تری آن‌هم به رنگ لاکه خریده باشد، چه کسی یک فرش ۶ متری کرم خریده است؟
- (۱) C
 - (۲) E
 - (۳) هیچ‌کس
 - (۴) B نمی‌تواند فرش لاکه بزرگ‌تر از فرش A خریده باشد.

پایان بخش سوم



بخش چهارم

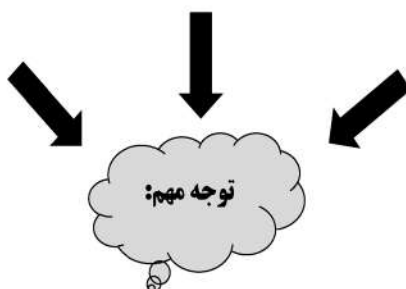

متقاضیان گرامی، در بخش چهارم، دو دسته سؤال داده شده است:

الف - استعداد منطقی - ویژه متقاضیان کلیه گروه‌های امتحانی به جز گروه امتحانی فنی و مهندسی
در بخش چهارم از آزمون استعداد تحصیلی، می‌بایست کلیه متقاضیان گروه‌های امتحانی هنر، زبان، علوم انسانی، کشاورزی و منابع طبیعی، دامپزشکی و علوم پایه، به جز متقاضیان گروه امتحانی فنی و مهندسی، فقط به سؤالات استعداد منطقی (سؤال‌های ۲۱ تا ۲۵) در صفحات ۱۳ تا ۱۶ پاسخ دهند.

ب - استعداد تجسمی - ویژه متقاضیان گروه امتحانی فنی و مهندسی
در این بخش، می‌بایست فقط متقاضیان گروه امتحانی فنی و مهندسی، به سؤالات استعداد تجسمی ویژه گروه امتحانی خود (سؤال‌های ۲۱ تا ۲۵) در صفحات ۱۷ تا ۲۰ پاسخ دهند.

الف - سؤالات استعداد منطقی ویژه متقاضیان کلیه گروه‌های امتحانی به جز گروه امتحانی فنی و مهندسی
(داوطلبان گروه فنی و مهندسی صرفاً به سؤال‌های صفحات ۱۷ تا ۲۰ پاسخ دهند.)

راهنمایی:

برای پاسخگویی به سؤال‌های این بخش، لازم است موقعیتی را که در هر سؤال مطرح شده، مورد تجزیه و تحلیل قرار دهید و سپس گزینه‌ای را که فکر می‌کنید پاسخ مناسب‌تری برای آن سؤال است، انتخاب کنید. هر سؤال را با دقت بخوانید و با توجه به واقعیت‌های مطرح‌شده در هر سؤال و نتایج که بیان شده و بیان نشده ولی قابل استنتاج است، پاسخی را که صحیح‌تر به نظر می‌رسد، انتخاب و در پاسخنامه علامت بزنید.



۲۲- محتوای کتب درسی و تمرین‌های آنها باعث شده است که معلمان نتوانند از روش‌های فعال تدریس استفاده کنند. تحلیل محتوای کتب درسی دوره دبیرستان نشان می‌دهد که تنها ۳۷ درصد معیارهای روش‌های تدریس فعال در کتب درسی این دوره اعمال شده است. بنابراین، معلمین خود اقدام به طراحی آموزش فعال محتوای کتب درسی می‌کنند تا شاگردان به درستی و کامل با مفاهیمی که ارائه می‌گردد، آشنا شوند و امکان برهم‌زدن نظم کلاس نیز از دانش‌آموزان خاطی سلب شود. با این وضع، ضروری است که محتوای کتب درسی با توجه به چگونگی آموزش و اعمال روش‌های تدریس فعال بازنگری گردد.

کدام مورد، فرض موجود در استدلال فوق است؟
 (۱) آنانی که کتب درسی دوره دبیرستان را طراحی کرده‌اند، اعتقادی به لزوم استفاده از روش‌های نوین آموزش نداشته‌اند.

(۲) با اعمال تغییرات محتوایی در کتب درسی، می‌توان باعث ارتقای نمرات درسی دانش‌آموزان به‌طور معنی‌دار شد.

(۳) معلمین دبیرستان آشنایی لازم را با تهیه و تدوین تمرین‌های درسی براساس روش تدریس فعال دارند.

(۴) متخصصین تهیه و تدوین مواد درسی، به هنگام تهیه و تدوین مطالب مربوطه برای سطح دبیرستان، بهتر است با معلمین مربوطه همفکری کنند.

۲۱- مکالمات خیالی به معنی صحبت‌های خیالی در عالم واقع یا در عالم خواب از زبان اشخاص غیرواقعی، اشیا و یا حیوانات، سبک انتقادی نوینی بود که در مطبوعات دوره قاجار برای بیان انتقادهای سیاسی - اجتماعی نسبت به اقدامات دولت قاجار، به‌ویژه شخص محمدعلی شاه و دیگر مخالفان مشروطه، مورد استفاده قرار گرفته است. استفاده از این سبک، به‌دلیل الگوبرداری‌های متعدد مبانی سیاسی - اجتماعی موجود در مشروطه از گفتمان انقلاب کبیر فرانسه و روشنفکران تأثیرگذار بر آن انقلاب، به‌نظر می‌رسد براساس آشنایی با رویکردهای انتقادی فرنگ، مورد تقلید قرار گرفته است. این وجه نوین انتقادی، نخست در آثار کسانی چون ملک‌خان و آخوندزاده استفاده شد و پس از آن، مطبوعات فارسی‌زبان برون‌مرزی مانند اختر، قانون، ثریا، پرورش و حبل‌المتین، به‌دلیل عدم نظارت دولت قاجار، به استفاده از آن برای بیان انتقادهای خود پرداختند.

کدام مورد، در صورتی که صحیح فرض شود، به بهترین وجه، ادعای مربوط به بروز و استفاده از مکالمات خیالی در مطبوعات دوره قاجار را تضعیف می‌کند؟

(۱) کسانی که از این شیوه نگارشی استفاده کردند، با نمونه این شیوه نگارش که در ادبیات فارسی به‌صورت متون منشور و مسجع در قرون قبل وجود داشته است، کاملاً آشنا بودند.

(۲) مطبوعات فارسی‌زبان درون‌مرزی، به همان اندازه مطبوعات فارسی‌زبان برون‌مرزی، از شیوه مکالمات خیالی برای بیان مسائل اجتماعی استفاده می‌کردند.

(۳) بسیاری از روشنفکران انقلاب فرانسه، از شیوه‌های نگارشی تقلیدی استفاده می‌کردند.

(۴) استفاده از مکالمات خیالی، از قدرت کافی برای انتقاد سیاسی برخوردار نبود.

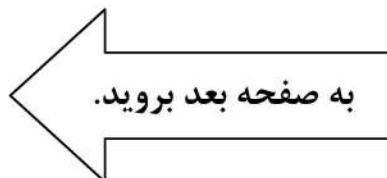



750 C



۲۴- برای بازنگریستن نهایی به آنچه در این سطور آمد، اینک به سخن آغازین درباره معنای عالم در زبان متداول فارسی برمی‌گردیم. عالمی که درباره هویت غربی - شرقی آن گفتیم، معنایش همان است که در زبان محاوره روزمره می‌گوییم. این عالمی که ما آدمیان امروزمین برای خود ساخته‌ایم، در وهله اول، نشان غرب بر پیشانی دارد و در پی و در واکنش به آن است که، شرقی یا اسلامی یا ملی یا نظیر آنها می‌شود. و این، یعنی چنین هویتی، ثانوی است و عرضی. این عالم درعین حال، عالمی است مجازی، مجاز خود ماست و از هیچ جبر واقعی و نفس‌الامری بر نمی‌آید. پس چنین عالمی

کدام مورد، به منطقی‌ترین وجه، جای خالی در متن را کامل می‌کند؟

(۱) عناصر محتوایی قابل تجزیه و تحلیلی ندارد، چرا که از بنیان پوچ است

(۲) برهم‌زدنی و به هم‌خوردنی هم هست

(۳) حالا حالاها مسلط و چیره می‌ماند

(۴) غرب‌زدگی را هم با خود دارد

۲۳- در دیدگاه رفتارگرایان، انسان یک ارگانیسم تجربه‌گراست که استعداد بالقوه‌ای برای هر رفتاری دارد. به اعتقاد این گروه، انسان در بدو تولد، مانند لوح سفیدی است که هیچ چیزی بر آن نوشته نشده است. در این مکتب، هدف تعلیم و تربیت، تشکیل ذهن به‌وسیله ایجاد ارتباط و اتحاد میان محتویات ذهنی که به‌وسیله امور خارجی وارد ذهن شده است، می‌باشد. بنابر این نظریه، قوای ذهنی مثل حافظه، دقت و تفکر، ادراک و حتی احساسات عبارتند از ترتیبات و تداعی‌هایی که در اثر برخورد ذهن با عوامل و موقعیت‌های جدید به‌وجود آمده‌اند. جان لاک، جان استوارت میل، دیوید هیوم و جرج برکلی، به گسترش تجربه‌گرایی یاری رساندند. به اعتقاد آنها، معرفت واقعی از راه حواس حاصل می‌شود و ادراک تجربه حسی، تنها وسیله ارتباط انسان با واقعیت‌ها و جهانی است که او را دربر گرفته است.

کدام مورد، در صورتی که صحیح فرض شود، به بهترین وجه، دیدگاه رفتارگرایان را، آن‌گونه که در متن توصیف شده است، زیر سؤال می‌برد؟

(۱) حافظه، دقت و تفکر، ادراک و احساسات افراد مختلف، به‌خاطر تفاوت در شرایط زندگی و تجربیات مختلف، به شکل واحدی رشد و قوام نمی‌یابند.

(۲) برخی حامیان رفتارگرایی، برداشت درست و کاملی از تمامی اصول این مکتب ندارند.

(۳) امروزه روان‌شناسان بر این باورند که در صورت تلاش، شاید بتوان مکتب تعلیم و تربیتی جامع‌تر و متفاوت از رفتارگرایی فراهم آورد.

(۴) ثابت شده است که بسیاری از ادراکات و باورهای ذهنی افراد، ژنتیکی است و همراه آنها به دنیا می‌آیند.

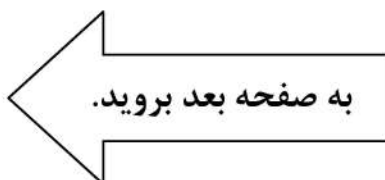



750 C



۲۵- یکی از علت‌های دیگر بروز تنبلی اجتماعی، این است که افراد حاضر در گروه، تصور می‌کنند دیگران سخت کار نمی‌کنند و لذا با احساس کم‌کاری سایرین، تنبلی خود را توجیه می‌کنند. گفته‌های کارکنان یک سازمان را در مواقعی که برای کم‌کاری زیر سؤال می‌روند، می‌توان در این قالب تفسیر کرد. برخی در پاسخ به این سؤال، مدعی هستند آنان که سخت کار می‌کنند، با آنهایی که تنبلی می‌کنند، در عمل تفاوتی ندارند. این پدیده «دلیل تراشی» نامیده می‌شود که به صورت غیرمستقیم، بر از بین بردن انگیزه پیشرفت مؤثر است که خود، از دلایل اساسی تنبلی اجتماعی در سازمان است. علت دیگر تنبلی اجتماعی، نبودِ وفاق سازمانی در سازمان یا گروه و یا عدم شناسایی سهم هر فرد در گروه و عدم نگرانی نسبت به ارزیابی شدن است؛ زیرا به میزانی که در گروه، ارزیابی و نظارت کاهش پیدا کند، به همان میزان هم تنبلی اجتماعی بالا می‌رود.

کدام مورد را می‌توان به درستی، از متن فوق استنباط کرد؟

- (۱) کار گروهی می‌تواند یک دلیل تنبلی اجتماعی باشد، چون در کار گروهی، مکانیسمی برای تعیین سهم واقعی هر فرد در تکمیل پروژه محوله وجود ندارد.
- (۲) دلیل اصلی عدم پیشرفت فردی کارکنان در سازمان‌هایی که مبتلا به تنبلی اجتماعی هستند، عدم نظارت کافی بر حسن انجام کار است.
- (۳) در جوامعی که تنبلی اجتماعی وجود دارد، همدلی سازمانی و حس مسئولیت‌پذیری کم می‌شود.
- (۴) تنبلی اجتماعی پدیده‌ای است که بروز و رشد آن، تحت تأثیر عوامل برون‌فردی قرار دارد.

پایان بخش چهارم

ویژه متقاضیان تمامی گروه‌های امتحانی به جز گروه امتحانی فنی و مهندسی



بخش چهارم

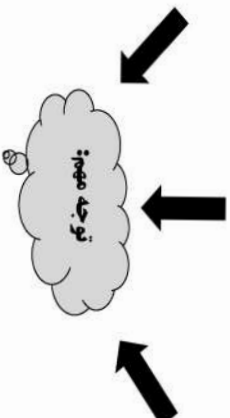

ب - استعداد تجسمی - ویژه متقاضیان گروه امتحانی فنی و مهندسی
در این بخش، فقط متقاضیان گروه امتحانی فنی و مهندسی، می‌بایست به سوالات استعداد تجسمی (سؤال‌های ۲۱ تا ۲۵) در صفحات ۱۷ تا ۲۰ پاسخ دهند و متقاضیان سایر گروه‌های امتحانی (هنر، زبان، علوم انسانی، کشاورزی و منابع طبیعی، دامپزشکی و علوم پایه)، از پاسخگویی به سوالات این بخش، اکیداً خودداری نمایند.

ب- استعداد تجسمی - ویژه متقاضیان گروه امتحانی فنی و مهندسی

(داوطلبان سایر گروه‌های امتحانی به جز فنی و مهندسی صرفاً به سؤال‌های صفحات ۱۳ تا ۱۶ پاسخ دهند)

راهنمایی:

این بخش از آزمون استعداد، سؤال‌هایی از نوع تجسمی را شامل می‌شود. هر یک از سؤال‌های ۲۱ تا ۲۵ را به‌دقت بررسی نموده و جواب صحیح را در پاسخنامه علامت بزنید.



750 C



۲۱- در یک مکعب به ابعاد ۴ در ۴ در ۴، چند قطعه به شکل زیر را می توان جانمایی کرد؟

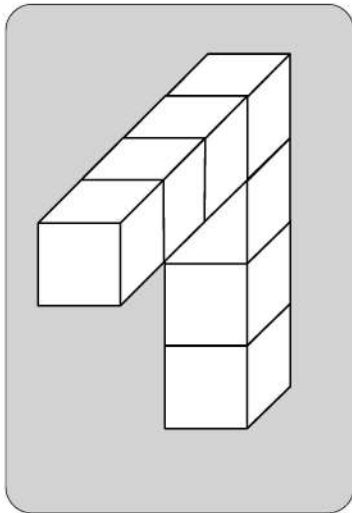

۸ (۱)

۷ (۲)

۶ (۳)

۴ (۴)

راهنمایی: در سؤال ۲۲، یک کاغذ مربع شکل در تصویر سمت چپ مشاهده می شود. اگر این کاغذ را از روی خط چین ها، رو به عقب و از روی خطها، رو به جلو تا کنیم، کدام شکل حاصل می شود؟

۲۲-

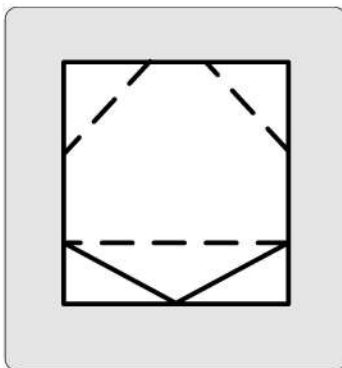

۱)

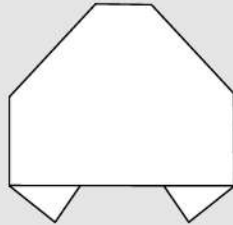

۲)

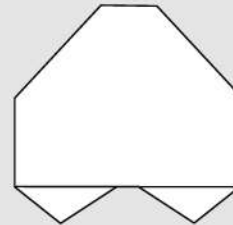

۳)

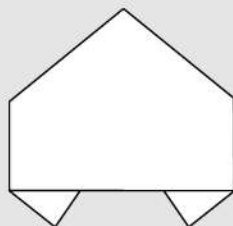

۴)

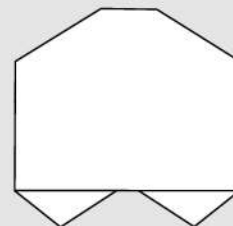

به صفحه بعد بروید.



750 C



۲۳- در شکل زیر، مجموعاً چند مثلث دیده می‌شود؟

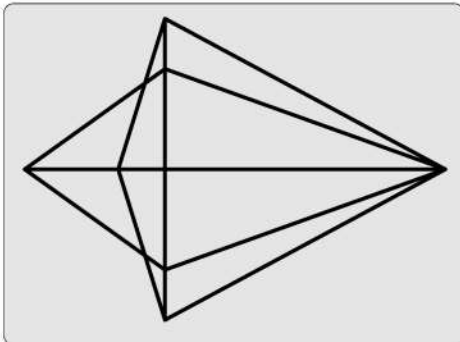

۲۲ (۱)

۲۴ (۲)

۲۶ (۳)

۲۸ (۴)

راهنمایی: در سؤال ۲۴، در سمت چپ، قطعه‌ای سه‌بعدی مشاهده می‌شود. کدام قطعه (موارد ۱ تا ۴) می‌تواند کنار قطعه سمت چپ قرار گیرد، به نحوی که نقاط سیاه دو قطعه، روی هم قرار گیرند؟

۲۴-

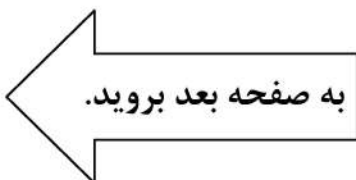
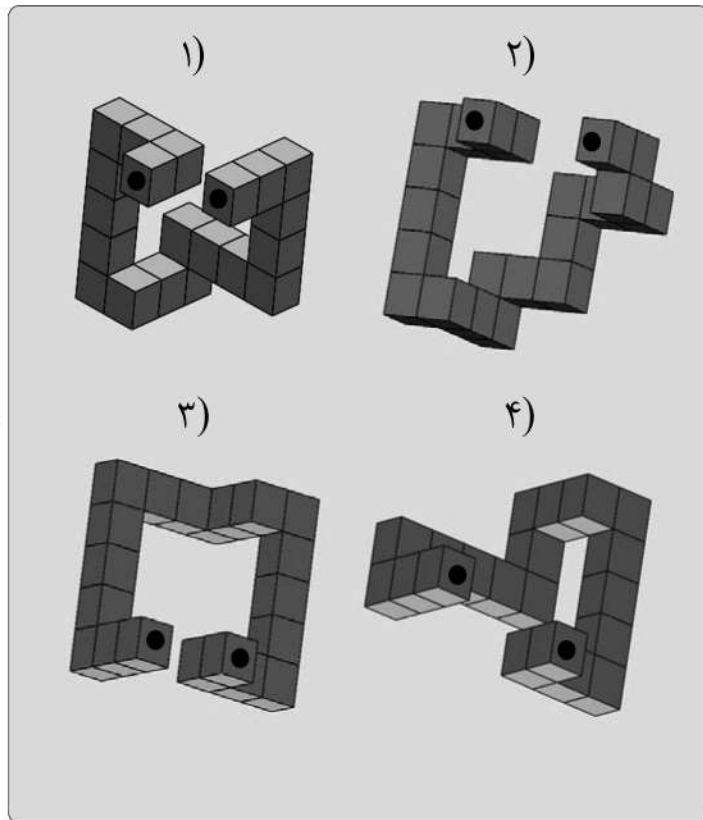
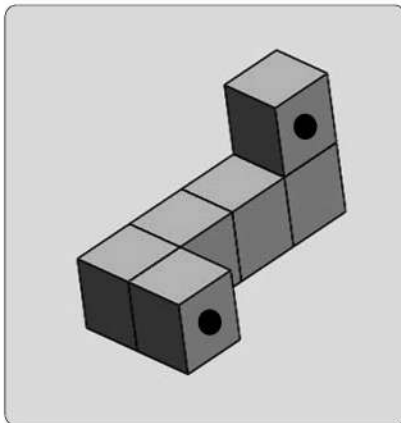



750 C



راهنمایی: در سؤال ۲۵، هر دو الگوی سمت چپ، قرار است با روالی مشابه و یکسان به الگوی سمت راست خود تبدیل شوند. به جای علامت سؤال، کدام الگو (موارد ۱ تا ۴) باید قرار بگیرد؟

۲۵-

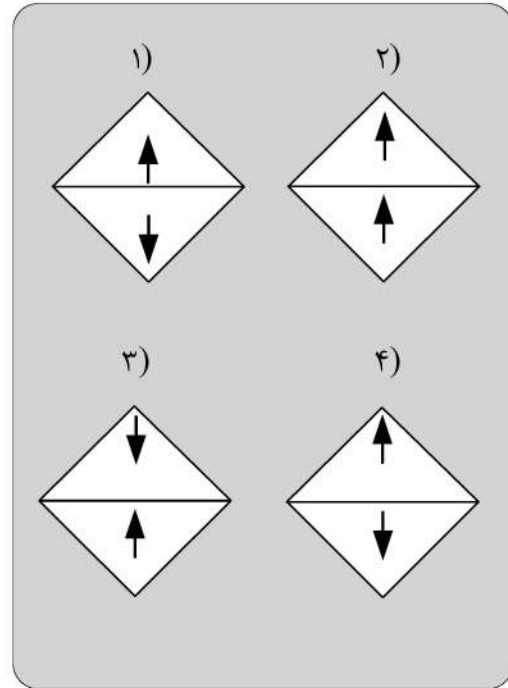
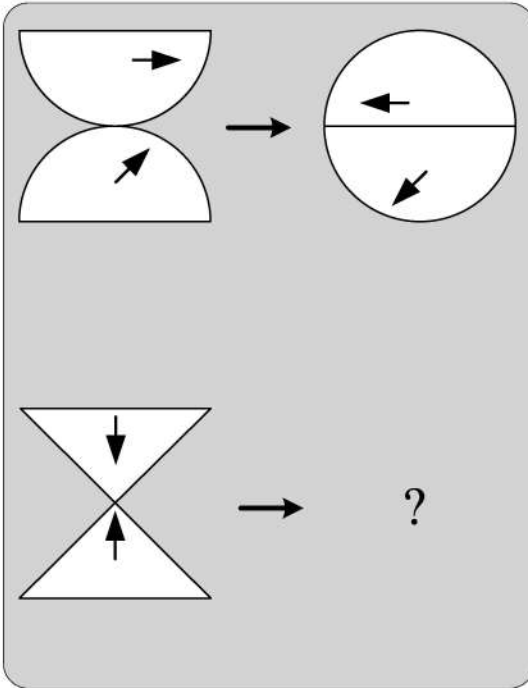

پایان بخش چهارم

ویژه متقاضیان گروه امتحانی فنی و مهندسی

کد کنترل

720

C



720C



جمهوری اسلامی ایران
وزارت علوم، تحقیقات و فناوری
سازمان سنجش آموزش کشور

«در زمینه مسائل علمی، باید دنبال قلّه بود.»
مقام معظم رهبری

عصر جمعه
۱۴۰۲/۱۲/۰۴

دفترچه شماره ۱ از ۳

آزمون ورودی دوره‌های دکتری (نیمه‌متمرکز) - سال ۱۴۰۳

زبان انگلیسی - عمومی

مدت زمان پاسخگویی: ۴۰ دقیقه

تعداد سؤال: ۴۰

عنوان مواد امتحانی، تعداد و شماره سؤال‌ها

ردیف	مواد امتحانی	تعداد سؤال	از شماره	تا شماره
۱	زبان انگلیسی - عمومی	۴۰	۱	۴۰

این آزمون، نمره منفی دارد.

استفاده از فرهنگ لغت مجاز نیست.

حق چاپ، تکثیر و انتشار سؤالات به هر روش (الکترونیکی و ...) پس از برگزاری آزمون، برای تمامی اشخاص حقیقی و حقوقی تنها با مجوز این سازمان مجاز می‌باشد و با متخلفین برابر مقررات رفتار می‌شود.

- 9- an economic downturn, the world's CEOs remain focused on seismic, long-term shifts within their businesses.
- 1) When the braces at
3) While bracing to
- 2) While braced for
4) When braced
- 10- It is not unanimous approval is needed for an extension, will agree.
- 1) a given that EU leaders, whose
3) a fact given by EU leaders that their
- 2) whom is given that EU leaders'
4) given the fact that of EU leaders, their
- 11- Most cash-strapped payers would the often sub-50% compliance rates for existing treatments than pay for a new, more expensive drug that may offer only incremental benefit.
- 1) prefer forking out a technology, showing improvement in
2) prefer forking out for a technology, which it improves
3) rather fork out for a technology shown to improve
4) rather a technology forked out that improve
- 12- Global temperatures human-caused warming and a climate pattern known as El Niño, forecasters at the World Meteorological Organization said on Wednesday.
- 1) that will likely soar to high records in the next five years, driving
2) which tend soaring to high records in the next five years, drove by
3) are likely to soar to record highs over the next five years, driven by
4) are likely soaring to record highs over the next five years, that drive
- 13- the point I was trying to make: that loneliness is a serious problem and that other countries are beginning to tackle it in ways that the U.S. should learn from.
- 1) Given the fact that the column, striking such a chord with readers, underscored
2) The fact that the column struck such a chord with readers underscored
3) The column striking such a chord with readers that it underscored
4) That the column struck such a chord with readers, underscoring
- 14- They have not yet delivered the robust economic expansion that normally follows recession, the crisis in 2007-2008.
- 1) neither have them put much of a dent in the debt burdens which sets off
2) and have they not put much of a dent in the debt burdens setting off
3) nor have they put much of a dent in the debt burdens that set off
4) they have nor put much of a dent in the debt burdens to set off

PART B: Vocabulary

Directions: Choose the word or phrase (1), (2), (3), or (4) that best completes each sentence. Then mark the answer on your answer sheet.

- 15- If you want to see the main commercial and business area of Tehran, you should go to the city
- 1) center
3) address
- 2) identity
4) audience
- 16- The two leaders agreed to attend a face-to-face meeting in order to social and political developments.
- 1) suffer
3) guess
- 2) miss
4) discuss
- 17- During Tuesday's meeting, the two politicians signed a new agreement that calls for closer cooperation in defense and security.
- 1) strategic
3) several
- 2) mental
4) crowded

- 18- After the car, he is not able to walk and therefore needs a wheelchair to move around.
 1) park 2) accident
 3) repair 4) vehicle
- 19- She is and knowledgeable reporter who has traveled to several countries.
 1) an extreme 2) a separate
 3) a confused 4) an experienced
- 20- We all have a responsibility, and collectively, to be part of this titanic struggle for the renewal and rebirth of our continent.
 1) formerly 2) theoretically
 3) individually 4) scarcely
- 21- True is the desire to be useful to others with no thought of any reward.
 1) charity 2) departure
 3) solemnity 4) contemplation
- 22- In the ocean, water waves refract when they travel from deep water to water—or vice versa.
 1) uncharted 2) potable
 3) shallow 4) excess
- 23- When cooking the sauce, don't forget that all-important, fresh onion.
 1) potion 2) desert
 3) combination 4) ingredient
- 24- The conservative newspapers have tended to the extent of the problem.
 1) solve 2) donate
 3) distract 4) understate
- 25- An itch may be a common phenomenon, but science has barely begun to the surface of why an itch itches, and how to make it stop.
 1) illuminate 2) scratch
 3) clarify 4) caress
- 26- Unfortunately, some of the functions seem to be written with a fairly disregard for efficiency.
 1) reckless 2) felicitous
 3) debilitated 4) seasonable
- 27- Several major opportunities to cross-reference information were during the production of this encyclopedia and that means its value as a research tool is limited.
 1) mandated 2) materialized
 3) squandered 4) vindicated
- 28- Though Russia has refused to repatriate to Germany and other countries works of art and archeological treasures, President Boris Yeltsin, in a gesture, has returned cultural and diplomatic archives to Germany.
 1) rapacious 2) propitiatory
 3) misogynistic 4) pileous
- 29- During the boisterous late-night vote sessions that would eventually elect McCormick as speaker back in June, Mandy sat dutifully by the podium in the House chamber, taking notes and avoiding the schoolyard going on all around her.
 1) pellucidity 2) placidity
 3) attenuation 4) fracas

- 30- The critics who exhausted the language of during her presidency, should have exercised restraint and, instead of denigrating her, provided her with constructive criticism.
- | | |
|----------------|-----------------|
| 1) fulmination | 2) equivocation |
| 3) ataraxia | 4) panache |

PART C: Reading Comprehension

Directions: Read the following two passages and answer the questions by choosing the best choice (1), (2), (3), or (4). Then mark the correct choice on your answer sheet.

PASSAGE 1:

Humans persistently fail to live up to the ideal of rationality. We make common errors in our decision-making processes and are easily influenced by irrelevant details. And when we rush to a decision without reasoning through all the evidence, we call this trusting our intuition. We used to think the absence of such human quirks made computers better, but recent research in cognitive science tells us otherwise. Humans appear to have two complementary decision-making processes, one slow, deliberate and mostly rational, the other fast, impulsive, and able to match the present situation to prior experience, enabling us to reach a quick conclusion. This latter mode seems to be key to making human intelligence so effective.

While it is deliberative and sound, the rational part requires more time and energy. Imagine that an oncoming car starts to drift into your lane; you need to act immediately: sound the horn, hit the brakes, or swerve, rather than start a lengthy computation that would determine the optimal but possibly belated act. Such shortcuts are also beneficial when there is no emergency. Expend too much brain power computing the optimal solution to details like whether to wear the dark blue or the midnight blue shirt, and you'll quickly run out of time and energy for the important decisions.

So should Artificial Intelligence (AI) incorporate an intuitive component? Indeed, many modern AI systems do have two parts, one that reacts instantly to the situation, and one that does more deliberative reasoning. Some robots, equipped with computers, have an intuitive component built with a "subsumption" architecture, in which the lowest layers of the system are purely reactive, and higher levels serve to inhibit the reactions and organize more goal-directed behavior. This approach has proved to be useful, for example, for getting a legged robot to walk through rough terrain, to name one particularly fascinating and promising development.

- 31- The word "persistently" in paragraph 1 is closest in meaning to
- | | |
|------------------|-----------------|
| 1) deliberately | 2) occasionally |
| 3) unfortunately | 4) continuously |
- 32- The underlined phrase "this latter mode" in paragraph 1 refers to the
- | | |
|-------------------|--------------------|
| 1) dualistic mode | 2) deliberate mode |
| 3) intuitive mode | 4) rational mode |
- 33- Which of the following best describes the author's attitude to the installation of an intuitive component in AI?
- | | |
|-----------------|---------------|
| 1) Approving | 2) Ironic |
| 3) Disapproving | 4) Frustrated |

- 34- **What does paragraph 2 mainly discuss?**
- 1) The merits of the deliberative part of the brain
 - 2) The significance of intuition for humans in different situations
 - 3) The evolution of one of the complementary modes of the human brain
 - 4) The way the human brain makes a decision to respond to an emergency
- 35- **The passage provides sufficient information to answer which of the following questions?**
- I. **How much more energy does the human brain's rational part require compared with the intuitive part?**
 - II. **Is the function of the intuitive decision-making process confined only to urgent situations?**
 - III. **What are the chances of an apocalyptic scenario being realized, where AI robots enslave mankind?**
- 1) Only I
 - 2) Only II
 - 3) Only III
 - 4) II and III

PASSAGE 2:

There is no thorough study of English Orientalism during the Romantic Age comparable to Samuel Chew's treatment of Islam in English literature of the Renaissance or Martha P. Conant's study of the Oriental tale in English literature of the eighteenth century. Contributions to such a study have of course been made: Edna Osborne's "Oriental Diction and Theme in English Verse 1740-1840," Wallace C. Brown's several articles on the Near East in English literature of about the same period, and Harold Wiener's analysis of Byron's "Turkish Tales." The present article is concerned primarily with the Persian element in that Oriental complex—a limitation which is perhaps justified by the pre-eminence of Persian poetry over the poetry of other Asiatic nations as an influence upon English literature of this period.

What distinguishes the Orientalism of the Romantic Age from the earlier manifestations is that the last quarter of the eighteenth century saw the establishment, in England, of a genuine, firsthand study of the languages of Persia, Arabia, Turkey, and India. This enabled English writers to deal with original Oriental works, or at least with direct translations of them into English. By contrast, the Renaissance Englishman had known of the East almost exclusively through travel books written by men unfamiliar with the languages of the countries they visited. The early Enlightenment had learned about the literature of Asia, to be sure, but only by way of French and Latin versions of it, or through imitations of those versions inspired by the success of Galland's translation of the Arabian Nights. The true beginnings of Oriental studies in England are to be found in the work of Sir William Jones from about 1770 to his death in 1794, and in the uses to which his philological and literary researches were put by the agents of the East India Company when that enterprise was brought more closely under the British Crown by the India Act of 1784.

The interrelation of Jones's at first academic linguistic studies with the practical application of them following the change of status of the Indian empire is well illustrated by the different fate that befell the Oriental investigations of Thomas Gray a generation earlier. Shortly after the year 1755, Gray had written a pair of essays on India and Persia, based upon such Oriental learning as could then be garnered from the European languages, both ancient and modern. But these essays were not published until 1814.

- 36- The underlined word “exclusively” in paragraph 2 is closest in meaning to
- 1) alternatively
 - 2) potentially
 - 3) solely
 - 4) surprisingly
- 37- According to the passage, which of the following figures was a translator?
- 1) Galland
 - 2) Byron
 - 3) Thomas Gray
 - 4) Wallace C. Brown
- 38- According to paragraph 1, which of the following statements is true?
- 1) Scholarship is silent on the subject of English Orientalism during the Romantic Age.
 - 2) Edna Osborne’s work is an important piece written about English poetry, in which she studied her contemporary 18th-century English poets.
 - 3) Martha P. Conant’s study of the Oriental tale in English literature is one of the two most important works regarding English Orientalism during the Romantic period.
 - 4) Compared with the topic of Islam in English literature of the Renaissance, English Orientalism during the Romantic Age is a relatively under-addressed subject.
- 39- Which of the following factors best justifies the article’s limited scope, mentioned in paragraph 1?
- 1) The inadequacy of present scholarship, and the availability of new resources for research
 - 2) The comparatively significant role of Persian poetry as an influence on English literature in the Romantic period
 - 3) The new possibilities that opened up before oriental scholars to pursue their interests in academic spheres in an unprecedented manner
 - 4) The newly-found evidence of the interaction between oriental and occidental scholars
- 40- According to the passage, which of the following statements is true?
- 1) Thomas Gray wrote a pair of essays on India and Persia after 1755, which were published posthumously in 1814, under the supervision of Sir William Jones.
 - 2) Sir William Jones’s study was, in a sense, a turning point in oriental studies on account of his philological and literary researches in the second half of the 17th century.
 - 3) Inspired by the Latin and French translations of the Arabian Nights, a series of tales emerged in Europe during the enlightenment, which brought together different themes from European literary tradition.
 - 4) What makes the Orientalism of the Romantic Age distinct from its previous counterparts is a factor as a result of which English writers’ experience of original Oriental works in this period was less mediated by translation.

مشاهده کلید اولیه سوالات آزمون دکتری 1403

آزمون دکتری سال 1403

به اطلاع می‌رساند، کلید اولیه سوالات که در این سایت قرار گرفته است، غیر قابل استناد است و پس از دریافت نظرات داوطلبان و صاحب نظران کلید نهایی سوالات تهیه و بر اساس آن کارنامه داوطلبان استخراج خواهد شد. در صورت تمایل می‌توانید حداکثر تا تاریخ 1402/12/20 با مراجعه به سامانه پاسخگویی اینترنتی (request.sanjesh.org) نسبت به تکمیل فرم "اعتراض به کلید سوالات" / "آزمون دکتری سال 1403" اقدام نمایید. لازم به ذکر است نظرات داوطلبان فقط تا تاریخ مذکور و از طریق فرم ذکر شده دریافت خواهد شد و به موارد ارسالی از طریق دیگر (نامه مکتوب یا فرم عمومی در سامانه پاسخگویی و ...) یا پس از تاریخ اعلام شده رسیدگی نخواهد شد.

عنوان دفترچه	نوع دفترچه	شماره پاسخنامه	گروه امتحانی
زبان و ادبیات فارسی	C	3	علوم انسانی

شماره سوال	گزینه صحیح	شماره سوال	گزینه صحیح	شماره سوال	گزینه صحیح
1	4	31	1	61	3
2	3	32	2	62	2
3	2	33	2	63	1
4	1	34	4	64	4
5	4	35	3	65	2
6	2	36	4	66	1
7	1	37	2	67	4
8	3	38	3	68	3
9	4	39	1	69	2
10	3	40	4	70	1
11	2	41	2	71	4
12	3	42	4	72	4
13	1	43	3	73	1
14	4	44	1	74	3
15	3	45	3	75	4
16	2	46	2	76	1
17	3	47	1	77	2
18	1	48	4	78	2
19	4	49	1	79	1
20	2	50	1	80	4
21	1	51	2		
22	3	52	4		
23	4	53	3		
24	1	54	1		
25	3	55	2		
26	2	56	4		
27	4	57	3		
28	2	58	2		
29	3	59	1		
30	1	60	3		

خروج

رساند، کلید اولیه سوالات که در این سایت قرار گرفته است، غیر قابل استناد است و پس از دریافت نظرات داوطلبان و صاحب نظران کلید نهایی و بر اساس آن کارنامه داوطلبان استخراج خواهد شد. در صورت تمایل می توانید حداکثر تا تاریخ 1402/12/20 با مراجعه به سامانه پاسخگویی (request.sanjesh.org) نسبت به تکمیل فرم "اعتراض به کلید سوالات" / "آزمون دکتری سال 1403" اقدام نمایید. است نظرات داوطلبان فقط تا تاریخ مذکور و از طریق فرم ذکر شده دریافت خواهد شد و به موارد ارسالی از طریق دیگر (نامه مکتوب یا فرم سامانه پاسخگویی و ...) یا پس از تاریخ اعلام شده رسیدگی نخواهد شد.

گروه امتحانی	شماره پاسخنامه	نوع دفترچه	ترتیب
استعدادفنی ومهندسی	2	C	مهندسی

شماره سوال	گزینه صحیح
1	4
2	1
3	3
4	2
5	4
6	1
7	4
8	1
9	2
10	4
11	3
12	2
13	3
14	4
15	2
16	1
17	1
18	3
19	2
20	3
21	3
22	1
23	2
24	4
25	1

خروج

رساند، کلید اولیه سوالات که در این سایت قرار گرفته است، غیر قابل استناد است و پس از دریافت نظرات داوطلبان و صاحب نظران کلید نهایی و بر اساس آن کارنامه داوطلبان استخراج خواهد شد. در صورت تمایل می توانید حداکثر تا تاریخ 1402/12/20 با مراجعه به سامانه پاسخگویی (request.sanjesh.org) نسبت به تکمیل فرم "اعتراض به کلید سوالات" / "آزمون دکتری سال 1403" اقدام نمایید. است نظرات داوطلبان فقط تا تاریخ مذکور و از طریق فرم ذکر شده دریافت خواهد شد و به موارد ارسالی از طریق دیگر (نامه مکتوب یا فرم سامانه پاسخگویی و ...) یا پس از تاریخ اعلام شده رسیدگی نخواهد شد.

ترتیب	نوع دفترچه	شماره پاسخنامه	گروه امتحانی
-عمومي	C	1	زبان انگلیسی -عمومي

شماره سوال	گزینه صحیح	شماره سوال	گزینه صحیح
1	3	31	4
2	1	32	3
3	2	33	1
4	2	34	2
5	4	35	2
6	1	36	3
7	3	37	1
8	4	38	4
9	2	39	2
10	1	40	4
11	3		
12	3		
13	2		
14	3		
15	1		
16	4		
17	1		
18	2		
19	4		
20	3		
21	1		
22	3		
23	4		
24	4		
25	2		
26	1		
27	3		
28	2		
29	4		
30	1		

