

کد کنترل

605

C

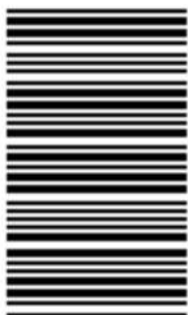

605C



جمهوری اسلامی ایران
وزارت علوم، تحقیقات و فناوری
سازمان سنجش آموزش کشور

«در زمینه مسائل علمی، باید دنبال قلّه بود.»
مقام معظم رهبری

عصر جمعه
۱۴۰۲/۱۲/۰۴

دفترچه شماره ۳ از ۳

آزمون ورودی دوره‌های دکتری (نیمه‌متمرکز) - سال ۱۴۰۳

علوم اقتصادی (کد ۲۱۱۲)

مدت زمان پاسخگویی: ۱۰۵ دقیقه

تعداد سؤال: ۸۰

عنوان مواد امتحانی، تعداد و شماره سؤال‌ها

ردیف	مواد امتحانی	تعداد سؤال	از شماره	تا شماره
۱	ریاضی - آمار - اقتصاد ایران - اقتصاد اسلامی	۳۰	۱	۳۰
۲	اقتصاد خرد - اقتصاد کلان - اقتصادسنجی	۵۰	۳۱	۸۰

این آزمون، نمره منفی دارد.

استفاده از ماشین حساب مجاز نیست.

حق چاپ، تکثیر و انتشار سؤالات به هر روش (الکترونیکی و ...) پس از برگزاری آزمون، برای تمامی اشخاص حقیقی و حقوقی تنها با مجوز این سازمان مجاز می‌باشد و با متخلفین برابر مقررات رفتار می‌شود.

* داوطلب گرامی، عدم درج مشخصات و امضا در مندرجات جدول زیر، به منزله عدم حضور شما در جلسه آزمون است.

اینجانب با شماره داوطلبی با آگاهی کامل، یکسان بودن شماره صندلی خود با شماره داوطلبی مندرج در بالای کارت ورود به جلسه، بالای پاسخنامه و دفترچه سؤالها، نوع و کد کنترل درج شده بر روی دفترچه سؤالها و پایین پاسخنامه را تأیید می‌نمایم.

امضا:

ریاضی - آمار - اقتصاد ایران - اقتصاد اسلامی:

۱- اگر تابع مصرف یک جامعه به صورت $C = x^{10} \times 10^x + Ax$ بر حسب درآمد x و میل نهایی به پس‌انداز با درآمد صفر برابر $800 -$ تومان باشد، A کدام است؟

(۱) -801

(۲) 801

(۳) -799

(۴) 799

۲- معادله خط مماس بر منحنی $f(x) = (\sqrt{x})^x$ در نقطه $(1, 1)$ ، کدام است؟

(۱) $y = \frac{1}{2}(x-1)$

(۲) $y = x - 1$

(۳) $y = \frac{1}{2}(x+1)$

(۴) $y = x + 1$

۳- تابع $f(x, y) = x^2 + 3xy + 5y^2$ را که در آن $x = \sin t$ و $y = \cos t$ است، در نظر بگیرید. مقدار $\frac{df}{dt}$ به ازای $t = 0$

کدام است؟

(۱) $2x + 3y$

(۲) $3x + y$

(۳) $x + y$

(۴) $x - 2y$

۴- با استفاده از دیفرانسیل، مقدار تقریبی $\sqrt[3]{(3/1)^2 - (0/95)^2}$ ، کدام است؟

(۱) $\frac{250}{120}$

(۲) $\frac{249}{120}$

(۳) $\frac{248}{120}$

(۴) $\frac{247}{120}$

۵- مقدار $\lim_{n \rightarrow +\infty} \sum_{k=1}^n \frac{2k(2k-3n)}{n^3}$ ، کدام است؟

(۱) $-\frac{5}{3}$

(۲) صفر

(۳) $\frac{13}{3}$

(۴) ∞

۶- مساحت ناحیه محصور به نمودار تابع $f(x) = \frac{1}{x^2 + x + 1}$ و محور x ها در فاصله $[0, 1]$ ، کدام است؟

(۱) $\frac{\pi}{2\sqrt{3}}$

(۲) $\frac{\pi}{3\sqrt{3}}$

(۳) $\frac{\pi}{4\sqrt{3}}$

(۴) $\frac{\pi}{5\sqrt{3}}$

۷- جواب معادله دیفرانسیل $\cos y \, dx + (1 + e^{-x}) \sin y \, dy = 0$ با شرط $y(0) = 0$ ، کدام است؟

(۱) $2(1 + e^x) = \operatorname{tg} y$

(۲) $2(1 - e^x) = \operatorname{tg} y$

(۳) $e^x + 1 = 2 \cos y$

(۴) $e^x - 1 = 2 \cos y$

۸- مجموع مربعات مقادیر ویژه ماتریس $\begin{bmatrix} 4 & 3 & -1 \\ 0 & 6 & -2 \\ 0 & 2 & m \end{bmatrix}$ برابر ۴۵ است. مقدار $|m|$ کدام است؟

(۱) ۴

(۲) ۳

(۳) ۲

(۴) ۱

۹- در جامعه‌ای با حجم $N = 20$ ، کمیت‌های زیر محاسبه شده‌اند. ضریب چولگی توزیع چقدر است؟

$$\sum (X_i - \mu)^2 = 180$$

$$\sum (X_i - \mu)^3 = -180$$

(۲) -۱

(۴) ۱

(۱) $0,33$

(۳) $0,77$

۱۰- محصولات کارخانه‌ای به تساوی توسط دو خط تولید A و B تولید می‌شوند. ده درصد محصولات خط A و ۳۰ درصد محصولات خط B، معیوب هستند. اگر کالایی به‌طور تصادفی انتخاب و سالم باشد، احتمال اینکه این کالا از خط تولید B باشد، کدام است؟

- (۱) $\frac{3}{16}$ (۲) $\frac{5}{16}$
 (۳) $\frac{7}{16}$ (۴) $\frac{9}{16}$

۱۱- سود مورد انتظار یک شرکت تولیدی، دارای توزیع یکنواخت با میانگین ۱۰ میلیون ریال در سال و واریانس ۳ میلیون ریال است. احتمال اینکه سود این شرکت در یکسال معینی بیشتر از ۱۰ میلیون ریال باشد، کدام است؟

- (۱) ۰/۵ (۲) ۰/۶
 (۳) ۰/۶۵ (۴) ۰/۸۵

۱۲- متغیر تصادفی پیوسته X، دارای تابع چگالی احتمال زیر است. میانگین و واریانس این متغیر تصادفی کدام‌اند؟

$$f_X(x) = \begin{cases} kx^5, & 0 \leq x \leq 1 \\ 0, & \text{سایر مقادیر} \end{cases}$$

- (۱) $\frac{3}{196}$ و $\frac{3}{4}$ (۲) $\frac{3}{196}$ و $\frac{6}{7}$
 (۳) $\frac{3}{144}$ و $\frac{6}{7}$ (۴) $\frac{3}{144}$ و $\frac{3}{4}$

۱۳- اگر X دارای توزیع کای دو (χ^2) با درجه آزادی ۱۰ باشد، آنگاه ضریب تغییرات این توزیع، کدام است؟

- (۱) $\frac{2\sqrt{5}}{5}$ (۲) $\frac{5}{\sqrt{5}}$
 (۳) $\frac{\sqrt{5}}{5}$ (۴) $\frac{\sqrt{5}}{10}$

۱۴- تابع چگالی توأم X و Y، به‌صورت زیر است. مقدار $P(X > Y)$ ، کدام است؟

$$f(x, y) = \frac{6}{5} \left(x^2 + \frac{1}{2}xy \right), \quad 0 < x < 1, 0 < y < 2$$

- (۱) $\frac{2}{7}$ (۲) $\frac{3}{8}$
 (۳) $\frac{1}{3}$ (۴) $\frac{3}{5}$

۱۵- توزیع احتمال توأم سطح درآمد و سطح شادی در یک کشور فرضی، به‌صورت جدول زیر است. ضریب همبستگی سطح درآمد و سطح شادی، کدام است؟ (هرچه عدد بالاتر باشد، نشان‌دهنده شادی یا درآمد بیشتر است.)

سطح شادی \ سطح درآمد	۱	۲	۳	
۱	۰/۲	۰/۱	۰	۰/۳
۲	۰/۱	۰/۲	۰/۱	۰/۴
۳	۰	۰/۱	۰/۲	۰/۳
	۰/۳	۰/۴	۰/۳	

- (۱) ۰/۹۷۶
 (۲) ۰/۷۶۷
 (۳) ۰/۶۹۶
 (۴) ۰/۶۶۷

- ۱۶- احتمال اینکه میانگین به دست آمده از یک نمونه تصادفی ۱۰۰ تایی از جامعه‌ای نرمال که دارای میانگین ۵۰ و انحراف معیار ۱۰ است، کمتر از ۴۸ باشد، به طور حدودی چند درصد است؟
- (۱) ۳۰
(۲) ۱۰
(۳) ۵
(۴) ۲/۵
- ۱۷- کدام یک از موارد زیر، دلیل نبود بازار ارز عمیق و رقابتی در ایران است؟
- الف - سهم پایین دولت از صادرات کل
ب - سهم بالای دولت از صادرات کل
ج - وجود کمبود یا مازاد مستمر ارز در ۴ دهه گذشته
د - پرش‌های شدید و بی ثبات نرخ ارز و وجود ده‌ها دستورالعمل سیاستی برای ارز
- (۱) «الف» - «ج» - «د»
(۲) «ب» - «ج» - «د»
(۳) «الف» - «ب» - «د»
(۴) «ب» - «د»
- ۱۸- سهم بخش‌های اقتصادی از تشکیل سرمایه ثابت ناخالص در ماشین‌آلات و لوازم کسب و کار به ترتیب نزولی، چگونه است؟
- (۱) خدمات - صنایع و معادن - کشاورزی
(۲) صنایع و معادن - خدمات - کشاورزی
(۳) صنایع و معادن - کشاورزی - خدمات
(۴) خدمات - کشاورزی - صنایع و معادن
- ۱۹- به ترتیب کسش تقاضای واردات ایران و کسش عرضه صادرات خارجی‌ها به ایران کسش تقاضای واردات خارجیان از ایران است.
- (۱) بالا - بالا - پایین - پایین
(۲) بالا - پایین - بالا - بالا
(۳) پایین - پایین - بالا - بالا
(۴) پایین - بالا - بالا - پایین
- ۲۰- کدام مورد از سیاست‌های زیر به عنوان سیاست کنترل تورم در ایران استفاده می‌شود؟
- (۱) یکسان‌سازی نرخ ارز
(۲) خرید اوراق قرضه دولتی
(۳) افزایش مخارج دولت
(۴) کاهش نرخ سود تسهیلات بانکی
- ۲۱- شاخص بازدهی بنگاه‌های تولیدی و بخش بانکی در ایران نسبت به کره جنوبی در دوره ۱۳۸۶-۱۳۷۵ به ترتیب است.
- (۱) کمتر - کمتر
(۲) کمتر - بیشتر
(۳) بیشتر - کمتر
(۴) بیشتر - بیشتر
- ۲۲- کدام پدیده همواره در بودجه دولت در ایران مشاهده می‌شود؟
- (۱) کسری تراز عملیاتی و تأمین مالی آن از محل واگذاری دارایی‌های سرمایه‌ای
(۲) کسری تراز سرمایه و تأمین مالی آن از محل تملک دارایی‌های سرمایه‌ای
(۳) کسری تراز سرمایه و تأمین مالی آن از محل واگذاری دارایی‌های مالی
(۴) کسری تراز عملیاتی و تأمین مالی آن از محل تملک دارایی‌های سرمایه‌ای
- ۲۳- کدام مورد از علل نامساعد بودن محیط کسب و کار در ایران نیست؟
- (۱) تخصیص‌های نادرست منابع
(۲) حضور تعارض منافع در تصمیم‌گیری‌ها
(۳) تقدّم رشد اقتصادی بر توزیع درآمد
(۴) نقش دولت به عنوان مجموعه قوای سه‌گانه

- ۲۴- کدام مورد از ابزارهای تأمین مالی خرد اسلامی، درست نیست؟
- (۱) مشارکت و مضاربه برای دارایی‌های ثابت و سرمایه در گردش با هزینه سرمایه بالا است.
 - (۲) استصناع برای سرمایه در گردش با هزینه سرمایه بالا است.
 - (۳) اجاره برای دارایی‌های ثابت با هزینه سرمایه متوسط است.
 - (۴) سلف برای سرمایه در گردش با هزینه سرمایه بالا است.
- ۲۵- این روایت که رسول خدا (ص)، فرمود: «خداوند مرا به شریعت سهل و آسان و آیین گذشت و مدارا مبعوث کرده است.» مستند کدام قاعده فقهی است؟
- (۱) عسر و حرج
 - (۲) لاضرر
 - (۳) نفی سبیل
 - (۴) سلطنت
- ۲۶- در اقتصاد اسلامی معنی «قاعده لاضرر»، به‌عنوان یکی از اصول فقهی در روابط اقتصادی کدام مورد است؟
- (۱) فعالیت اقتصادی برای کسب حداکثر مطلوبیت در صورتی جایز است که بهینه باشد.
 - (۲) فعالیت اقتصادی برای ازدیاد مال در صورتی جایز است. که حداکثر سود عاید نماید.
 - (۳) فعالیت اقتصادی برای ازدیاد مال در صورتی جایز و مشروع است که موجب ضرر به غیر نباشد.
 - (۴) فعالیت اقتصادی برای کسب فایده در صورتی جایز و مشروع است که موجب اتلاف منابع نشود.
- ۲۷- کدام یک از موارد زیر از اصول کلیه تأمین مالی خرد نمی‌باشد؟
- (۱) تأمین مالی خرد همیشه تنها راه حل نیست. و ممکن است سایر انواع حمایت برای مردمی مع فقیرترند بهتر باشد.
 - (۲) وظیفه دولت این است که بستر خدمات تأمین مالی را پدید آورد و نه اینکه خود مستقیماً آنها را تأمین کند.
 - (۳) تأمین مالی خرد به معنی استقرار نظام‌های تأمین‌های مالی است که به تمام مردم خدمات ارائه دهد.
 - (۴) مؤسسات خیریه باید مکمل سرمایه‌گذاری بخش خصوصی باشند نه اینکه با آنها رقابت کنند
- ۲۸- برخلاف واقع نشان دادن یک کالا از سوی فروشنده چه نامیده می‌شود؟
- (۱) تطفیف
 - (۲) نج
 - (۳) تدلیس
 - (۴) غش
- ۲۹- در مورد مالکیت زمین کدام مورد درست نمی‌باشد؟
- (۱) دولت اسلامی نمی‌تواند فارغ از چهارچوب‌های قانونی اقدامی انجام دهد.
 - (۲) مالکیت خصوصی مطلق بر زمین، در هیچ شرایطی وجود ندارد.
 - (۳) کار مهم‌ترین عامل برای به دست آوردن حق در مورد زمین است.
 - (۴) عامل سیاسی جهاد نمی‌تواند موجب مالکیت شود.
- ۳۰- در اقتصاد اسلامی معنی «قاعده اجتناب از اسراف و تبذیر»، به‌عنوان یکی از معیارهای کنترل نظام تولید، توزیع و مصرفی، کدام مورد است؟
- (۱) اجتناب از صرف مال در راه‌های غیرضروری و تجاوز از اعتدال در تولید، توزیع و مصرف کالا و خدمات
 - (۲) پرهیز از صرف مال در راه‌های بهینه در تولید و توزیع و مصرف کالا و خدمات
 - (۳) اجتناب از بهره‌گیری از منابع اقتصادی در زمینه‌های ضروری اقتصادی و مالی
 - (۴) پرهیز از تخصیص غیربهینه منابع اقتصادی در راه‌های مفید اقتصادی

اقتصاد خرد - اقتصاد کلان - اقتصادسنجی:

۳۱- کدام یک از نمودارهای زیر، نشان دهنده شکل تابع مخارج مصرف کننده است؟

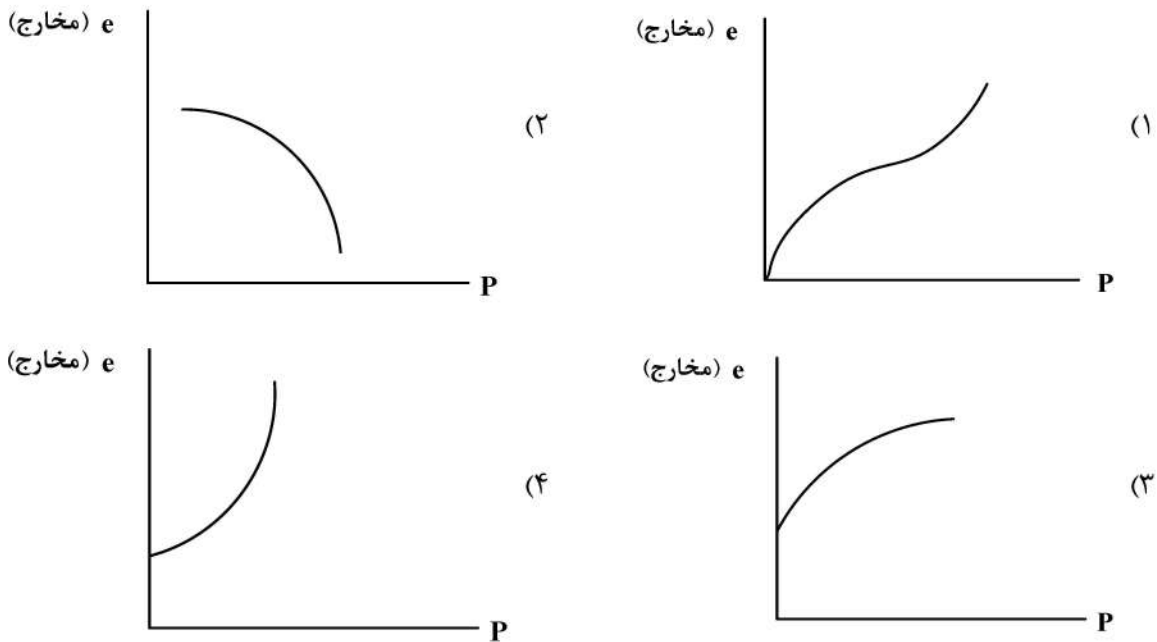

۳۲- تابع مطلوبیت غیرمستقیم، کدام یک از خواص زیر را ندارد؟

- (۱) اکیداً صعودی برحسب y
- (۲) نزولی برحسب P
- (۳) همگن از درجه یک برحسب y و P
- (۴) شبه مقعر برحسب y و P

۳۳- اگر ترجیحات فرد بین دوبرخت آزمایی $P > q$ باشد، طبق نظریه مطلوبیت انتظاری، در کدام یک از موارد زیر اصل استقلال نقض شده است؟ ($0 \leq \alpha \leq 1$)

- (۱) $\alpha P + (1 - \alpha)q > \alpha q + (1 - \alpha)P$
- (۲) $\alpha P + (1 - \alpha)r > \alpha q + (1 - \alpha)r$
- (۳) $\alpha P + (1 - \alpha)P > \alpha P + (1 - \alpha)q$
- (۴) $\alpha P + (1 - \alpha)P > \alpha q + (1 - \alpha)q$

۳۴- اگر کالایی پست باشد، قدر مطلق کشش تقاضای معمولی از قدر مطلق کشش تقاضای جبرانی، چگونه است؟

- (۱) بزرگتر
- (۲) کوچکتر
- (۳) مساوی
- (۴) نمی توان مشخص کرد.

۳۵- در خصوص تابع مطلوبیت قویاً جمع پذیر، کدام مورد درست است؟

- (۱) نرخ نهایی جانشینی بین دو کالا تابعی از مقدار مصرف همه کالا است.
- (۲) در فضای N کالایی مطلوبیت نهایی هر کالایی تابعی از مقدار مصرف خود کالا است.
- (۳) در فضای N کالایی مطلوبیت نهایی هر کالایی تابعی از مقدار مصرف همه کالا است.
- (۴) در فضای N کالایی مطلوبیت نهایی هر کالایی تابعی از مقدار مصرف نسبت دو کالا است.

۳۶- توابع درآمد نهایی بنگاه A و بنگاه B به صورت $MR^A = 197 - 30q_A$ و $MR^B = 490 - 20q_B - 6q_A$ است. هزینه نهایی تولید هر بنگاه $MC = 40$ است. اگر بنگاه A ، $q_A = 10$ و بنگاه B ، $q_B = 100$ تولید کنند، واکنش آنها به همدیگر چه مقدار تولید است؟

- (۱) $q_A = 21$ و $q_B = 5$
- (۲) $q_A = 115/2$ و $q_B = 250$
- (۳) $q_A = 4/2$ و $q_B = 19/5$
- (۴) $q_A = 5$ و $q_B = 21$

۳۷- اگر سه گزینه A و B و C برای سه گروه چپ، میانه و راست دارای مطلوبیت‌هایی مطابق جدول زیر باشند، انتخاب

	L	M	R
A	۲۰	۱۵	۲۰
B	۲۰	۲۰	۱۰
C	۱۵	۱۵	۲۰

دولت بر مبنای رویکرد عدالت مطلوبیت‌گرا کدام است؟

(۱) B و C

(۲) C

(۳) B

(۴) A

۳۸- منحنی امکانات تولید یک اقتصاد با دو مصرف‌کننده و دو کالا به صورت $x^2 + 9y^2 = 400$ است. اگر نرخ جانشینی در

نقطه تعادل مصرف در جعبه اجورث $\frac{-4}{9}$ باشد، برای تأمین تعادل عمومی در تولید و مصرف، مقدار $x^2 - y^2$ ، کدام است؟

(۱) ۲۵۰

(۲) ۲۴۰

(۳) ۲۳۰

(۴) ۲۲۰

۳۹- تابع هزینه کوتاه‌مدت یک بنگاه در بازار رقابت کامل به صورت $STC = 500 + 100Q - 5Q^2 + \frac{1}{3}Q^3$ است. اگر

قیمت هر واحد کالا برابر ۷۹ واحد باشد، هزینه متوسط متغیر، چه مقدار از هزینه نهایی بیشتر است؟

(۱) ۲

(۲) ۳

(۳) $\frac{7}{3}$

(۴) $\frac{8}{3}$

۴۰- در یک صنعت رقابتی، تابع هزینه متوسط بلندمدت همه بنگاه‌ها یکسان و به صورت $LAC = 40 - 6q + \frac{1}{3}q^2$ است. اگر

تقاضای بازار به صورت $Q = 2200 - 100P$ باشد، تعداد بنگاه‌ها در صنعت، کدام است؟

(۱) ۹۰

(۲) ۱۰۰

(۳) ۱۱۰

(۴) ۱۲۰

۴۱- تابع مطلوبیت $U = x^{\frac{1}{2}}y^{\frac{1}{2}}$ را در نظر بگیرید. اگر مقادیر بهینه مصرفی از کالای X و Y به ترتیب ۴ و ۱ باشد. با فرض

$P_x = 1$ و $P_y = 4$ ، چنانچه درآمد به اندازه ۸۰۰ واحد تغییر کند، میزان تغییر در مطلوبیت کدام است؟

(۱) ۰٫۰۲

(۲) ۰٫۰۸

(۳) ۰٫۲۵

(۴) ۱

۴۲- تابع مطلوبیت درآمد فردی $u(100) = 2$ و $u(0) = 1$ است. او بین به‌دست آوردن درآمد مطمئن ۵۰ درصد و بخت‌آزمایی

که در آن درآمد ۱۰۰ با احتمال ۰٫۳ و درآمد صفر با احتمال ۰٫۷ رخ می‌دهد. بی‌تفاوت است. برای او $u(50)$ چند است؟

(۱) ۱

(۲) $\frac{1}{3}$

(۳) $\frac{1}{5}$

(۴) ۳۰

۴۳- بنگاه A و B را در نظر بگیرید که هزینه نهایی تولید آنها 10 و تقاضای بازار $Q_D = 130 - P$ است. بنگاه A قبل از بنگاه

B، مقدار تولید خود را انتخاب می‌کند. بنگاه B بعد از مشاهده تولید بنگاه A، تولید خود را انتخاب می‌کند. بنگاه A چه

میزان سود بیشتر نسبت به تعادل کورنو به‌دست می‌آورد؟

(۱) صفر

(۲) ۲۰۰

(۳) ۶۰۰

(۴) ۴۰۰

۴۴- دولت قیمت بنزین را افزایش داده است. کدام یک از معیارهای زیر برای اندازه‌گیری تغییرات رفاه مصرف‌کننده، باید استفاده شود؟

- (۱) مازاد مصرف‌کننده
(۲) شاخص قیمت لاسپیرز
(۳) معادل (Equivalent Variation)
(۴) جبرانی (Compensated Variation)

۴۵- شاخص لرنر به‌منزله شاخصی برای اندازه‌گیری قدرت انحصاری بنگاه، در چه محدوده‌ای قرار دارد؟

- (۱) $(0, 1)$
(۲) $[0, 1]$
(۳) $[0, +\infty)$
(۴) $[1, +\infty)$

۴۶- کدام یک از موارد زیر جزء حقایق کالدور نیست؟

- (۱) سرمایه سرانه رشد پیوسته دارد.
(۲) نسبت سرمایه به تولید افزایش یافته است.
(۳) درآمد سرانه به‌طور پیوسته رشد کرده و کاهش نمی‌یابد.
(۴) نرخ رشد تولید سرانه در بین کشورهای مختلف متفاوت است.
۴۷- در تابع بین‌زمانی سرمایه‌گذاری، برای به‌دست آوردن مقدار سرمایه‌گذاری بهینه، ضریب لاگرانژ با کدام معیارهای مربوط به انتخاب سرمایه‌گذاری سنخیت و نزدیکی دارد؟

- (۱) کارایی نهایی سرمایه‌گذاری
(۲) تولید نهایی سرمایه
(۳) q توبین
(۴) ارزش فعلی

۴۸- با فرض تابع تولید کاب - داگلاس به‌صورت $(Y = Ak^\alpha L^{1-\alpha})$ ، شرط دستیابی به مسیر رشد متوازن (BGP) در مدل سولو با فرض رشد جمعیت، کدام است؟

- (۱) $(n + \delta)(\alpha - 1)$
(۲) $(n - \delta)(\alpha + 1)$
(۳) $(n - \delta)(\alpha - 1)$
(۴) $\delta(\alpha - 1)$

۴۹- اثر پس‌انداز احتیاطی بر رشد مصرف مورد انتظار، چه زمانی افزایش می‌یابد؟

- (۱) واریانس رشد مصرف و کشش جانشینی بین دوره‌ای مصرف افزایش یابند.
(۲) واریانس رشد مصرف و کشش جانشینی بین دوره‌ای مصرف کاهش یابند.
(۳) واریانس رشد مصرف و ضریب ریسک‌گریزی نسبی کاهش یابند.
(۴) واریانس رشد مصرف و ضریب ریسک‌گریزی نسبی افزایش یابند.
۵۰- فرض کنید که در یک اقتصاد، تعادل از برخورد منحنی تقاضای جیره‌بندی‌شده کار و محصول به‌دست می‌آید. در این خصوص، کدام مورد، درست است؟

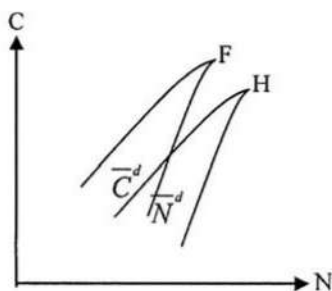

- (۱) اقتصاد با وضعیت عدم تسویه «مصرف ناکافی» روبه‌روست و پس‌انداز خانوارها، نامطلوب است.
(۲) اقتصاد با وضعیت عدم تسویه «بیکاری کینزی» روبه‌روست و ذخیره موجودی انبار بنگاه‌ها، مطلوب است.
(۳) اقتصاد با وضعیت عدم تسویه «بیکاری کینزی» روبه‌روست و ذخیره موجودی انبار بنگاه‌ها، نامطلوب است.
(۴) اقتصاد با وضعیت عدم تسویه «تورم سرکوب‌شده» روبه‌روست و ذخیره موجودی انبار بنگاه‌ها، مطلوب است.

۵۱- در فضای دستمزد - قیمت، کدام مورد در ارتباط با چهار وضعیت مختلف عدم تسویه در یک اقتصاد دو بازاری، درست است؟

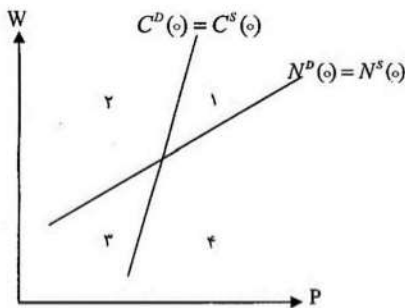

(۱) ناحیه (۴) وضعیت تورم ملایم یا سرکوب شده را نشان می‌دهد که اقتصاد با پست‌هایی خالی و مازاد تقاضای محصول روبه‌روست.

(۲) ناحیه (۲) وضعیت بیکاری کلاسیکی را نشان می‌دهد و راهکار خروج از آن، افزایش مخارج عمومی دولت است.

(۳) ناحیه (۱) وضعیت بیکاری کینزی را نشان می‌دهد که اقتصاد با مازاد عرضه نیروی کار و محصول روبه‌روست.

(۴) ناحیه (۳) بیانگر مصرف ناکافی است که رفع این عدم تسویه، مستلزم افزایش مخارج عمومی دولت است.

۵۲- افزایش کشش‌های تولید نسبت به منابع طبیعی، زمین، سرمایه و سرعت تخلیه منابع طبیعی به ترتیب، چه اثری بر بازدارندگی رشد در الگوی تعمیم‌یافته سولو دارند؟

(۲) افزایش - افزایش - افزایش - افزایش

(۱) افزایش - افزایش - کاهش - افزایش

(۴) کاهش - افزایش - کاهش - افزایش

(۳) افزایش - کاهش - افزایش - کاهش

۵۳- فرض کنید نسبت پس‌انداز به تولید از ۱۰ درصد به ۱۳ درصد افزایش می‌یابد و سهم سرمایه از تولید $(\alpha = \frac{1}{4})$ است.

تولید به‌ازای هر واحد نیروی کار مؤثر چند درصد افزایش می‌یابد؟

(۲) ۱۵

(۱) ۱۰

(۴) ۳۰

(۳) ۲۰

۵۴- در خصوص تعادل غیرمتمرکز و متمرکز حاصل از مدل سولو، کدام مورد درست است؟

(۱) راه‌حل به‌دست آمده توسط برنامه‌ریز اجتماعی با راه‌حل به‌دست آمده براساس تعادل متمرکز یکسان است.

(۲) راه‌حل به‌دست آمده توسط برنامه‌ریز اجتماعی با راه‌حل به‌دست آمده براساس تعادل متمرکز متفاوت است.

(۳) راه‌حل به‌دست آمده توسط برنامه‌ریز اجتماعی ارتباطی با راه‌حل به‌دست آمده براساس تعادل متمرکز ندارد.

(۴) راه‌حل به‌دست آمده توسط برنامه‌ریز اجتماعی با راه‌حل به‌دست آمده براساس تعادل غیرمتمرکز یکسان است.

۵۵- در ارتباط با مدل Ak، کدام مورد درست است؟

(۱) اگر سیاست اقتصادی ترجیحات مصرف‌کننده یا تکنولوژی را تحت تأثیر قرار دهد، می‌تواند هم اثر رشد و هم اثر سطح داشته باشد.

(۲) اگر سیاست اقتصادی ترجیحات مصرف‌کننده یا تکنولوژی را تحت تأثیر قرار دهد، می‌تواند اثر رشد نداشته باشد.

(۳) اگر سیاست اقتصادی ترجیحات مصرف‌کننده را تحت تأثیر قرار دهد، می‌تواند تنها اثر سطح داشته باشد.

(۴) اگر سیاست اقتصادی تکنولوژی را تحت تأثیر قرار دهد، می‌تواند تنها اثر سطح داشته باشد.

۵۶- هزینه‌های فهرست بها و ثبات قیمت در چارچوب منحنی تقاضای شکسته به ترتیب، نمونه‌ای از کدام مورد است؟

(۲) چسبندگی اسمی - چسبندگی اسمی

(۱) چسبندگی حقیقی - چسبندگی اسمی

(۴) چسبندگی اسمی - چسبندگی حقیقی

(۳) چسبندگی حقیقی - چسبندگی حقیقی

۵۷- کدام مورد، درست است؟

- (۱) در چارچوب اقتصاد کلاسیکی محض، تورم همیشه و همه جا یک پدیده پولی است که تخصیص منابع و توزیع درآمد را تغییر می دهد.
- (۲) اهتمام به محدود کردن جنبه های فعال پول از جمله سیاست های ضروری برای کنترل تورم ناشی از فشار هزینه است.
- (۳) در صورتی که اقتصاد غیررقابتی بوده و نیروهای بازار ضعیف باشند، اثرات منفی تورم کاهش می یابد.
- (۴) طبق نظریه الیورا تانزی، تورم بالا و مستمر موجب افزایش کسری بودجه دولت می شود.

۵۸- کدام مورد، درست است؟

- (۱) بانک مرکزی تحت قاعده، در هر دوره بهینه یابی می کند.
- (۲) تئوری انباشت سرمایه بلندمدت پیکتی با رشد حالت پایدار نئوکلاسیکی، ناسازگار است.
- (۳) در مدل رمزی کاس و کوپمنر، تعادل بلندمدت بالاترین سطح مصرف سرانه را نتیجه می دهد.
- (۴) مشخصه اصلی مدل های RBC بهینه یابی خانوارهایی است که پیشرفت فناوری را درونزا در نظر می گیرند.
- ۵۹- مطابق نمودار و در شرایط ناسازگاری زمانی و انتظارات عقلایی، در صورتی که دولت نسبت به سیاست پولی وعده داده شده

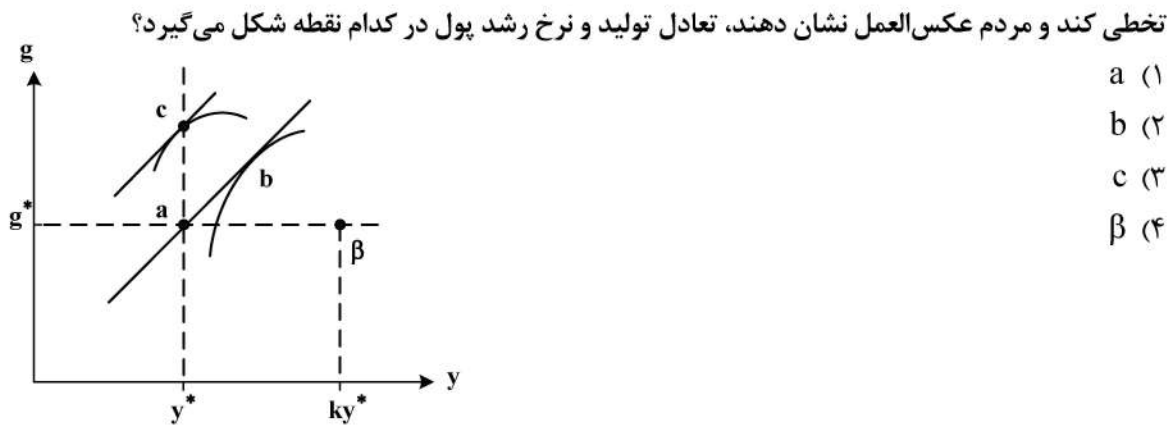

- ۶۰- با این فرض که نرخ رشد تولید در وضعیت پایدار، صفر است و داشتن تابع تقاضای برای پول بر قدرت به صورت $\frac{M}{P} = ce^{-b\pi}$ که در آن π نرخ تورم و c پارامتری ثابت است، چه شرطی به منظور حداکثرسازی حق الضرب باید برای نرخ رشد حجم اسمی پول (g_m) برقرار باشد؟

- (۱) $\frac{1}{b}$ b
(۲) e^{-b} c
(۳) e^b d
(۴) e^{-b} e

۶۱- در رگرسیون $y_i = \alpha + \beta x_i + \varepsilon_i$ ، واریانس خطای پیش بینی کدام مورد است؟

- (۱) $\sigma_\varepsilon^2 \left(\frac{1}{n} + \frac{(x_0 - \bar{x})^2}{\sum_{i=1}^n (x_i - \bar{x})^2} \right)$
- (۲) $\sigma_\varepsilon^2 \left(1 + \frac{(x_0 - \bar{x})^2}{\sum_{i=1}^n (x_i - \bar{x})^2} \right)$
- (۳) $\sigma_\varepsilon^2 \left(1 + \frac{1}{n} + \frac{(x_0 - \bar{x})^2}{\sum_{i=1}^n (x_i - \bar{x})^2} \right)$
- (۴) $\sigma_\varepsilon^2 \left(1 + \frac{1}{n} + \frac{(x_0 - \bar{x})^2}{\sum_{i=1}^n (x_i - \bar{x})^2} \right)$

۶۲- در رگرسیون $y_i = \alpha + \beta x_i + \varepsilon_i$ ، مقدار $\hat{\alpha} - \alpha$ کدام است؟

$$(1) \quad (\hat{\beta} - \beta) \bar{x} \quad (2) \quad \bar{\varepsilon} - (\hat{\beta} - \beta) \bar{x}$$

$$(3) \quad \bar{y} - \hat{\beta} \bar{x} \quad (4) \quad \bar{\varepsilon} - \hat{\beta} \bar{x}$$

۶۳- در رگرسیون افراز شده $y = x_1\beta_1 + x_2\beta_2 + \varepsilon$ ، کدام مورد درست است؟

$$(1) \quad \hat{\beta}_1 = (x_1'x_1)^{-1} (x_1'y + x_1'x_2\hat{\beta}_2) \quad (2) \quad \hat{\beta}_1 = (x'x)^{-1} x'y \quad \text{و} \quad (x = (x_1 : x_2))$$

$$(3) \quad \hat{\beta}_1 = (x_1'x_1)^{-1} (x_1'y - x_1'x_2\hat{\beta}_2) \quad (4) \quad \hat{\beta}_1 = (x_1'x_1)^{-1} x_1'y$$

۶۴- فرض کنید الگوی رگرسیون درست به صورت $y_i = \beta_1 + \beta_2 x_{2i} + u_i$ باشد و به اشتباه الگوی

رگرسیون $y_i = b_1 + b_2 x_{2i} + b_3 x_{3i} + v_i$ برازش شود، در این صورت کدام حالت محتمل است؟

(۱) برآوردگر $b_{2,ols}$ برای β_2 ، آریب و ناسازگار است.

(۲) برآوردگر $b_{2,ols}$ برای β_2 ، نآریب و ناسازگار است.

(۳) برآوردگر $b_{2,ols}$ برای β_2 ، آریب و سازگار است.

(۴) برآوردگر $b_{2,ols}$ برای β_2 ، نآریب و سازگار است.

۶۵- الگوی رگرسیون $y_i = \beta_1 + \beta_2 x_{2i} + u_i$ را در نظر بگیرید. اگر متغیر x_2 همراه با خطا اندازه‌گیری

به صورت $x_{2i} = x_{2i}^* + v_i$ باشد، آن‌گاه کدام مورد درست است؟

(۱) اگر $E(v_i u_i) = 0$ باشد، آن‌گاه برآوردگر OLS برای β_2 آریب است.

(۲) اگر $E(v_i u_i) = 0$ باشد، آن‌گاه برآوردگر OLS برای β_2 نآریب است.

(۳) اگر $E(v_i u_i) \neq 0$ باشد، آن‌گاه برآوردگر OLS برای β_2 نآریب است.

(۴) اگر $E(v_i u_i) \neq 0$ باشد، آن‌گاه برآوردگر OLS سازگار است.

۶۶- یک نمونه تصادفی (x_1, x_2, \dots, x_n) از توزیع نرمال با میانگین μ و واریانس $\sigma^2 = 4$ انتخاب شده است. آزمون

نسبت درست‌نمایی (LR) برای $H_0: \mu = 2$ در مقابل $H_1: \mu \neq 2$ ، کدام است؟

$$(1) \quad \frac{(\bar{x} - 2)^2}{2}$$

$$(2) \quad \frac{(\bar{x} - 2)^2 n}{2}$$

$$(3) \quad \frac{(\bar{x} - 2)^2 n}{4}$$

$$(4) \quad \frac{(\bar{x} - 2)}{4}$$

۶۷- تابع رگرسیون $y_t = \beta_1 + \beta_2 x_{2t} + u_t$ را در نظر بگیرید. اگر $\text{Var}(u_t) = \sigma_t^2$ باشد و آنگاه نسبت $\text{Cov}(u_t, u_{t-s})$

به $\text{Var}(u_t)$ کدام است؟

$$u_t = \rho u_{t-1} + \varepsilon_t, \varepsilon_t \stackrel{iid}{\sim} N(0, \sigma_\varepsilon^2)$$

$$(1) \quad \rho^s$$

$$(2) \quad \rho^{-s}$$

$$(3) \quad 1 + \rho^s$$

$$(4) \quad 1 + \rho^{-s}$$

۶۸- الگوی رگرسیون جامعه (PRF) به صورت $Y = X\beta + U$ مفروض است. با فرض توزیع نرمال برای U ، کدام مورد در خصوص حد پایین نابرابری واریانس جامعه (رائو - کرامر)، درست است؟
(n، حجم نمونه و k، تعداد پارامترهای رگرسیون است.)

$$(1) \frac{\sigma^4}{n-k}$$

$$(2) \frac{\sigma^4}{n}$$

$$(3) \frac{2\sigma^2}{n} \frac{n-k}{n}$$

$$(4) \frac{2\sigma^4}{n^2}$$

۶۹- کدام مورد، نادرست است؟

- (۱) اگر متغیر وابسته با یک وقفه در سمت راست الگو بیاید، آن گاه آماره دوین - واتسون (D.W) گمراه کننده خواهد بود.
- (۲) آماره آزمون بروش گادفری (BG)، توان آزمون بالاتری در مقایسه با (D.W) دارد.
- (۳) آماره آزمون بروش گادفری (BG)، فقط می تواند همبستگی مرتبه اول را نشان دهد.
- (۴) آماره دوین - واتسون (D.W)، فقط همبستگی مرتبه اول را نشان می دهد.

۷۰- در کدام صورت، مدل های سیستم معادلات هم زمان براساس شرط درجه ای (order)، بیش از حد شناسا هستند؟

- (۱) تعداد متغیرهای از پیش تعیین شده غایب از هر معادله بیشتر از تعداد متغیرهای درون زای آن معادله منهای یک باشد.
- (۲) تعداد متغیرهای از پیش تعیین شده هر معادله غایب از هر معادله کمتر از تعداد متغیرهای درون زای آن معادله باشد.
- (۳) تعداد متغیرهای از پیش تعیین شده هر معادله بیشتر از تعداد متغیرهای درون زای آن معادله باشد.
- (۴) تعداد متغیرهای از پیش تعیین شده هر معادله کمتر از تعداد متغیرهای درون زای آن معادله باشد.

۷۱- کدام یک از موارد زیر، موجب می شود آماره آزمون F برای برآوردگرهای حداقل مربعات بی اعتبار شود؟

- (۱) ناهمسانی واریانس
- (۲) حذف متغیر مهم از مدل
- (۳) اضافه کردن یک متغیر نامرتب
- (۴) همبستگی شدید بین متغیرهای توضیحی در مدل

۷۲- برای یک الگوی خودرگرسیون مرتبه اول (MA (1)، کدام مورد درست است؟

- (۱) نمودار تابع PACF بعد از یک وقفه به سرعت میرا می شود، اما ACF بعد از یک وقفه به آرامی میرا می شود.
- (۲) نمودار تابع ACF بعد از یک وقفه به سرعت میرا می شود و PACF به آرامی میرا می شود.
- (۳) نمودار تابع PACF و تابع ACF، بعد از یک وقفه، هر دو به آرامی میرا می شوند.
- (۴) نمودار تابع PACF و تابع ACF، هر دو با سرعت میرا می شوند.

۷۳- اگر مقدار ضریب برآورد شده $\hat{\beta}_1$ برای مدل رگرسیون $Y_i = \beta_0 + \beta_1 X_i + U_i$ مقدار 0.6 باشد، با دو برابر شدن X ها و ۳ برابر شدن Y ها، مقدار $\hat{\beta}_1$ و واریانس آن چه تغییری می کنند؟

$$\hat{\beta}_1^* = \frac{3}{2} \hat{\beta}_1 \quad (1) \quad \hat{\beta}_1^* = \frac{3}{2} \hat{\beta}_1 \quad (2)$$

$$\text{Var}(\hat{\beta}_1^*) = \frac{9}{4} \text{Var}(\hat{\beta}_1) \quad (3) \quad \text{Var}(\hat{\beta}_1^*) = \frac{4}{9} \text{Var}(\hat{\beta}_1) \quad (4)$$

$$\hat{\beta}_1^* = 3 \hat{\beta}_1 \quad (5) \quad \hat{\beta}_1 = 2 \hat{\beta}_1 \quad (6)$$

$$\text{Var}(\hat{\beta}_1^*) = 9 \text{Var}(\hat{\beta}_1) \quad (7) \quad \text{Var}(\hat{\beta}_1^*) = 3 \text{Var}(\hat{\beta}_1) \quad (8)$$

۷۴- الگوی رگرسیون جامعه (PRF) به صورت $Y = X\beta + Z\gamma + U$ مفروض است که در آن، $E(XU) = 0$ و $E(ZU) \neq 0$ کدام مورد، درست است؟

- (۱) برآوردگرهای روش IV برای γ سازگار است.
- (۲) برآوردگرهای روش IV برای β ناسازگار است.
- (۳) برآوردگرهای OLS برای β سازگار است.
- (۴) برآوردگرهای OLS برای γ سازگار است.

۷۵- اگر y_t از فرایند $y_t = \alpha + y_{t-1} + \varepsilon_t$ تبعیت کند، آنگاه درخصوص y_t ، کدام مورد درست است؟

- (۱) نامانا (nonstationary) است.
- (۲) یک متغیر انباشته (integrated) است.
- (۳) از گام تصادفی تبعیت می‌کند.
- (۴) همه موارد

۷۶- کدام یک از فرایندهای زیر، گام تصادفی است؟

$$(1) \quad y_t = \alpha + \beta y_{t-1} + u_t$$

$$(2) \quad y_t = u_t$$

$$(3) \quad y_t = y_0 + \sum_{i=1}^t u_i$$

$$(4) \quad y_t = \alpha + \beta t + u_t$$

۷۷- کدام مورد درخصوص برآوردگرهای روش ماکسیمم درست‌نمایی (MLE)، درست نیست؟

- (۱) برآوردهای MLE، برآوردهای سازگاری هستند.
- (۲) واریانس برآوردگرهای MLE و OLS یکسان است.
- (۳) توزیع برآوردگرهای MLE برای پارامترهای توزیع پواسون، به صورت نرمال مجانبی است.
- (۴) در صورتی که فروض استاندارد رگرسیون تأمین شده باشد، نتایج روش MLE و OLS برای ضرایب رگرسیون همواره برابر است.

۷۸- اگر الگوی رگرسیون مرکب برای جامعه (PRF) به فرم ماتریسی $Y_{T \times 1} = X_{T \times K} \beta_{K \times 1} + U$ و الگوی رگرسیون

برازش یافته به صورت $Y = X\hat{\beta} + e$ باشد و $M = [I - X(X'X)^{-1}X']$. آنگاه برآوردگر نآزیب برای واریانس

جملات خطای رگرسیون، کدام است؟

$$(1) \quad \frac{M'yM}{n-k}$$

$$(2) \quad \frac{y'My}{n-k}$$

$$(3) \quad \frac{e'Me}{n-k-1}$$

$$(4) \quad \frac{M'eM}{n-k-1}$$

۷۹- کدام مورد درخصوص فرایند میانگین متحرک $y_t = u_t + \theta u_{t-1}$ ، درست است؟

- (۱) همواره پایا است.
- (۲) به شرط $|\theta| < 1$ ، پایا است.
- (۳) دارای واریانس $1 + \theta$ است.
- (۴) دارای واریانس $1 + \theta^2$ است.

۸۰- در مدل رگرسیونی با متغیر وابسته دودویی، $F(-x_i'\beta)$ بیانگر توزیع تجمعی لاجیت به صورت زیر است. کدام مورد در خصوص واریانس جمله اخلاص، درست است؟

$$y_i^* = x_i'\beta + \varepsilon_i$$

$$y_i = \begin{cases} 1 & \text{اگر } y_i^* > 0 \\ 0 & \text{اگر } y_i^* \leq 0 \end{cases}$$

$$F(-x_i'\beta)(1 - F(-x_i'\beta)) \quad (۱)$$

$$1 - F(-x_i'\beta) \quad (۲)$$

$$\frac{1}{1 - F(-x_i'\beta)} \quad (۳)$$

$$\frac{1}{1 + F(-x_i'\beta)} \quad (۴)$$

کد کنترل

750

C



750C



جمهوری اسلامی ایران
وزارت علوم، تحقیقات و فناوری
سازمان سنجش آموزش کشور

«در زمینه مسائل علمی، باید دنبال قله بود.»
مقام معظم رهبری

عصر جمعه
۱۴۰۲/۱۲/۰۴

دفترچه شماره ۲ از ۳

آزمون ورودی دوره‌های دکتری (نیمه‌متمرکز) - سال ۱۴۰۳

استعداد تحصیلی

مدت زمان پاسخگویی: ۵۰ دقیقه

تعداد سؤال: ۲۵

عنوان مواد امتحانی، تعداد و شماره سؤال‌ها

ردیف	مواد امتحانی	تعداد سؤال	از شماره	تا شماره
۱	استعداد تحصیلی	۲۵	۱	۲۵

تذکر : داوطلبان گرامی حتماً در بخش چهارم (صفحه ۱۳)، موارد مندرج در کادر توجه مهم را مطالعه نمایند.

این آزمون، نمره منفی دارد.

استفاده از ماشین حساب مجاز نیست.

حق چاپ، تکثیر و انتشار سؤالات به هر روش (الکترونیکی و ...) پس از برگزاری آزمون، برای تمامی اشخاص حقیقی و حقوقی تنها با مجوز این سازمان مجاز می‌باشد و با متخلفین برابر مقررات رفتار می‌شود.

* داوطلب گرامی، عدم درج مشخصات و امضا در مندرجات جدول زیر، به منزله عدم حضور شما در جلسه آزمون است.

اینجانب با شماره داوطلبی با آگاهی کامل، یکسان بودن شماره صندلی خود با شماره داوطلبی مندرج در بالای کارت ورود به جلسه، بالای پاسخنامه و دفترچه سؤال‌ها، نوع و کد کنترل درج شده بر روی دفترچه سؤال‌ها و پایین پاسخنامه‌ام را تأیید می‌نمایم.

امضا:

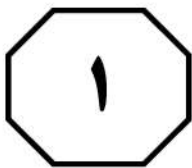

بخش اول

راهنمایی:

در این بخش، دو متن به‌طور مجزا آمده است. هر یک از متن‌ها را به‌دقت بخوانید و پاسخ سؤال‌هایی را که در زیر آن آمده است، با توجه به آنچه می‌توان از متن استنتاج یا استنباط کرد، پیدا کنید و در پاسخنامه علامت بزنید.

(۳۵) بین تفکر انتقادی و تفکر خلاق معتقدند: «خلاقیت، فرایند ساخت و تولید و انتقاد، فرایند ارزیابی و قضاوت را رهبری خواهد کرد. یک ذهن سالم و رشدیافته، هم تولید و هم قضاوت خوبی خواهد داشت». درواقع، یک ذهن رشدیافته آنچه می‌آفریند را ارزیابی می‌کند، پس می‌توان گفت که مؤلفه انتقادی ناظر بر خلاقیت است، زیرا در زمان درگیر بودن در تولید اندیشه باکیفیت، ذهن باید به‌طور همزمان تولید، ارزیابی، داوری و نتیجه‌گیری کند. تأکید پیازه نیز بر تفکر خلاق و تفکر انتقادی، به دلیل اهمیت آنها در حلّ مسائل است و حلّ بیشتر مسائل، مستلزم هر دو نوع تفکر است. درواقع، خلاقیت فقط ارائه راه‌حل‌های مختلف برای حلّ مسئله نیست، بلکه ارائه راه‌حل‌های بهتر است و این، مستلزم قضاوت انتقادی است. بنابراین، جدا دانستن تفکر انتقادی و خلاقیت، اشتباه و این تفکیک، ساده‌انگاری افراطی است.

- ۱- کدام مورد زیر را می‌توان به‌درستی از پاراگراف ۱ استنباط کرد؟
- (۱) در کشورهای پیشرفته، تفکر انتقادی مهم‌ترین اصل آموزشی است.
 - (۲) بیشتر مشکلات جوامع به دلیل فقدان تفکر انتقادی است.
 - (۳) کیفیت بالای تفکر در افراد، به دلیل تفکر انتقادی است.
 - (۴) تفکر انتقادی، قابلیت آموزش‌پذیری دارد.

سطر تفکر انتقادی به‌منزله یک مهارت اساسی برای مشارکت عاقلانه در یک جامعه دموکراتیک شناخته می‌شود و در دنیای مُدرن امروز، یک مهارت موردنیاز است که بیشتر، به‌عنوان توانایی افراد برای به چالش کشیدن تفکراتشان درک می‌شود. این توانایی مستلزم آن است که افراد معیارهای خود را برای تجزیه و تحلیل و ارزیابی تفکراتشان گسترش دهند و به‌صورت عادی از آن معیارها و استانداردها برای گسترش کیفیت تفکراتشان استفاده کنند. تفکر انتقادی، قضاوتی هدفمند و خودگردان است که از راه تفسیر، تحلیل، ارزیابی و استنباط به نتیجه می‌رسد. همچنین آن را تفسیری می‌دانند مستند، مفهومی، روش‌شناسانه، انتقادی منطقی و ریشه‌ای در تفکر، روی آنچه قرار است درباره آن قضاوت شود. زکی، تفکر انتقادی را هنر تجزیه و تحلیل و ارزیابی تفکر همراه با بررسی برای اصلاح آن تعریف می‌کند. راسموسن، تفکر انتقادی را یکی از مهم‌ترین اصول آموزشی هر کشور می‌داند و هر جامعه‌ای برای رسیدن به رشد و شکوفایی، نیاز به افرادی دارد که دارای تفکر انتقادی بالایی باشند. آموزش تفکر انتقادی منجر به انگیزه جهت یادگیری، کسب مهارت‌های حلّ مسئله، تصمیم‌گیری و خلاقیت می‌شود. (۲۵)

آزبورن معتقد است مغز اساساً دارای دو جنبه است: مغز قضاوت‌کننده که تجزیه و تحلیل نموده، مقایسه و انتخاب می‌کند و مغز خلاق که مطالب را تجسم نموده، پیش‌بینی می‌کند و ایده تولید می‌کند. قضاوت قادر است قدرت تصور را در مسیر صحیح نگه دارد و قدرت تصور قادر است به تنویر قوه قضاوت کمک کند. یکی از ویژگی‌های بارز افراد خلاق، داشتن تفکر انتقادی است. الدر و پال در خصوص رابطه

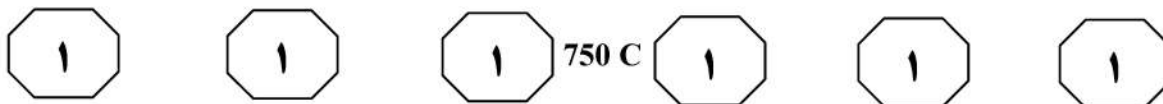

۳- کدام مورد، رابطه پاراگراف ۲ با پاراگراف ۱ را به بهترین وجه توصیف می‌کند؟
(۱) برداشته‌های جدید از موضوع مطروحه در پاراگراف ۱ را نقد و بررسی می‌کند.
(۲) با استناد به نظریات جدید، موضوع پاراگراف ۱ را تکرار و مستحکم می‌سازد.
(۳) با طرح تغییری جدید، موضوع اصلی در پاراگراف ۱ را بسط می‌دهد.
(۴) جنبه‌های عملیاتی و کاربردی نظریه مندرج در پاراگراف ۱ را تبیین می‌کند.

۲- قبول نظریات آزمون در درجه اول، مستلزم قبول کدام مورد زیر است؟
(۱) دو جنبه مغز سازه‌هایی واقعی هستند.
(۲) بین قضاوت و تصور صحیح، رابطه وجود دارد.
(۳) انسان می‌تواند با تفکر انتقادی به راه‌حل مسائل برسد.
(۴) تفاوت معنی‌داری بین مغز انسان و مغز موجودات دیگر وجود دارد.

به صفحه بعد بروید.

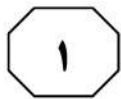
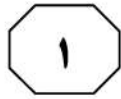
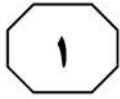

750 C



دهه ۱۹۸۰ میلادی تدوین شده بود، افزایش بی‌امان و وقفه‌ناپذیر فقر و گرسنگی و نابرابری در جهان و نیز تخریب نگران‌کننده محیط زیست و منابع طبیعی در نتیجه کاربرد تکنولوژی‌ها. [۲] توسعه پایدار منجر به ایجاد تغییرات در بنیاد هر چیزی می‌شود و همه چیز را دربر می‌گیرد، نظیر: عدالت اجتماعی، نگهداری و حفاظت میراث فرهنگی، نگهداری و حفاظت از محیط زیست، جامعه سالم، تأمین نیازهای نسل آینده، حال و بسیاری مسائل حیاتی از این دست. [۳] به‌واقع، همه این مباحث، پایه و اساس توسعه پایدار را تشکیل می‌دهد. توسعه پایدار به‌عنوان اصل بنیادین خود، فقط و فقط به مردم و تأمین نیاز و بهبود کیفیت زندگی آنان در چارچوبی ماندگار و عاقبت‌اندیشانه توجه دارد. بدین ترتیب، کوشش‌هایی برای حفظ محیط زیست شروع شد. متفکران بسیاری بر این عقیده بودند که انسان‌ها شروع به تخریب محیط زیست خود کرده‌اند و فراموش نموده‌اند که سالیان سال در آن زندگی کرده و از لحاظ بیولوژیکی بدان وابسته هستند. [۴] بر این اساس، در سال ۱۹۷۱ میلادی، عده‌ای از کارشناسان محیط زیست و توسعه آن در کشور سوئیس گرد آمدند و مسئله حمایت و بهبود محیط زیست را به‌عنوان اصل و نیازی فوری برای کشورهای درحال توسعه مطرح کردند. حال سؤال این است که چرا این امر، برای این کشورها مهم است؟

سطر با آغاز دهه ۱۹۵۰ میلادی، دولت‌های جوامع غربی و کشورهای صنعتی، مجموعه‌ای از داشته‌های جامعه خود را در قالب مجموعه‌ای به نمایش گذاشتند و اذعان داشتند با آنها مردمان این کشور به خوشبختی رسیده‌اند و می‌توانند آنها را به کشورهای فقیر یا تازه به استقلال رسیده آسیایی و آفریقایی صادر کنند تا آنها نیز آباد شوند. از طرف دیگر، کشورهای فقیر، هیچ‌کدام از چیزهای درون این مجموعه مانند بزرگراه، کارخانه‌ها، لوله‌کشی آب، جاده‌ها، مدرسه، دانشگاه، رستوران، هتل و ... را نداشتند و به آن، احساس نیاز می‌کردند و خواستار وارد کردن آن بودند. به‌واقع، توسعه منجر به ارتقا و بهبود سطح زندگی در بسیاری از زمینه‌ها مانند بهداشت، تغذیه، آموزش و درآمد کشورها شده است. با این حال، توسعه بدون تفکر و بی‌مبالات در کشورها، باعث به‌وجود آمدن مشکلاتی، هم در کشورهای پیشرفته و هم صنعتی شد و منجر به آلودگی آب، هوا و خاک گشت. [۱] اثرات این توسعه بی‌مبالات، آسیب‌های زیادی به محیط زیست و فرهنگ وارد آورده و منجر به تغییراتی اساسی در تفکرات و شیوه‌های زندگی افراد گشته است. در اینجا بود که بحث توسعه پایدار مطرح شد. (۲۵)

توسعه پایدار که دربرگیرنده تعامل میان انسان و محیط و انسان و انسان است، تنظیم و ساماندهی این رابطه را دربر دارد و براساس آنچه خود نتیجه تلاش‌های بسیاری بود، مطرح گشت. سه دسته از عوامل، منجر به رونق گرفتن تفکر توسعه پایدار شدند: نتایج بد کارکردی اجرای سیاست‌های تعدیل ساختاری که خود برای مقابله با بحران اقتصاد جهانی در

به صفحه بعد بروید.

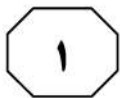
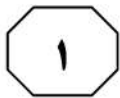

750 C



- ۶- اطلاعات کافی برای پاسخ به کدام پرسش، در متن وجود دارد؟
- (۱) مبحث توسعه پایدار چرا مطرح شد؟
 - (۲) جلوه‌هایی از توسعه پایدار در بُعد رابطه انسان و انسان کدام‌اند؟
 - (۳) آیا حفظ محیط زیست، مهم‌ترین مؤلفه توسعه پایدار محسوب می‌شود؟
 - (۴) چرا در دهه پنجاه قرن بیستم، آبادی و توسعه معادل خوشبختی قلمداد می‌شد؟

- ۴- کدام مورد، ساختار متن را به بهترین وجه توصیف می‌کند؟
- (۱) نظریه‌ای مطرح و سپس آن نظریه، در بستر تاریخی تغییر و تحول مربوطه قرار داده می‌شود.
 - (۲) پیش‌زمینه‌ای برای موضوع متن مطرح می‌شود و سپس آن موضوع، مورد واکاوی دقیق‌تر قرار می‌گیرد.
 - (۳) راهبردی مناقشه‌برانگیز مطرح و نظریه‌های موافق و مخالف با آن با هم مقایسه می‌شود و سپس قضاوتی نهایی به‌عمل می‌آید.
 - (۴) معضلات حاصل از یک پدیده پرشمرده می‌شود و سپس راه‌کارهای بهینه‌سازی آن پدیده، مورد بحث و بررسی قرار می‌گیرد.

- ۷- کدام محل در متن که با شماره‌های [۱]، [۲]، [۳] و [۴] مشخص شده‌اند، بهترین محل برای قرار گرفتن عبارت زیر است؟
- «این دیدگاه‌ها منجر به شروع اولین تحولات مربوط به سال ۱۹۷۱ میلادی شد و ویژگی آن، در رابطه با کیفیت محیط زیست در مقابل رشد اقتصادی و نگاه دوباره به الگوهای سنتی رشد اقتصادی بود.»

- (۱) [۱]
- (۲) [۲]
- (۳) [۳]
- (۴) [۴]

- ۵- موضوع احتمالی پاراگراف بعد از متن، کدام است؟
- (۱) بررسی دلایل بی‌توجهی کشورهای درحال توسعه به راهکارهای مناسب در توسعه ملی
 - (۲) ارزیابی روند توسعه پایدار در کشورهای درحال توسعه در دهه هفتاد قرن بیستم
 - (۳) دلیل توجه کارشناسانی که در سال ۱۹۷۱ در سوئیس گرد آمدند، به مسئله زیست‌محیطی
 - (۴) توضیح بیشتر درباره لزوم توجه به مسائل زیست‌محیطی در توسعه پایدار کشورهای درحال توسعه

پایان بخش اول



بخش دوم

راهنمایی:

- این بخش از آزمون استعداد، از انواع مختلف سؤال‌های کمی، شامل مقایسه‌های کمی، استعداد ریاضیاتی، حل مسئله و ... تشکیل شده است.
- توجه داشته باشید به خاطر متفاوت بودن نوع سؤال‌های این بخش از آزمون، هر سؤال را براساس دستورالعمل ویژه‌ای که در ابتدای هر دسته سؤال آمده است، پاسخ دهید.



750 C



راهنمایی: هر کدام از سؤال‌های ۸ تا ۱۱ را به دقت بخوانید و جواب هر سؤال را در پاسخنامه علامت بزنید.

- ۸- تعدادی سیب قرار است به تساوی بین تعدادی کودک تقسیم شود. می‌دانیم اگر یک کودک کم شود، به هر کدام از کودکان دیگر، یک سیب بیشتر می‌رسد ولی اگر دو کودک اضافه شود، به هر کودک یک سیب کمتر می‌رسد. تعداد سیب‌ها کدام است؟
- ۱۰- حسن قرار است روی الگوی زیر، بدون اینکه از مسیر خط‌ها خارج شود و حتی از نقطه‌ای دو بار عبور کند، از نقطه A به نقطه B برود. طولانی‌ترین مسیر ممکن که حسن می‌تواند طی کند، چند برابر طول ضلع هر کدام از مربع‌های کوچک است؟

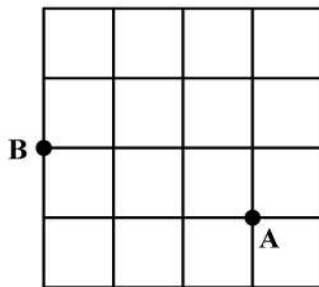

(۱) ۱۲

(۲) ۱۸

(۳) ۲۰

(۴) ۲۴

(۱) ۱۸

(۲) ۲۰

(۳) ۲۲

(۴) ۲۴

- ۹- در یک کفه از یک ترازوی دوکفه‌ای، ۱۰ قالب کره و در کفه دیگر آن، ۸ قالب پنیر قرار دارند و ترازو متعادل است. جای یک قالب پنیر را با یک قالب کره عوض می‌کنیم و یک کفه ترازو سنگین‌تر می‌شود. از کفه سنگین‌تر، چند درصد از یک قالب کره را باید برش داده و در کفه سبک‌تر قرار دهیم تا ترازو مجدداً متعادل شود؟

(۱) ۲۰

(۲) ۲۵

(۳) ۴۰

(۴) ۵۰

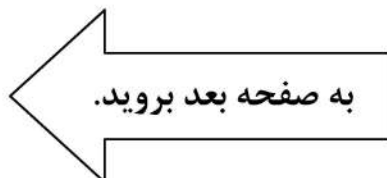



750 C



۱۱- محمد یک پنجره مربع شکل به ضلع ۹۰ سانتی متر که چارچوبش نصب شده است را می خواهد مطابق الگوی زیر، نرده کند. اگر وی بخواهد فاصله نرده ها از یکدیگر (هم عمودی و هم افقی) ۵ سانتی متر باشد، او به چند متر نرده نیاز دارد؟

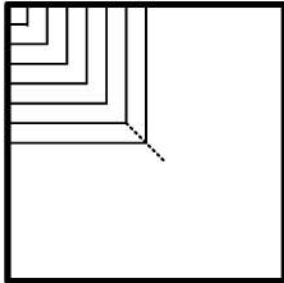

(۱) ۱۱٫۷

(۲) ۱۲٫۶

(۳) ۱۵٫۳

(۴) ۱۶٫۲

راهنمایی: هر کدام از سؤال های ۱۲ و ۱۳، شامل دو مقدار یا کمیت هستند، یکی در ستون «الف» و دیگری در ستون «ب». مقادیر دو ستون را با یکدیگر مقایسه کنید و با توجه به دستورالعمل، پاسخ صحیح را به شرح زیر تعیین کنید:

- اگر مقدار ستون «الف» بزرگ تر است، در پاسخنامه گزینه ۱ را علامت بزنید.

- اگر مقدار ستون «ب» بزرگ تر است، در پاسخنامه گزینه ۲ را علامت بزنید.

- اگر مقادیر دو ستون «الف» و «ب» با هم برابر هستند، در پاسخنامه گزینه ۳ را علامت بزنید.

- اگر براساس اطلاعات داده شده در سؤال، نتوان رابطه ای را بین مقادیر دو ستون «الف» و «ب» تعیین نمود، در پاسخنامه گزینه ۴ را علامت بزنید.

۱۳- یک نخ با طول نامعلوم که سرعت سوختن در سراسر آن ثابت است، در اختیار داریم. قرار است نخ را از نقاطی آتش بزنیم و مدت زمان سوختن کامل آن را اندازه بگیریم.

«ب»

مدت زمان سوختن کامل نخ، اگر آن را از دو نقطه که هر کدام از یک سر نخ، فاصله ای به اندازه ۳۰ درصد طول نخ دارند، همزمان آتش بزنیم

«الف»

مدت زمان سوختن کامل نخ، اگر آن را از دو سر و نقطه ای که طول نخ را به نسبت ۲ به ۳ تقسیم کند، همزمان آتش بزنیم

۱۲- عروسک فروشی، هر عروسک را با قیمت نامعلوم خریده و هر کدام را با x درصد سود به فروش می رساند. وی برای تبلیغ و فروش بهتر خود اعلام می کند که هر کس m عروسک بخرد، یک عروسک رایگان دریافت می کند.

«ب»

میزان سود نهایی فروشنده وقتی $x = 55$ و $m = 4$

«الف»

میزان سود نهایی فروشنده وقتی $x = 60$ و $m = 3$

پایان بخش دوم



بخش سوم

راهنمایی:

در این بخش، توانایی تحلیلی شما مورد سنجش قرار می‌گیرد. سؤال‌ها را به‌دقت بخوانید و پاسخ صحیح را در پاسخنامه علامت بزنید.



750 C



راهنمایی: با توجه به اطلاعات و شکل زیر، به سؤال‌های ۱۴ تا ۱۶ پاسخ دهید.

۱۵- اگر آجر D فقط با یک آجر در تماس باشد، جایگاه چند آجر از ۴ آجر دیگر، به‌طور قطع مشخص می‌شود؟

- (۱) ۴
(۲) ۲
(۳) ۱
(۴) صفر

کودکی توسط ۵ آجر A, B, C, D و E که یکی از آنها تیره است، سازه زیر را با گذاشتن سه آجر به‌طور عمودی و دو آجر به‌طور افقی ساخته است. درخصوص ساخت این سازه، اطلاعات زیر در دست است.

- آجرهای B و C، یکی به‌طور افقی و دیگری عمودی قرار گرفته‌اند و این اتفاق برای آجرهای D و E نیز رخ داده است.
- آجر A با آجر E در تماس است، ولی با آجر B در تماس نیست.
- آجرهای B و D، هیچ‌کدام تیره‌رنگ نیستند.

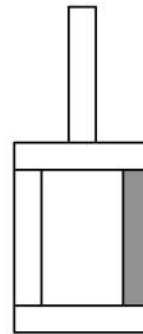

۱۶- اگر پایین‌ترین آجر B باشد، کدام آجر با سه آجر دیگر، در تماس است؟

- A I D II E III
- (۱) فقط II
(۲) II و III
(۳) فقط III
(۴) I و II

- (۱) A
(۲) C
(۳) D
(۴) E

به صفحه بعد بروید.



750 C



راهنمایی: با توجه به اطلاعات زیر، به سؤال‌های ۱۷ تا ۲۰ پاسخ دهید.

- ۱۸- اگر B یک فرش ۱۲ متری کرم خریده باشد، کدام مورد زیر درخصوص نام افراد و فرش‌هایی که خریده‌اند، صحیح نیست؟
- (۱) E و C - فرش‌های هم‌رنگ
 - (۲) B و C - فرش‌های هم‌رنگ
 - (۳) C و D - فرش‌های هم‌اندازه
 - (۴) A و D - فرش‌های هم‌اندازه
- پنج نفر به اسامی A، B، C، D و E برای خرید فرش به یک فروشگاه فرش مراجعه و هرکدام یک تخته فرش می‌خرند. فرش‌های فروشگاه در سایزهای ۶، ۹ و ۱۲ متری و در رنگ‌های لاکه و کرم عرضه می‌شوند. از ۵ فرش خریداری‌شده، ۲ عدد ۶ متری، ۲ عدد ۹ متری و ۱ عدد ۱۲ متری بوده است. اطلاعات زیر درخصوص سایز و رنگ فرش‌های خریداری‌شده موجود است:
- C، نه فرش ۹ متری خریده است و نه فرش هم‌رنگ فرش‌های خریداری‌شده توسط A و D.
 - فرشی که E خریده، از فرشی که A خریده، کوچک‌تر و هم‌رنگ فرش ۱۲ متری فروخته‌شده بوده است.
 - فرش‌های A و B، نه هم‌اندازه بوده‌اند و نه هم‌رنگ.
- ۱۷- اگر D یک فرش ۶ متری لاکه خریده باشد، کدام یک از فرش‌های زیر را خریده است؟
- (۱) ۹ متری کرم
 - (۲) ۶ متری کرم
 - (۳) ۹ متری لاکه
 - (۴) ۶ متری لاکه
- ۱۹- اگر D و E، فرش‌های کاملاً مشابهی خریده باشند، کدام مورد زیر درخصوص نام فرد و فرشی که خریداری کرده است، به‌طور قطع صحیح است؟
- (۱) B - فرش ۹ متری
 - (۲) C - فرش ۶ متری
 - (۳) E - فرش لاکه
 - (۴) A - فرش کرم
- ۲۰- اگر B از A فرش بزرگ‌تری آن‌هم به رنگ لاکه خریده باشد، چه کسی یک فرش ۶ متری کرم خریده است؟
- (۱) C
 - (۲) E
 - (۳) هیچ‌کس
 - (۴) B نمی‌تواند فرش لاکه بزرگ‌تر از فرش A خریده باشد.

پایان بخش سوم



بخش چهارم

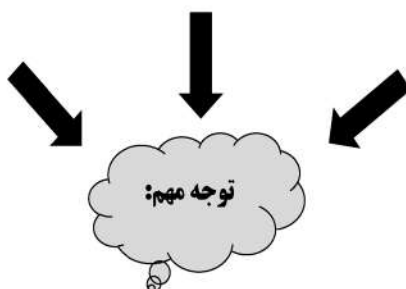

متقاضیان گرامی، در بخش چهارم، دو دسته سؤال داده شده است:

الف - استعداد منطقی - ویژه متقاضیان کلیه گروه‌های امتحانی به جز گروه امتحانی فنی و مهندسی
در بخش چهارم از آزمون استعداد تحصیلی، می‌بایست کلیه متقاضیان گروه‌های امتحانی هنر، زبان، علوم انسانی، کشاورزی و منابع طبیعی، دامپزشکی و علوم پایه، به جز متقاضیان گروه امتحانی فنی و مهندسی، فقط به سؤالات استعداد منطقی (سؤال‌های ۲۱ تا ۲۵) در صفحات ۱۳ تا ۱۶ پاسخ دهند.

ب - استعداد تجسمی - ویژه متقاضیان گروه امتحانی فنی و مهندسی
در این بخش، می‌بایست فقط متقاضیان گروه امتحانی فنی و مهندسی، به سؤالات استعداد تجسمی ویژه گروه امتحانی خود (سؤال‌های ۲۱ تا ۲۵) در صفحات ۱۷ تا ۲۰ پاسخ دهند.

الف - سؤالات استعداد منطقی ویژه متقاضیان کلیه گروه‌های امتحانی به جز گروه امتحانی فنی و مهندسی
(داوطلبان گروه فنی و مهندسی صرفاً به سؤال‌های صفحات ۱۷ تا ۲۰ پاسخ دهند.)

راهنمایی:

برای پاسخگویی به سؤال‌های این بخش، لازم است موقعیتی را که در هر سؤال مطرح شده، مورد تجزیه و تحلیل قرار دهید و سپس گزینه‌ای را که فکر می‌کنید پاسخ مناسب‌تری برای آن سؤال است، انتخاب کنید. هر سؤال را با دقت بخوانید و با توجه به واقعیت‌های مطرح‌شده در هر سؤال و نتایج که بیان شده و بیان نشده ولی قابل استنتاج است، پاسخی را که صحیح‌تر به نظر می‌رسد، انتخاب و در پاسخنامه علامت بزنید.



۲۲- محتوای کتب درسی و تمرین‌های آنها باعث شده است که معلمان نتوانند از روش‌های فعال تدریس استفاده کنند. تحلیل محتوای کتب درسی دوره دبیرستان نشان می‌دهد که تنها ۳۷ درصد معیارهای روش‌های تدریس فعال در کتب درسی این دوره اعمال شده است. بنابراین، معلمین خود اقدام به طراحی آموزش فعال محتوای کتب درسی می‌کنند تا شاگردان به درستی و کامل با مفاهیمی که ارائه می‌گردد، آشنا شوند و امکان برهم‌زدن نظم کلاس نیز از دانش‌آموزان خاطی سلب شود. با این وضع، ضروری است که محتوای کتب درسی با توجه به چگونگی آموزش و اعمال روش‌های تدریس فعال بازنگری گردد.

کدام مورد، فرض موجود در استدلال فوق است؟
 (۱) آنانی که کتب درسی دوره دبیرستان را طراحی کرده‌اند، اعتقادی به لزوم استفاده از روش‌های نوین آموزش نداشته‌اند.

(۲) با اعمال تغییرات محتوایی در کتب درسی، می‌توان باعث ارتقای نمرات درسی دانش‌آموزان به‌طور معنی‌دار شد.

(۳) معلمین دبیرستان آشنایی لازم را با تهیه و تدوین تمرین‌های درسی براساس روش تدریس فعال دارند.

(۴) متخصصین تهیه و تدوین مواد درسی، به هنگام تهیه و تدوین مطالب مربوطه برای سطح دبیرستان، بهتر است با معلمین مربوطه همفکری کنند.

۲۱- مکالمات خیالی به معنی صحبت‌های خیالی در عالم واقع یا در عالم خواب از زبان اشخاص غیرواقعی، اشیا و یا حیوانات، سبک انتقادی نوینی بود که در مطبوعات دوره قاجار برای بیان انتقادهای سیاسی - اجتماعی نسبت به اقدامات دولت قاجار، به‌ویژه شخص محمدعلی شاه و دیگر مخالفان مشروطه، مورد استفاده قرار گرفته است. استفاده از این سبک، به‌دلیل الگوبرداری‌های متعدد مبانی سیاسی - اجتماعی موجود در مشروطه از گفتمان انقلاب کبیر فرانسه و روشنفکران تأثیرگذار بر آن انقلاب، به‌نظر می‌رسد براساس آشنایی با رویکردهای انتقادی فرنگ، مورد تقلید قرار گرفته است. این وجه نوین انتقادی، نخست در آثار کسانی چون ملک‌خان و آخوندزاده استفاده شد و پس از آن، مطبوعات فارسی‌زبان برون‌مرزی مانند اختر، قانون، ثریا، پرورش و حبل‌المتین، به‌دلیل عدم نظارت دولت قاجار، به استفاده از آن برای بیان انتقادهای خود پرداختند.

کدام مورد، در صورتی که صحیح فرض شود، به بهترین وجه، ادعای مربوط به بروز و استفاده از مکالمات خیالی در مطبوعات دوره قاجار را تضعیف می‌کند؟

(۱) کسانی که از این شیوه نگارشی استفاده کردند، با نمونه این شیوه نگارش که در ادبیات فارسی به‌صورت متون منشور و مسجع در قرون قبل وجود داشته است، کاملاً آشنا بودند.

(۲) مطبوعات فارسی‌زبان درون‌مرزی، به همان اندازه مطبوعات فارسی‌زبان برون‌مرزی، از شیوه مکالمات خیالی برای بیان مسائل اجتماعی استفاده می‌کردند.

(۳) بسیاری از روشنفکران انقلاب فرانسه، از شیوه‌های نگارشی تقلیدی استفاده می‌کردند.

(۴) استفاده از مکالمات خیالی، از قدرت کافی برای انتقاد سیاسی برخوردار نبود.

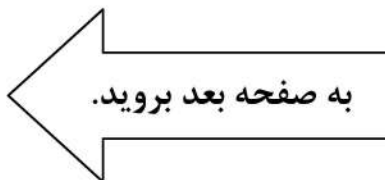



750 C



۲۴- برای بازنگریستن نهایی به آنچه در این سطور آمد، اینک به سخن آغازین درباره معنای عالم در زبان متداول فارسی برمی‌گردیم. عالمی که درباره هویت غربی - شرقی آن گفتیم، معنایش همان است که در زبان محاوره روزمره می‌گوییم. این عالمی که ما آدمیان امروزمین برای خود ساخته‌ایم، در وهله اول، نشان غرب بر پیشانی دارد و در پی و در واکنش به آن است که، شرقی یا اسلامی یا ملی یا نظیر آنها می‌شود. و این، یعنی چنین هویتی، ثانوی است و عرضی. این عالم درعین حال، عالمی است مجازی، مجاز خود ماست و از هیچ جبر واقعی و نفس‌الامری بر نمی‌آید. پس چنین عالمی

کدام مورد، به منطقی‌ترین وجه، جای خالی در متن را کامل می‌کند؟

(۱) عناصر محتوایی قابل تجزیه و تحلیلی ندارد، چرا که از بنیان پوچ است

(۲) برهم‌زدنی و به هم‌خوردنی هم هست

(۳) حالا حالاها مسلط و چیره می‌ماند

(۴) غرب‌زدگی را هم با خود دارد

۲۳- در دیدگاه رفتارگرایان، انسان یک ارگانیسم تجربه‌گراست که استعداد بالقوه‌ای برای هر رفتاری دارد. به اعتقاد این گروه، انسان در بدو تولد، مانند لوح سفیدی است که هیچ چیزی بر آن نوشته نشده است. در این مکتب، هدف تعلیم و تربیت، تشکیل ذهن به‌وسیله ایجاد ارتباط و اتحاد میان محتویات ذهنی که به‌وسیله امور خارجی وارد ذهن شده است، می‌باشد. بنابر این نظریه، قوای ذهنی مثل حافظه، دقت و تفکر، ادراک و حتی احساسات عبارتند از ترتیبات و تداعی‌هایی که در اثر برخورد ذهن با عوامل و موقعیت‌های جدید به‌وجود آمده‌اند. جان لاک، جان استوارت میل، دیوید هیوم و جرج برکلی، به گسترش تجربه‌گرایی یاری رساندند. به اعتقاد آنها، معرفت واقعی از راه حواس حاصل می‌شود و ادراک تجربه حسی، تنها وسیله ارتباط انسان با واقعیت‌ها و جهانی است که او را دربر گرفته است.

کدام مورد، در صورتی که صحیح فرض شود، به بهترین وجه، دیدگاه رفتارگرایان را، آن‌گونه که در متن توصیف شده است، زیر سؤال می‌برد؟

(۱) حافظه، دقت و تفکر، ادراک و احساسات افراد مختلف، به‌خاطر تفاوت در شرایط زندگی و تجربیات مختلف، به شکل واحدی رشد و قوام نمی‌یابند.

(۲) برخی حامیان رفتارگرایی، برداشت درست و کاملی از تمامی اصول این مکتب ندارند.

(۳) امروزه روان‌شناسان بر این باورند که در صورت تلاش، شاید بتوان مکتب تعلیم و تربیتی جامع‌تر و متفاوت از رفتارگرایی فراهم آورد.

(۴) ثابت شده است که بسیاری از ادراکات و باورهای ذهنی افراد، ژنتیکی است و همراه آنها به دنیا می‌آیند.

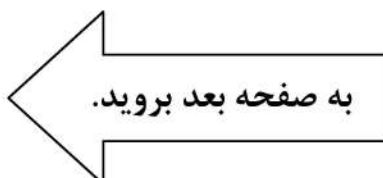



750 C



۲۵- یکی از علت‌های دیگر بروز تنبلی اجتماعی، این است که افراد حاضر در گروه، تصور می‌کنند دیگران سخت کار نمی‌کنند و لذا با احساس کم‌کاری سایرین، تنبلی خود را توجیه می‌کنند. گفته‌های کارکنان یک سازمان را در مواقعی که برای کم‌کاری زیر سؤال می‌روند، می‌توان در این قالب تفسیر کرد. برخی در پاسخ به این سؤال، مدعی هستند آنان که سخت کار می‌کنند، با آنهایی که تنبلی می‌کنند، در عمل تفاوتی ندارند. این پدیده «دلیل تراشی» نامیده می‌شود که به صورت غیرمستقیم، بر از بین بردن انگیزه پیشرفت مؤثر است که خود، از دلایل اساسی تنبلی اجتماعی در سازمان است. علت دیگر تنبلی اجتماعی، نبودِ وفاق سازمانی در سازمان یا گروه و یا عدم شناسایی سهم هر فرد در گروه و عدم نگرانی نسبت به ارزیابی شدن است؛ زیرا به میزانی که در گروه، ارزیابی و نظارت کاهش پیدا کند، به همان میزان هم تنبلی اجتماعی بالا می‌رود.

کدام مورد را می‌توان به درستی، از متن فوق استنباط کرد؟

- (۱) کار گروهی می‌تواند یک دلیل تنبلی اجتماعی باشد، چون در کار گروهی، مکانیسمی برای تعیین سهم واقعی هر فرد در تکمیل پروژه محوله وجود ندارد.
- (۲) دلیل اصلی عدم پیشرفت فردی کارکنان در سازمان‌هایی که مبتلا به تنبلی اجتماعی هستند، عدم نظارت کافی بر حسن انجام کار است.
- (۳) در جوامعی که تنبلی اجتماعی وجود دارد، همدلی سازمانی و حس مسئولیت‌پذیری کم می‌شود.
- (۴) تنبلی اجتماعی پدیده‌ای است که بروز و رشد آن، تحت تأثیر عوامل برون‌فردی قرار دارد.

پایان بخش چهارم

ویژه متقاضیان تمامی گروه‌های امتحانی به جز گروه امتحانی فنی و مهندسی



بخش چهارم

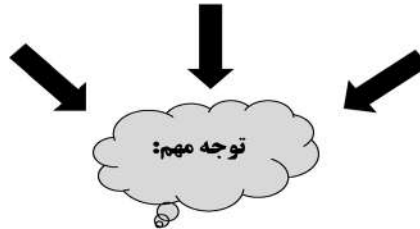

ب - استعداد تجسمی - ویژه متقاضیان گروه امتحانی فنی و مهندسی
در این بخش، فقط متقاضیان گروه امتحانی فنی و مهندسی، می‌بایست به سؤالات استعداد تجسمی (سؤال‌های ۲۱ تا ۲۵) در صفحات ۱۷ تا ۲۰ پاسخ دهند و متقاضیان سایر گروه‌های امتحانی (هنر، زبان، علوم انسانی، کشاورزی و منابع طبیعی، دامپزشکی و علوم پایه)، از پاسخگویی به سؤالات این بخش، اکیداً خودداری نمایند.

ب- استعداد تجسمی - ویژه متقاضیان گروه امتحانی فنی و مهندسی

(داوطلبان سایر گروه‌های امتحانی به جز فنی و مهندسی صرفاً به سؤال‌های صفحات ۱۳ تا ۱۶ پاسخ دهند)

راهنمایی:

این بخش از آزمون استعداد، سؤال‌هایی از نوع تجسمی را شامل می‌شود. هریک از سؤال‌های ۲۱ تا ۲۵ را به‌دقت بررسی نموده و جواب صحیح را در پاسخنامه علامت بزنید.



750 C



۲۱- در یک مکعب به ابعاد ۴ در ۴ در ۴، چند قطعه به شکل زیر را می توان جانمایی کرد؟

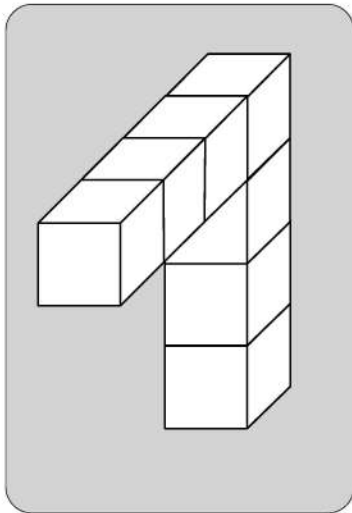

۸ (۱)

۷ (۲)

۶ (۳)

۴ (۴)

راهنمایی: در سؤال ۲۲، یک کاغذ مربع شکل در تصویر سمت چپ مشاهده می شود. اگر این کاغذ را از روی خط چین ها، رو به عقب و از روی خطها، رو به جلو تا کنیم، کدام شکل حاصل می شود؟

۲۲-

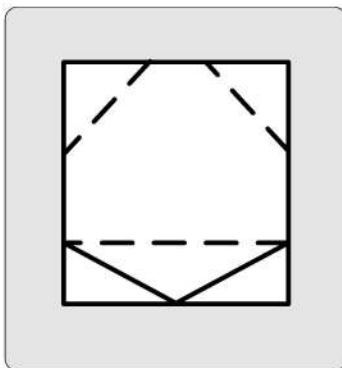

۱)

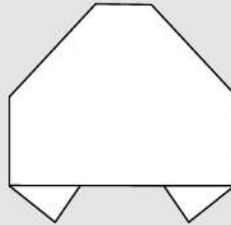

۲)

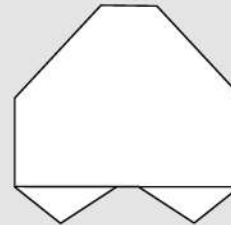

۳)

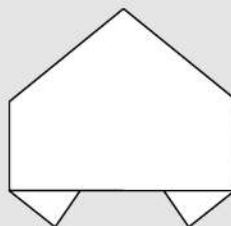

۴)

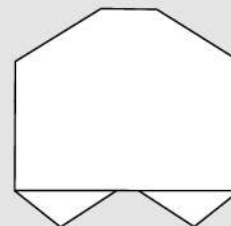

به صفحه بعد بروید.



750 C



۲۳- در شکل زیر، مجموعاً چند مثلث دیده می‌شود؟

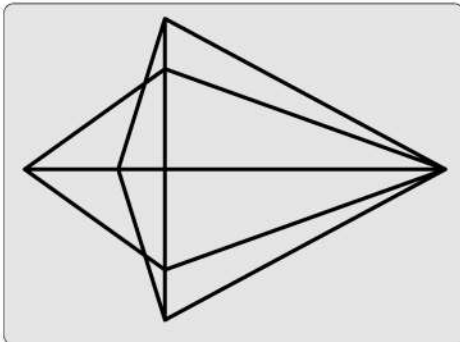

۲۲ (۱)

۲۴ (۲)

۲۶ (۳)

۲۸ (۴)

راهنمایی: در سؤال ۲۴، در سمت چپ، قطعه‌ای سه‌بعدی مشاهده می‌شود. کدام قطعه (موارد ۱ تا ۴) می‌تواند کنار قطعه سمت چپ قرار گیرد، به نحوی که نقاط سیاه دو قطعه، روی هم قرار گیرند؟

۲۴-

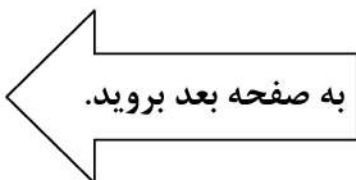
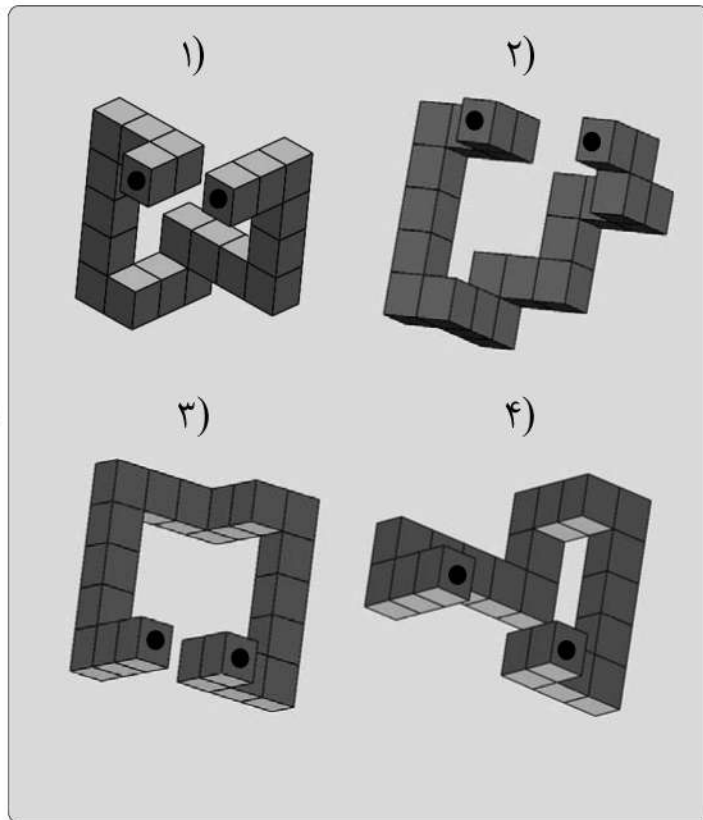
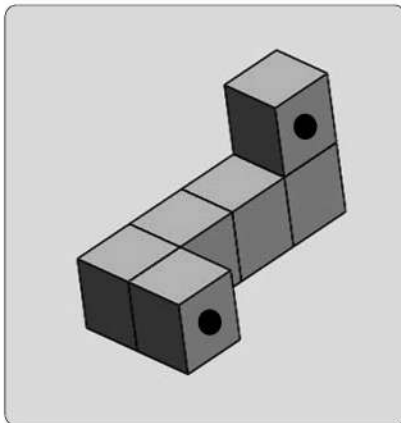



750 C



راهنمایی: در سؤال ۲۵، هر دو الگوی سمت چپ، قرار است با روالی مشابه و یکسان به الگوی سمت راست خود تبدیل شوند. به جای علامت سؤال، کدام الگو (موارد ۱ تا ۴) باید قرار بگیرد؟

۲۵-

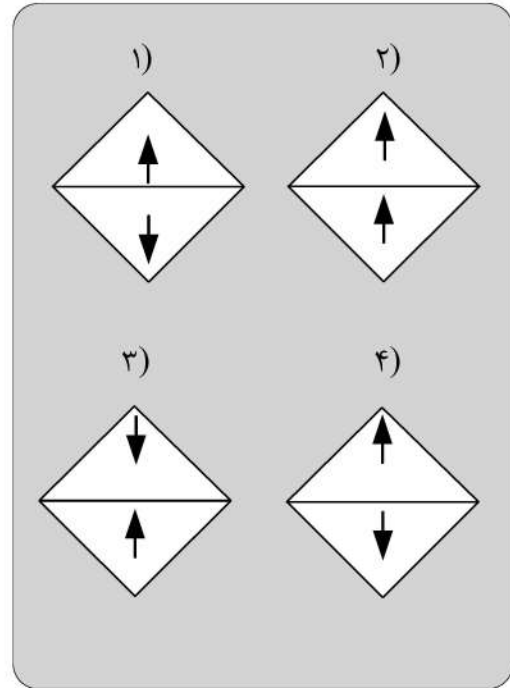
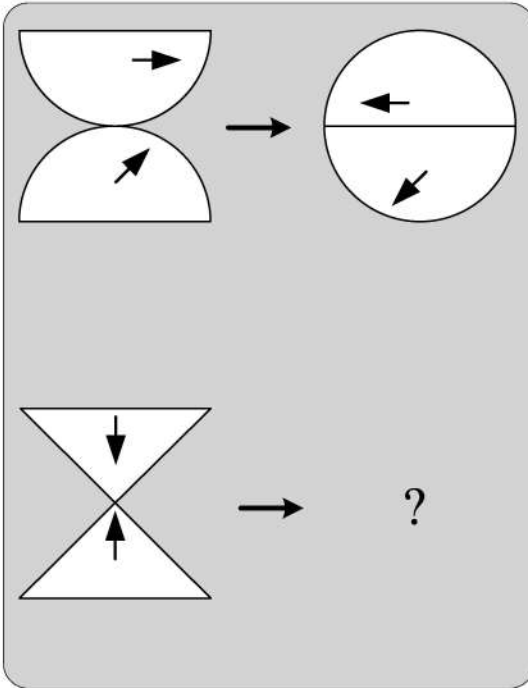

پایان بخش چهارم

ویژه متقاضیان گروه امتحانی فنی و مهندسی

کد کنترل

720

C



720C



جمهوری اسلامی ایران
وزارت علوم، تحقیقات و فناوری
سازمان سنجش آموزش کشور

«در زمینه مسائل علمی، باید دنبال قلّه بود.»
مقام معظم رهبری

عصر جمعه
۱۴۰۲/۱۲/۰۴

دفترچه شماره ۱ از ۳

آزمون ورودی دوره‌های دکتری (نیمه‌متمرکز) - سال ۱۴۰۳

زبان انگلیسی - عمومی

مدت زمان پاسخگویی: ۴۰ دقیقه

تعداد سؤال: ۴۰

عنوان مواد امتحانی، تعداد و شماره سؤال‌ها

ردیف	مواد امتحانی	تعداد سؤال	از شماره	تا شماره
۱	زبان انگلیسی - عمومی	۴۰	۱	۴۰

این آزمون، نمره منفی دارد.

استفاده از فرهنگ لغت مجاز نیست.

حق چاپ، تکثیر و انتشار سؤالات به هر روش (الکترونیکی و ...) پس از برگزاری آزمون، برای تمامی اشخاص حقیقی و حقوقی تنها با مجوز این سازمان مجاز می‌باشد و با متخلفین برابر مقررات رفتار می‌شود.

- 9- an economic downturn, the world's CEOs remain focused on seismic, long-term shifts within their businesses.
- 1) When the braces at
3) While bracing to
- 2) While braced for
4) When braced
- 10- It is not unanimous approval is needed for an extension, will agree.
- 1) a given that EU leaders, whose
3) a fact given by EU leaders that their
- 2) whom is given that EU leaders'
4) given the fact that of EU leaders, their
- 11- Most cash-strapped payers would the often sub-50% compliance rates for existing treatments than pay for a new, more expensive drug that may offer only incremental benefit.
- 1) prefer forking out a technology, showing improvement in
2) prefer forking out for a technology, which it improves
3) rather fork out for a technology shown to improve
4) rather a technology forked out that improve
- 12- Global temperatures human-caused warming and a climate pattern known as El Niño, forecasters at the World Meteorological Organization said on Wednesday.
- 1) that will likely soar to high records in the next five years, driving
2) which tend soaring to high records in the next five years, drove by
3) are likely to soar to record highs over the next five years, driven by
4) are likely soaring to record highs over the next five years, that drive
- 13- the point I was trying to make: that loneliness is a serious problem and that other countries are beginning to tackle it in ways that the U.S. should learn from.
- 1) Given the fact that the column, striking such a chord with readers, underscored
2) The fact that the column struck such a chord with readers underscored
3) The column striking such a chord with readers that it underscored
4) That the column struck such a chord with readers, underscoring
- 14- They have not yet delivered the robust economic expansion that normally follows recession, the crisis in 2007-2008.
- 1) neither have them put much of a dent in the debt burdens which sets off
2) and have they not put much of a dent in the debt burdens setting off
3) nor have they put much of a dent in the debt burdens that set off
4) they have nor put much of a dent in the debt burdens to set off

PART B: Vocabulary

Directions: Choose the word or phrase (1), (2), (3), or (4) that best completes each sentence. Then mark the answer on your answer sheet.

- 15- If you want to see the main commercial and business area of Tehran, you should go to the city
- 1) center
3) address
- 2) identity
4) audience
- 16- The two leaders agreed to attend a face-to-face meeting in order to social and political developments.
- 1) suffer
3) guess
- 2) miss
4) discuss
- 17- During Tuesday's meeting, the two politicians signed a new agreement that calls for closer cooperation in defense and security.
- 1) strategic
3) several
- 2) mental
4) crowded

- 18- After the car, he is not able to walk and therefore needs a wheelchair to move around.
 1) park 2) accident
 3) repair 4) vehicle
- 19- She is and knowledgeable reporter who has traveled to several countries.
 1) an extreme 2) a separate
 3) a confused 4) an experienced
- 20- We all have a responsibility, and collectively, to be part of this titanic struggle for the renewal and rebirth of our continent.
 1) formerly 2) theoretically
 3) individually 4) scarcely
- 21- True is the desire to be useful to others with no thought of any reward.
 1) charity 2) departure
 3) solemnity 4) contemplation
- 22- In the ocean, water waves refract when they travel from deep water to water—or vice versa.
 1) uncharted 2) potable
 3) shallow 4) excess
- 23- When cooking the sauce, don't forget that all-important, fresh onion.
 1) potion 2) desert
 3) combination 4) ingredient
- 24- The conservative newspapers have tended to the extent of the problem.
 1) solve 2) donate
 3) distract 4) understate
- 25- An itch may be a common phenomenon, but science has barely begun to the surface of why an itch itches, and how to make it stop.
 1) illuminate 2) scratch
 3) clarify 4) caress
- 26- Unfortunately, some of the functions seem to be written with a fairly disregard for efficiency.
 1) reckless 2) felicitous
 3) debilitated 4) seasonable
- 27- Several major opportunities to cross-reference information were during the production of this encyclopedia and that means its value as a research tool is limited.
 1) mandated 2) materialized
 3) squandered 4) vindicated
- 28- Though Russia has refused to repatriate to Germany and other countries works of art and archeological treasures, President Boris Yeltsin, in a gesture, has returned cultural and diplomatic archives to Germany.
 1) rapacious 2) propitiatory
 3) misogynistic 4) pileous
- 29- During the boisterous late-night vote sessions that would eventually elect McCormick as speaker back in June, Mandy sat dutifully by the podium in the House chamber, taking notes and avoiding the schoolyard going on all around her.
 1) pellucidity 2) placidity
 3) attenuation 4) fracas

- 30- The critics who exhausted the language of during her presidency, should have exercised restraint and, instead of denigrating her, provided her with constructive criticism.
- | | |
|----------------|-----------------|
| 1) fulmination | 2) equivocation |
| 3) ataraxia | 4) panache |

PART C: Reading Comprehension

Directions: Read the following two passages and answer the questions by choosing the best choice (1), (2), (3), or (4). Then mark the correct choice on your answer sheet.

PASSAGE 1:

Humans persistently fail to live up to the ideal of rationality. We make common errors in our decision-making processes and are easily influenced by irrelevant details. And when we rush to a decision without reasoning through all the evidence, we call this trusting our intuition. We used to think the absence of such human quirks made computers better, but recent research in cognitive science tells us otherwise. Humans appear to have two complementary decision-making processes, one slow, deliberate and mostly rational, the other fast, impulsive, and able to match the present situation to prior experience, enabling us to reach a quick conclusion. This latter mode seems to be key to making human intelligence so effective.

While it is deliberative and sound, the rational part requires more time and energy. Imagine that an oncoming car starts to drift into your lane; you need to act immediately: sound the horn, hit the brakes, or swerve, rather than start a lengthy computation that would determine the optimal but possibly belated act. Such shortcuts are also beneficial when there is no emergency. Expend too much brain power computing the optimal solution to details like whether to wear the dark blue or the midnight blue shirt, and you'll quickly run out of time and energy for the important decisions.

So should Artificial Intelligence (AI) incorporate an intuitive component? Indeed, many modern AI systems do have two parts, one that reacts instantly to the situation, and one that does more deliberative reasoning. Some robots, equipped with computers, have an intuitive component built with a "subsumption" architecture, in which the lowest layers of the system are purely reactive, and higher levels serve to inhibit the reactions and organize more goal-directed behavior. This approach has proved to be useful, for example, for getting a legged robot to walk through rough terrain, to name one particularly fascinating and promising development.

- 31- The word "persistently" in paragraph 1 is closest in meaning to
- | | |
|------------------|-----------------|
| 1) deliberately | 2) occasionally |
| 3) unfortunately | 4) continuously |
- 32- The underlined phrase "this latter mode" in paragraph 1 refers to the
- | | |
|-------------------|--------------------|
| 1) dualistic mode | 2) deliberate mode |
| 3) intuitive mode | 4) rational mode |
- 33- Which of the following best describes the author's attitude to the installation of an intuitive component in AI?
- | | |
|-----------------|---------------|
| 1) Approving | 2) Ironic |
| 3) Disapproving | 4) Frustrated |

- 34- **What does paragraph 2 mainly discuss?**
- 1) The merits of the deliberative part of the brain
 - 2) The significance of intuition for humans in different situations
 - 3) The evolution of one of the complementary modes of the human brain
 - 4) The way the human brain makes a decision to respond to an emergency
- 35- **The passage provides sufficient information to answer which of the following questions?**
- I. **How much more energy does the human brain's rational part require compared with the intuitive part?**
 - II. **Is the function of the intuitive decision-making process confined only to urgent situations?**
 - III. **What are the chances of an apocalyptic scenario being realized, where AI robots enslave mankind?**
- 1) Only I
 - 2) Only II
 - 3) Only III
 - 4) II and III

PASSAGE 2:

There is no thorough study of English Orientalism during the Romantic Age comparable to Samuel Chew's treatment of Islam in English literature of the Renaissance or Martha P. Conant's study of the Oriental tale in English literature of the eighteenth century. Contributions to such a study have of course been made: Edna Osborne's "Oriental Diction and Theme in English Verse 1740-1840," Wallace C. Brown's several articles on the Near East in English literature of about the same period, and Harold Wiener's analysis of Byron's "Turkish Tales." The present article is concerned primarily with the Persian element in that Oriental complex—a limitation which is perhaps justified by the pre-eminence of Persian poetry over the poetry of other Asiatic nations as an influence upon English literature of this period.

What distinguishes the Orientalism of the Romantic Age from the earlier manifestations is that the last quarter of the eighteenth century saw the establishment, in England, of a genuine, firsthand study of the languages of Persia, Arabia, Turkey, and India. This enabled English writers to deal with original Oriental works, or at least with direct translations of them into English. By contrast, the Renaissance Englishman had known of the East almost exclusively through travel books written by men unfamiliar with the languages of the countries they visited. The early Enlightenment had learned about the literature of Asia, to be sure, but only by way of French and Latin versions of it, or through imitations of those versions inspired by the success of Galland's translation of the Arabian Nights. The true beginnings of Oriental studies in England are to be found in the work of Sir William Jones from about 1770 to his death in 1794, and in the uses to which his philological and literary researches were put by the agents of the East India Company when that enterprise was brought more closely under the British Crown by the India Act of 1784.

The interrelation of Jones's at first academic linguistic studies with the practical application of them following the change of status of the Indian empire is well illustrated by the different fate that befell the Oriental investigations of Thomas Gray a generation earlier. Shortly after the year 1755, Gray had written a pair of essays on India and Persia, based upon such Oriental learning as could then be garnered from the European languages, both ancient and modern. But these essays were not published until 1814.

- 36- The underlined word “exclusively” in paragraph 2 is closest in meaning to
- 1) alternatively
 - 2) potentially
 - 3) solely
 - 4) surprisingly
- 37- According to the passage, which of the following figures was a translator?
- 1) Galland
 - 2) Byron
 - 3) Thomas Gray
 - 4) Wallace C. Brown
- 38- According to paragraph 1, which of the following statements is true?
- 1) Scholarship is silent on the subject of English Orientalism during the Romantic Age.
 - 2) Edna Osborne’s work is an important piece written about English poetry, in which she studied her contemporary 18th-century English poets.
 - 3) Martha P. Conant’s study of the Oriental tale in English literature is one of the two most important works regarding English Orientalism during the Romantic period.
 - 4) Compared with the topic of Islam in English literature of the Renaissance, English Orientalism during the Romantic Age is a relatively under-addressed subject.
- 39- Which of the following factors best justifies the article’s limited scope, mentioned in paragraph 1?
- 1) The inadequacy of present scholarship, and the availability of new resources for research
 - 2) The comparatively significant role of Persian poetry as an influence on English literature in the Romantic period
 - 3) The new possibilities that opened up before oriental scholars to pursue their interests in academic spheres in an unprecedented manner
 - 4) The newly-found evidence of the interaction between oriental and occidental scholars
- 40- According to the passage, which of the following statements is true?
- 1) Thomas Gray wrote a pair of essays on India and Persia after 1755, which were published posthumously in 1814, under the supervision of Sir William Jones.
 - 2) Sir William Jones’s study was, in a sense, a turning point in oriental studies on account of his philological and literary researches in the second half of the 17th century.
 - 3) Inspired by the Latin and French translations of the Arabian Nights, a series of tales emerged in Europe during the enlightenment, which brought together different themes from European literary tradition.
 - 4) What makes the Orientalism of the Romantic Age distinct from its previous counterparts is a factor as a result of which English writers’ experience of original Oriental works in this period was less mediated by translation.

مشاهده کلید اولیه سوالات آزمون دکتری 1403

کلید اولیه آزمون دکتری سال 1403

به اطلاع می‌رساند، کلید اولیه سوالات که در این سایت قرار گرفته است، غیر قابل استناد است و پس از دریافت نظرات داوطلبان و صاحب نظران کلید نهایی سوالات تهیه و بر اساس آن کارنامه داوطلبان استخراج خواهد شد. در صورت تمایل می‌توانید حداکثر تا تاریخ 1402/12/20 با مراجعه به سامانه پاسخگویی اینترنتی (request.sanjesh.org) نسبت به تکمیل فرم "اعتراض به کلید سوالات" / "آزمون دکتری سال 1403" اقدام نمایید. لازم به ذکر است نظرات داوطلبان فقط تا تاریخ مذکور و از طریق فرم ذکر شده دریافت خواهد شد و به موارد ارسالی از طریق دیگر (نامه مکتوب یا فرم عمومی در سامانه پاسخگویی و ...) یا پس از تاریخ اعلام شده رسیدگی نخواهد شد.

عنوان دفترچه	نوع دفترچه	شماره پاسخنامه	گروه امتحانی
علوم اقتصادی	C	3	علوم انسانی

شماره سوال	گزینه صحیح	شماره سوال	گزینه صحیح	شماره سوال	گزینه صحیح
1	2	31	3	61	4
2	3	32	3	62	2
3	1	33	1	63	3
4	4	34	4	64	1
5	1	35	2	65	2
6	2	36	3	66	3
7	3	37	4	67	1
8	4	38	2	68	2
9	1	39	3	69	3
10	3	40	2	70	1
11	1	41	1	71	1
12	2	42	2	72	2
13	3	43	2	73	2
14	2	44	4	74	1
15	4	45	2	75	4
16	4	46	2	76	3
17	2	47	3	77	2
18	1	48	1	78	2
19	3	49	4	79	1
20	4	50	4	80	1
21	2	51	3		
22	1	52	2		
23	3	53	1		
24	2	54	4		
25	1	55	1		
26	3	56	2		
27	3	57	4		
28	4	58	2		
29	4	59	3		
30	1	60	2		

خروج

رساند، کلید اولیه سوالات که در این سایت قرار گرفته است، غیر قابل استناد است و پس از دریافت نظرات داوطلبان و صاحب نظران کلید نهایی و بر اساس آن کارنامه داوطلبان استخراج خواهد شد. در صورت تمایل می توانید حداکثر تا تاریخ 1402/12/20 با مراجعه به سامانه پاسخگویی (request.sanjesh.org) نسبت به تکمیل فرم "اعتراض به کلید سوالات" / "آزمون دکتری سال 1403" اقدام نمایید. است نظرات داوطلبان فقط تا تاریخ مذکور و از طریق فرم ذکر شده دریافت خواهد شد و به موارد ارسالی از طریق دیگر (نامه مکتوب یا فرم سامانه پاسخگویی و ...) یا پس از تاریخ اعلام شده رسیدگی نخواهد شد.

گروه امتحانی	شماره پاسخنامه	نوع دفترچه	ترتیب
استعدادفنی ومهندسی	2	C	مهندسی

شماره سوال	گزینه صحیح
1	4
2	1
3	3
4	2
5	4
6	1
7	4
8	1
9	2
10	4
11	3
12	2
13	3
14	4
15	2
16	1
17	1
18	3
19	2
20	3
21	3
22	1
23	2
24	4
25	1

خروج

رساند، کلید اولیه سوالات که در این سایت قرار گرفته است، غیر قابل استناد است و پس از دریافت نظرات داوطلبان و صاحب نظران کلید نهایی و بر اساس آن کارنامه داوطلبان استخراج خواهد شد. در صورت تمایل می توانید حداکثر تا تاریخ 1402/12/20 با مراجعه به سامانه پاسخگویی (request.sanjesh.org) نسبت به تکمیل فرم "اعتراض به کلید سوالات" / "آزمون دکتری سال 1403" اقدام نمایید. است نظرات داوطلبان فقط تا تاریخ مذکور و از طریق فرم ذکر شده دریافت خواهد شد و به موارد ارسالی از طریق دیگر (نامه مکتوب یا فرم سامانه پاسخگویی و ...) یا پس از تاریخ اعلام شده رسیدگی نخواهد شد.

ترتیب	نوع دفترچه	شماره پاسخنامه	گروه امتحانی
-	C	1	زبان انگلیسی - عمومی

شماره سوال	گزینه صحیح	شماره سوال	گزینه صحیح
1	3	31	4
2	1	32	3
3	2	33	1
4	2	34	2
5	4	35	2
6	1	36	3
7	3	37	1
8	4	38	4
9	2	39	2
10	1	40	4
11	3		
12	3		
13	2		
14	3		
15	1		
16	4		
17	1		
18	2		
19	4		
20	3		
21	1		
22	3		
23	4		
24	4		
25	2		
26	1		
27	3		
28	2		
29	4		
30	1		

