

کد کنترل

612

C

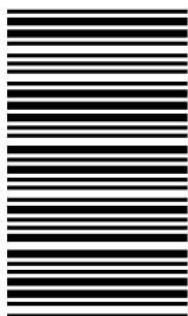

612C



جمهوری اسلامی ایران  
وزارت علوم، تحقیقات و فناوری  
سازمان سنجش آموزش کشور

«در زمینه مسائل علمی، باید دنبال قلّه بود.»  
مقام معظم رهبری

عصر جمعه  
۱۴۰۲/۱۲/۰۴

دفترچه شماره ۳ از ۳

## آزمون ورودی دوره‌های دکتری (نیمه‌متمرکز) - سال ۱۴۰۳

### علوم تربیتی (کد ۲۱۴۱)

مدت زمان پاسخگویی: ۱۰۵ دقیقه

تعداد سؤال: ۲۶۰

عنوان مواد امتحانی، تعداد و شماره سؤال‌ها

ردیف	مواد امتحانی	تعداد سؤال	از شماره	تا شماره
۱	فلسفه، مبانی و اصول تربیت	۱۵	۱	۱۵
۲	مبانی و اصول تعلیم و تربیت	۱۵	۱۶	۳۰
۳	آمار و روش تحقیق (کمی و کیفی)	۱۵	۳۱	۴۵
۴	نظریه‌های یادگیری و الگوهای تدریس - اصول و مبانی برنامه‌ریزی درسی - طراحی و اجرای برنامه درسی	۴۰	۴۶	۸۵
۵	سازمان مدیریت آموزشی (مبانی نظری، اصول، رفتار سازمانی) - نظارت و راهنمایی آموزشی	۴۰	۸۶	۱۲۵
۶	مبانی نظری تکنولوژی آموزشی - نظریه‌های یادگیری و الگوهای تدریس	۴۰	۱۲۶	۱۶۵
۷	مسائل آموزش عالی ایران و جهان - مدیریت و برنامه‌ریزی دانشگاهی (مباحث مدیریت، برنامه‌ریزی و توسعه آموزش عالی)	۴۰	۱۶۶	۲۰۵
۸	روش‌های پژوهش کیفی با تأکید بر فلسفه تعلیم و تربیت - مکاتب فلسفی و نظریه‌های تربیتی - تاریخ اندیشه‌های تربیتی ایران و جهان - تربیت اسلامی	۵۵	۲۰۶	۲۶۰

این آزمون، نمره منفی دارد.

استفاده از ماشین حساب مجاز نیست.

\* داوطلب گرامی، عدم درج مشخصات و امضا در مندرجات جدول زیر، به منزله عدم حضور شما در جلسه آزمون است.

اینجانب ..... با شماره داوطلبی ..... با آگاهی کامل، یکسان بودن شماره صندلی خود با شماره داوطلبی مندرج در بالای کارت ورود به جلسه، بالای پاسخنامه و دفترچه سؤالها، نوع و کد کنترل درج شده بر روی دفترچه سؤالها و پایین پاسخنامه ام را تأیید می نمایم.

امضا:

### فلسفه، مبانی و اصول تربیت:

- ۱- در کدام نظریه تربیتی، عالی ترین صفت انسان عقل است؟  
 (۱) پایدارگرایی (۲) بازسازی گرایی (۳) پیشرفت گرایی (۴) طبیعت گرایی
- ۲- در آموزش و پرورش معاصر، کدام مورد از هدف های آینده نگرانه تربیت است؟  
 (۱) جامعیت - تعمیم (۲) خودشناسی - درک اجتماعی  
 (۳) انعطاف پذیری - حساسیت نسبت به تغییر (۴) جامعیت - قابلیت انعطاف
- ۳- کدام قوای انسانی از دیدگاه «فارابی»، به ترتیب، مشترک بین «انسان و حیوان» و «مختص انسان» است؟  
 (۱) غاذیه - ناطقه (۲) متخیله - ناطقه  
 (۳) غاذیه - حاسه (۴) متخیله - حاسه
- ۴- کدام پرسش از سوی یک معلم، نشان دهنده تعلق او به اندیشه انتقادی است؟  
 (۱) چرا دانش آموزان در شرایط کارگروهی، بهتر می آموزند؟  
 (۲) من چگونه می توانم به دانش آموزانم در به یاد سپاری اطلاعات یاری برسانم؟  
 (۳) چه نوع فعالیت هایی، شوق یادگیری مادام العمر را در دانش آموزان برمی انگیزند؟  
 (۴) به هنگام تدریس در مناطق دوزبانه، چگونه می توانم میان هویت محلی و هویت ملی دانش آموزان تعادل و انسجام برقرار کنم؟
- ۵- براساس فلسفه تربیتی (کی روف)، کدام مورد درست است؟  
 (۱) برنامه تحصیلی باید در تمام مدارس یکسان باشد.  
 (۲) از بر خوانی و حفظ کردن باید از برنامه درسی حذف شود.  
 (۳) آزمایش آزاد باید در برنامه های مدارس اولویت داشته باشد.  
 (۴) تأکید بر نمره از طرف معلمان در همه پایه ها باید ممنوع شود.
- ۶- براساس عقیده «گیلبرت رایل»، خطای مقوله ای چه زمانی رخ می دهد؟  
 (۱) در شرایطی که اصل تحقیق پذیری با آزمایشات اثبات گرایانه تأیید شود.  
 (۲) هنگامی که پاسخ های غیر صریح و تبیین های ماورالطبیعه ای ارائه شود.  
 (۳) وقتی کسی مفاهیم را به انواع منطقی اختصاص دهد که متعلق به آنها نیستند.  
 (۴) زمانی که بازی های زبانی یا نظام های ارتباطی می سازیم که فاقد ثبات هستند.
- ۷- با توجه به اندیشه های «ابونصر فارابی»، کدام حکم درست است؟  
 (۱) میان دین و فلسفه تضادهای عمیقی وجود دارد. (۲) فلسفه نوعاً و عموماً بی نیازی از دین و شریعت است.  
 (۳) برای دفاع از شریعت باید به طرح فلسفه اقدام کرد. (۴) مبانی فلسفی را باید به حکمت و شریعت نزدیک کرد.

- ۸- کدام مورد، از جمله ویژگی‌های فلسفه تحصلی منطقی است؟  
 (۱) تقابل برون‌داد با فلسفه مذهب تحصلی جدید  
 (۲) تأکید بر علوم تجربی به‌عنوان تنها وسیله شناخت  
 (۳) قائل بودن به شبه‌گزاره‌های توتولوژی‌گونه  
 (۴) اعتبار بخشیدن به نقش و اهمیت فلسفه
- ۹- «سنت اگوستین»، تدریس فلسفه خود را بر چه اساسی بنا نهاده است؟  
 (۱) بیزاری از بدعت‌های دینی  
 (۲) آرمان‌های اخلاقی پیرایشگرانه  
 (۳) اثبات عقلی وجود خدا  
 (۴) نقش حضور دائم گناه در زندگی
- ۱۰- خاستگاه تجدید حیات آموزش و پرورش بنیادی یا ماهیت‌گرایی جدید در دهه ۱۹۸۰، کدام است؟  
 (۱) عکس‌العمل در مقابل موقعیت اجتماعی  
 (۲) تئوری‌های برخاسته از عمل  
 (۳) مشتق‌شده از فلسفه‌های نئوکلاسیک  
 (۴) برگرفته از ایدئولوژی‌های لیبرال‌گونه
- ۱۱- به نظر «روسو»، اساسی‌ترین احساس اجتماعی انسان چیست؟  
 (۱) غلبه احساسات بر عقل جمعی  
 (۲) بازیابی نظم طبیعت در قلب اجتماع  
 (۳) بیدار کردن قدرت تصور گروه  
 (۴) ترحم نسبت به دیگران
- ۱۲- روان‌شناسی «هربارت»، بر کدام مؤلفه مبتنی است؟  
 (۱) علوم تجربی - فیزیک - تربیت‌بدنی  
 (۲) الهیات - پوزیتیویسم - علوم  
 (۳) متافیزیک - تجربه - ریاضیات  
 (۴) زیست‌شناسی - علوم طبیعی - معرفت عقلی
- ۱۳- کدام اصل زیر، تبیین‌گر دیدگاه «گابریل مارسل» در خصوص تفسیر هستی است؟  
 (۱) تفسیر فردگرایانه در ارتباط با خویش، جامعه و فضای پیرامون  
 (۲) تفسیر هستی و معرفت براساس تجربه دینی گرایش به مسیحیت  
 (۳) تفسیر وابستگی‌های وجود به هیچ عاملی به‌جز خواست و اراده انسان  
 (۴) تلقی از هستی در گرو تفسیر فرد از دریچه آگاهی خود نسبت به وجود
- ۱۴- جهان بین فلسفه انسان‌مداری در تبیین و تفسیر هستی، از کدام مکتب الهام پذیرفته است؟  
 (۱) ماهیت‌گرایی جدید  
 (۲) بازسازی‌گرایی اجتماعی  
 (۳) تحول‌گرایی طبیعی  
 (۴) واقع‌گرایی عقلانی
- ۱۵- عملگرایی نوین با تأکید بر کدام مؤلفه، در پی آن است که تقابل‌هایی مثل توصیف، تجویز یا بدیهی و نظری را در دانش از میان بردارد؟  
 (۱) کل‌گرایی معرفت‌شناختی  
 (۲) نظریه نظارتی شناخت  
 (۳) تئوری تذکار یا بازشناسی  
 (۴) اصل معقولیت

#### مبانی و اصول تعلیم و تربیت:

- ۱۶- با توجه به دیدگاه «بلوم»، کدام طبقه به ترتیب مربوط به حیطه شناختی و عاطفی است؟  
 (۱) دریافت - ارزشیابی  
 (۲) کاربرد - واکنش  
 (۳) هماهنگی - کاربرد  
 (۴) تدوین - عادی شدن
- ۱۷- عبارت «تنها انسان است که می‌تواند علاوه بر ادراک، مفهوم‌هایی بسازد و هر مفهومی را به موارد متعدد دیگر، عمومیت دهد»، به کدام عمل‌های ذهنی خاص انسان اشاره دارد؟  
 (۱) جامعیت و تغییر  
 (۲) خودآگاهی و تعمیم  
 (۳) تجرید و تعمیم  
 (۴) خودآگاهی و انعطاف‌پذیری

- ۱۸- به عقیده «پیاژه»، تعیین و تثبیت آرمان‌های آموزش و پرورش نسل‌های آینده، بر عهده کدام مورد است و به چه شیوه‌ای اعمال می‌شود؟
- (۱) جامعه - ارتجالی و اندیشیدن  
(۲) خانواده - آداب و رسوم  
(۳) معلم - آموزش و تعلیم  
(۴) مدرسه - سازمان‌های دولتی و نهادهای خصوصی
- ۱۹- در تبیین ابعاد معنای تربیت در سطح بین‌المللی، کدام تعریف متأثر از دیدگاه «امیل دورکیم» به‌عنوان اثرگذاری نسل بزرگسالان بر نسل ناپخته محسوب می‌شود؟
- (۱) به‌عنوان محصول نهایی  
(۲) در معنای محتوای اثرگذار  
(۳) به‌معنای مؤسسه یا نهاد  
(۴) در عنوان عمل یا نفوذ
- ۲۰- طبقه نسبی «سولتیس» (Soltis) از ابعاد فلسفه تربیت، با کدام دسته‌بندی مشخص شده است؟
- (۱) روان‌شناختی - اخلاقی - معرفتی  
(۲) فردی - عقلانی - عاطفی  
(۳) حرفه‌ای - شخصی - عمومی  
(۴) اجتماعی - کنشی - فرآیندی
- ۲۱- فلسفه تعلیم و تربیت اگر به شکل تأملی محقق شود، آنگاه کدام مورد انتظار می‌رود؟
- (۱) به ریشه‌ها و خاستگاه‌های تاریخی و اجتماعی نظریات تربیتی علاقه‌مند خواهد بود.  
(۲) به توسعه نظریه‌ها و نظریه‌پردازی خواهد پرداخت.  
(۳) از بایدها در تربیت سخن خواهد گفت.  
(۴) مفاهیم تربیتی را تحلیل خواهد کرد.
- ۲۲- کدام مورد، به‌بهترین صورت، فلسفه تحلیلی تعلیم و تربیت را توصیف می‌کند؟
- (۱) دانایی‌محور - زبان‌گرا - نظام‌گریز  
(۲) نظام‌ساز - مهارت‌محور - اجتماع‌گرا  
(۳) دانش‌محور - فردگرا - نظام‌ساز  
(۴) اثبات‌گرا - کارکردگرا - تحول‌گرا
- ۲۳- تهیه طرح اشتغال که نیازهای اقتصادی و اجتماعی را رفع کند، به‌عنوان هدف آموزشی برای زندگی، در کدام حیطه عاطفی قرار می‌گیرد؟
- (۱) دریافت  
(۲) واکنش  
(۳) تدوین  
(۴) درونی شدن ارزش‌ها
- ۲۴- نظریه «کیلیپتریک»، کدام دیدگاه را مردود می‌انگاشت و کدام روش را برای این منظور طراحی نمود؟
- (۱) پرورش عادات، تمایلات و همبستگی‌های دموکراتیک - اکتشافی  
(۲) پرورش عادات، تمایلات و همبستگی‌های دموکراتیک - پروژه  
(۳) آموزش و پرورش سنتی کتاب‌محور - اکتشافی  
(۴) آموزش و پرورش سنتی کتاب‌محور - پروژه
- ۲۵- معلمی از دانش‌آموزان می‌خواهد تا در قالب بحث‌گروهی درباره شیوه‌های حفاظت از محیط‌زیست با یکدیگر تعامل کنند، این روش تربیتی از کدام فلسفه تربیتی برخاسته است؟
- (۱) پیشرفت‌گرایی  
(۲) پردازش اطلاعات  
(۳) نظریه انتقادی  
(۴) رفتارگرایی
- ۲۶- از دیدگاه «افلاطون»، نخستین مرحله و مقام برتر تربیت، به ترتیب، کدام است؟
- (۱) فراهم آوردن زمینه‌گرودن به زیبایی - شکل‌گیری ملکات اخلاقی  
(۲) فراهم آوردن زمینه‌گرودن به زیبایی - روکردن به فهم و شناسایی  
(۳) به کار انداختن عقل در هدایت فعل اخلاقی و رفتار سیاسی - ارزش‌شناسی  
(۴) به کار انداختن عقل در هدایت فعل اخلاقی و رفتار سیاسی - شکل‌گیری ملکات اخلاقی

- ۲۷- در صورتی که از ضرورت تدوین فلسفه شخصی تعلیم و تربیت، توسط معلمان سخن بگوییم، کدام مورد نادرست خواهد بود؟
- (۱) بر پیوند نظریه و عمل گرایی تأکید کرده ایم.
  - (۲) به ویژگی فکورانه (تأملی) تدریس پرداخته ایم.
  - (۳) فلسفه را به تجربیات فردی معلمان تقلیل داده ایم.
  - (۴) معلم را وارث و در عین حال بازسازنده سنت‌ها داشته ایم.
- ۲۸- در مبحث رابطه تعلیم و تربیت، براساس کدام الگو، تعلیم و تربیت دو امر جدا از هم می‌شوند؟
- (۱) هدف ابزاری و مقدمه ذی‌المقدمه‌ای
  - (۲) کلی و جزئی
  - (۳) ظرف و مظروفی
  - (۴) مجاورتی و موازی
- ۲۹- در نظریه بازسازی اجتماعی، «جرج کاونتس»، کدام مؤلفه زیر را در تحلیل‌های تربیتی خود، مورد بهره‌برداری قرار داده است؟
- (۱) اصل اضافه و ربط
  - (۲) فناوری پویا و ایستا
  - (۳) ارتقای دسته‌جمعی
  - (۴) تأخر فرهنگی
- ۳۰- در زیبایی‌شناسی اسلامی، برای آنکه واقعیات حیات در پشت پرده زیبایی‌های ظاهری پنهان نماند، کدام اصل مطرح می‌شود؟
- (۱) معقولیت و جمال
  - (۲) تصعید و الایش
  - (۳) معنویت ارزش‌مدار
  - (۴) هنر و ترغیب

آمار و روش تحقیق (کمی و کیفی):

۳۱- کمینه‌کننده عبارات  $\sum_{i=1}^n (x_i - B)^2$  و  $\sum_{i=1}^n |x_i - A|$  کدام‌اند؟

- (۱)  $B = \bar{x}$  و  $A = \text{Med}$
- (۲)  $B = \text{Mod}$  و  $A = \text{Med}$
- (۳)  $B = \ln \text{Med}$  و  $A = \bar{x}$
- (۴)  $B = \log \bar{x}$  و  $A = \text{Mod}$

- ۳۲- در یک توزیع دوجمله‌ای، چنانچه واریانس برابر با ۲۴ و احتمال شکست  $0/4$  باشد، متوسط تعداد پیروزی‌ها در این توزیع کدام است؟

- (۱) ۳۰
- (۲) ۴۰
- (۳) ۵۰
- (۴) ۶۰

- ۳۳- در آزمون  $t$  وابسته، اگر واریانس نمرات اختلافی  $S_D^2 = 16$  و اندازه اثر کوهن  $d = 0/5$  باشد، اختلاف بین دو میانگین  $(\bar{D})$  کدام است؟

- (۱) ۲
- (۲) ۴
- (۳) ۶
- (۴) ۸

- ۳۴- در مقایسه آزمون آنوای یک‌راهه با آنکوای یک‌راهه، کدام مورد درست نیست؟

- (۱) درجه آزادی خطا در هر دو آزمون، برابر است.
- (۲) در هر دو آزمون، متغیر وابسته فاصله‌ای است.
- (۳) مفروضه همگنی شیب خط رگرسیون فقط برای آنکوا است.
- (۴) از مجذور ای‌تا به‌عنوان اندازه اثر در هر دو آزمون استفاده می‌شود.

- ۳۵- نتایج آزمون آنوای مستقل برابر با  $p < 0/05$  و مقدار آماره آزمون  $F(2, 20) = 5$  است. اندازه اثر  $(\eta^2)$  کدام است؟

- (۱) ۰/۲
- (۲) ۰/۲۵
- (۳) ۰/۳۳
- (۴) ۰/۴

۳۶- در یک آزمایش، ۹ نفر به تصادف انتخاب و به طور مساوی به ۳ گروه اختصاص داده شدند و آماره F محاسبه شده ۲ گزارش شد. چنانچه  $SS_B = ۲$  باشد،  $SS_W$  کدام است؟

- (۱)  $\frac{1}{3}$   
 (۲) ۱۲  
 (۳) ۶  
 (۴) ۳

۳۷- هدف اصلی پژوهش، «شناسایی ابعاد قدرت پنهان همسالان و رابطه آن با توانمندی ذهنی ایشان» است. پژوهش مذکور، در زمره کدام رویکرد پژوهشی است؟

- (۱) کمی (۲) کیفی (۳) ارزشیابی (۴) آمیخته

۳۸- در مقایسه آزمایش آزمایشگاهی با آزمایش میدانی، کدام مورد درست است؟

- (۱) محیط در آزمایش آزمایشگاهی، بیشتر حالت واقعی و طبیعی دارد.  
 (۲) تعداد متغیرهای مداخله‌گر در آزمایش آزمایشگاهی، کمتر است.  
 (۳) تکرار آزمایش میدانی، به مراتب ساده‌تر است.  
 (۴) اعتبار درونی آزمایش میدانی، بالاتر است.

۳۹- در کدام یک از طرح‌های پژوهش آمیخته (Mixed methods)، انتخاب نمونه مطالعه کیفی و کمی تحت تأثیر یکدیگر نیستند؟

- (۱) هم‌زمان (QUAN+QUAL) (۲) متوالی با اولویت کمی (QUAN → QUAL)

- (۳) متوالی با اولویت کیفی (QUAL → QUAN) (۴) تودرتو (Nested)

۴۰- کدام ملاک زیر، در تعیین اندازه نمونه در پژوهش‌های کمی، نقش عمده‌ای دارد؟

- (۱) مبانی نظری (۲) تعریف مفهومی متغیرها (۳) نوع تحلیل داده‌ها (۴) دغدغه پژوهشگر

۴۱- مرسوم‌ترین شیوه نمونه‌گیری در روش پژوهش نظریه بر خاسته از داده‌ها (GT)، کدام است؟

- (۱) موارد استثنایی (۲) نظری (۳) تنوع بیشینه (۴) تصادفی ساده

۴۲- در طرح پژوهش آزمایشی (پیش‌آزمون - پس‌آزمون با گروه کنترل)، پژوهشگر می‌خواهد از تحلیل کواریانس به‌منظور کنترل اثر متغیر همپراش استفاده کند. کدام مورد، متغیر همپراش است؟

- (۱) پیش‌آزمون (۲) پس‌آزمون (۳) متغیر مستقل (۴) متغیر وابسته

۴۳- با توجه به سطح مقیاس‌های اندازه‌گیری، کدام تبدیل میسر است؟

- (۱) فاصله‌ای به ترتیبی (۲) ترتیبی به فاصله‌ای  
 (۳) اسمی به ترتیبی (۴) فاصله‌ای به اسمی

۴۴- کدام روش معادل‌سازی گروه‌ها، جامعیت و دقت کمتری دارد؟

- (۱) جایگزینی تصادفی (۲) گروه‌های جور شده  
 (۳) استفاده از زوج‌های جور شده (۴) استفاده از آزمودنی برای کنترل خود

۴۵- در کدام مقیاس، همیشه بالاترین یا افراطی‌ترین رتبه یا نمره، ملاک قضاوت درباره موضوع نگرش است؟

- (۱) لیکرت (۲) ترستون (۳) گاتمن (۴) افتراق معنایی

نظریه‌های یادگیری و الگوهای تدریس - اصول و مبانی برنامه‌ریزی درسی - طراحی و اجرای برنامه درسی:

۴۶- الگوهای تدریس شبیه‌سازی، یادگیری در حد تسلط و یادگیری اجتماعی، جزو کدام خانواده الگوهای تدریس است؟

- (۱) رفتاری و سایبرنتیک (۲) پردازش اطلاعات  
 (۳) شخصی (فردی) (۴) اجتماعی

- ۴۷- در کلاس درس جغرافیا، وجود روش‌های مختلف در تدریس مهارت‌های نقشه‌خوانی، بیانگر کدام دانش معلم است؟  
 (۱) تخصصی (۲) آموزشی (۳) حرفه‌ای (۴) محتوایی آموزشی
- ۴۸- در کدام الگوی تدریس، معلمان بر یک محیط اجتماعی مشوق خلاقیت تأکید دارند؟  
 (۱) شبیه‌سازی (۲) بدیع‌نگاری (۳) تفکر استقرایی (۴) کاوش‌گری
- ۴۹- زمانی که معلم با دانش آموز خود همدردی می‌کند، به کدام کنش تدریس توجه دارد؟  
 (۱) اجتماعی (۲) روان‌شناسانه (۳) اخلاقی (۴) منطقی
- ۵۰- موج دوم تدریس آنلاین، به کدام مورد اشاره دارد؟  
 (۱) ایجاد شبکه اجتماعی (۲) کلاس مجازی (۳) چت‌بات‌ها (۴) ایمیل
- ۵۱- براساس منشور اخلاق حرفه‌ای آموزش، تلاش معلم برای کمک به یادگیرنده جهت تحقق بخشیدن به توانمندی بالقوه‌اش به‌عنوان عضوی ارزشمند و مؤثر از جامعه، ناظر بر کدام اصل است؟  
 (۱) جامعه‌گرایی (۲) تعهد یادگیرنده (۳) تعهد شغلی (۴) اثربخشی
- ۵۲- وقتی که سؤال‌هایی برای پاسخ‌گویی یا مسائلی برای حل کردن به شاگرد ارائه شود، کدام یادگیری اتفاق می‌افتد؟  
 (۱) راهبردی (۲) سطحی (۳) نظری (۴) جستاری
- ۵۳- در حوزه اخلاق تدریس، وظیفه داریم با دیگران به همان شیوه‌ای برخورد کنیم که انتظار داریم با ما رفتار کنند. این ایده، ناظر بر کدام اصل است؟  
 (۱) قاعده طلایی (۲) اخلاق آموزشی (۳) احترام برابر به افراد (۴) عدالت
- ۵۴- از اهداف کدام رویکرد تدریس، نقد موقعیت‌های زندگی و فعالیت برای دستیابی به آینده نویدبخش است؟  
 (۱) آزاد اندیشانه (۲) تسهیل‌گر (۳) انتقادی (۴) اجرایی
- ۵۵- طرح مسئله، سؤال کردن و کشف محدودیت‌های کاربرد دانش جدید، مربوط به کدام رویکرد یادگیری است؟  
 (۱) حل مسئله (۲) سطحی (۳) عمیق (۴) راهبردی
- ۵۶- کدام دانش معلم به فهم تاریخی، اقتصادی، جامعه‌شناختی، فلسفی و روان‌شناختی از آموزش و پرورش و نظام آموزشی مربوط است؟  
 (۱) حرفه‌ای (۲) آموزشی (۳) محتوایی آموزشی (۴) تخصصی
- ۵۷- کدام مورد، هدف از مکث کوتاه، قبل از بیان مطلبی مهم است؟  
 (۱) تأکید (۲) بازخورد (۳) جلب توجه (۴) ارتباط
- ۵۸- اگر معلمی درحین تدریس و قدم زدن در کلاس، با دست بر شانه یادگیرنده بزند، از کدام مهارت تدریس استفاده کرده است؟  
 (۱) آماده‌سازی ذهنی یادگیرنده (۲) برقراری ارتباط (۳) قبل از تدریس (۴) ایجاد تمرکز
- ۵۹- کدام الگوی تدریس، یک گفتمان انتقادی برای توجه به صدای معلم در برنامه‌ریزی درسی است؟  
 (۱) اکتشافی - کاوش‌مدار (۲) معلم - محتوامدار (۳) دانش‌آموز - فعالیت‌مدار (۴) تدریس عملی - زمینه‌مدار
- ۶۰- کدام الگو، براساس تمرکز بر نحوه رشد مقولات توسط یادگیرندگان است و در طراحی آنلاین، ارائه مطالب با مرکزیت آموزش مفاهیم توسط شاگردان و معلمان، به خوبی به کار می‌آید؟  
 (۱) دریافت مفهوم (۲) آموزش کاوشگری (۳) حفظ کردن (۴) تدریس غیرمستقیم



- ۶۱- تحلیل‌گران، کدام روش تدریس را تا حدودی به روش‌های روانکاوانه عصر حاضر، تشبیه کرده‌اند؟  
 (۱) توضیحی (۲) سقراطی (۳) سخنرانی (۴) اکتشافی
- ۶۲- کدام مورد، اشاره به فردی دارد که باید بتواند واقعیت‌ها را به‌گونه‌ای ابداع و عرضه کند که خواننده بتواند در وقایع توصیف‌شده، مشارکت همدلانه داشته باشد؟  
 (۱) منتقد تربیتی (۲) طراح آموزشی (۳) معلم (۴) متخصص برنامه درسی
- ۶۳- نومفهوم‌گرایی، مبتنی بر کدام دیدگاه برنامه درسی است و در تقابل با کدام دیدگاه تربیتی قرار دارد؟  
 (۱) رفتارگرایی - انسان‌گرایی (۲) انسان‌گرایی - جنبش کارایی  
 (۳) شایستگی‌های فرایندی - رفتارگرایی (۴) بازگشت به پایه‌ها - شایستگی‌های خاص
- ۶۴- در کدام مرحله از الگوی ارزشیابی CIPP، به دنبال فهم این سؤال هستیم که آیا برنامه درسی براساس آنچه تعیین شده است، اجرا می‌شود یا خیر؟  
 (۱) برون‌داد (۲) درون‌داد (۳) فرایند (۴) زمینه
- ۶۵- اگر برنامه درسی با ساخت شناختی و ذهنی یادگیرندگان متناسب نباشد، کدام برنامه درسی مصداق پیدا می‌کند؟  
 (۱) طراحی‌نشده (۲) صریح (۳) پنهان (۴) پوچ
- ۶۶- کدام مورد، بیانگر طرح برنامه درسی است؟  
 (۱) اجزا و عناصر برنامه درسی (۲) سطوح عام و خاص برنامه درسی  
 (۳) سطوح ابزاری، فنی و تکنیکی برنامه درسی (۴) شکل مدون، سازمان و ساختار برنامه درسی
- ۶۷- در کدام نوع برنامه درسی، فعالیت‌های واقعی آموزش و یادگیری در مدارس، از طریق تعامل بین یادگیرندگان و معلمان، همچنین میان یادگیرندگان اتفاق می‌افتد؟  
 (۱) طراحی‌شده (۲) اجراشده (۳) قصدشده (۴) تجربه‌شده
- ۶۸- عبارت «مجموعه حوزه‌های موضوعی و یادگیری از قبیل زبان، ریاضیات، هنر، تربیت‌بدنی، علوم و مطالعات اجتماعی که برای همه دانش‌آموزان مشترک می‌باشد»، اشاره به کدام مورد دارد؟  
 (۱) موضوعی (۲) رسمی (۳) هسته اصلی (۴) رشته‌محور
- ۶۹- کارایی اجتماعی، به‌عنوان جنبش فعال برنامه درسی در ابتدای قرن بیستم، مربوط به کدام دسته از نظریه‌پردازان برنامه درسی است؟  
 (۱) تجویزی (۲) توصیفی (۳) اکتشافی - انتقادی (۴) علمی
- ۷۰- مفهوم «مدرسه بدون دیوار»، به کدام رویکرد برنامه درسی از نظر «سیلور، الکساندر و لوئیس» اشاره دارد؟  
 (۱) فعالیت‌های اجتماعی (۲) صفات و فرایندهای انسانی  
 (۳) صلاحیت‌های خاص - فناوری (۴) علاقه و نیاز یادگیرندگان
- ۷۱- بر مبنای آموزه‌های کدام نظریه تربیتی، «سفر تربیتی باید یک سفر شاد باشد»؟  
 (۱) رفتارگرایی (۲) ساخت‌وسازگرایی (۳) شناخت‌گرایی (۴) ارتباط‌گرایی
- ۷۲- براساس دیدگاه آزادی اجتماعی، تصمیم‌گیری درباره انتخاب محتوای برنامه درسی، توسط چه کسانی صورت می‌گیرد؟  
 (۱) یادگیرندگان (۲) والدین (۳) همه افراد جامعه (۴) معلمان
- ۷۳- کدام برداشت از برنامه درسی در دوره‌های فنی - حرفه‌ای، صنعت و تجارت و امور نظامی متداول است؟  
 (۱) مجموعه‌ای از تکالیف مجزا (۲) مجموعه‌ای از علوم و فنون (تکنیک‌ها)  
 (۳) مجموعه‌ای از وظایف مجزا (۴) مجموعه‌ای از شایستگی‌ها (صلاحیت‌ها)
- ۷۴- کدام برنامه درسی، لزوماً با برنامه درسی قصدشده و اجراشده، هم‌راستا نیست؟  
 (۱) طراحی‌شده (۲) تجربه‌شده (۳) عملیاتی (۴) رسمی



- ۷۵- کدام مورد، بیانگر برنامه درسی به‌عنوان عامل بازسازی اجتماعی است؟  
 (۱) بهبود جامعه از طریق تغییر مؤسسات فرهنگی اجتماعی  
 (۲) رشد و توسعه جامعه از طریق تحول نظام برنامه‌ریزی درسی  
 (۳) تغییر جامعه از طریق افزایش دانش و بهسازی ارزش‌های دانش‌آموزان  
 (۴) بازسازی جامعه از طریق تحول فرهنگی اجتماعی معلمان و دانش‌آموزان
- ۷۶- در برنامه درسی، «دیسپلین» به چه معناست؟  
 (۱) مفاهیم، نظریه‌ها و فرایندهایی که ساختار رشته علمی را تشکیل می‌دهند.  
 (۲) مبانی و اصول منطقی، حاکم بر اجرا و ارزشیابی برنامه درسی است.  
 (۳) مباحث و مطالب مرتبی که در قالب دروس مختلف ارائه می‌شود.  
 (۴) نظم و انضباط برنامه درسی و محتوای دروس، مختلف است.
- ۷۷- تغییر پارادایم برنامه درسی از برنامه‌ریزی درسی به برنامه درسی، حاصل کدام جنبش در برنامه درسی بوده است؟  
 (۱) سنت‌گرایی (۲) تجربه‌گرایان مفهومی (۳) نومفهوم‌گرایی (۴) مفهوم‌گرایی
- ۷۸- عبارت «پذیرندگان آینده‌نگر، تغییر را براساس میزان تطبیق با ارزش‌ها و هنجارها ارزیابی می‌کنند»، اشاره به کدام ویژگی تغییر دارد؟  
 (۱) مزیت نسبی (۲) سازگاری  
 (۳) آزمون‌پذیر بودن (۴) قابل مشاهده بودن
- ۷۹- به کدام دلیل، یک منبع اطلاعاتی، مبنای تصمیم‌گیری برنامه‌ریزی درسی قرار می‌گیرد؟  
 (۱) علم و فناوری پیشرفته (۲) نیاز یادگیرنده و جامعه  
 (۳) دانش و موضوعات درسی (۴) مبانی ارزشی برنامه‌ریز
- ۸۰- در کدام الگوی طراحی برنامه درسی، سازماندهی منطقی محتوای برنامه درسی بیش از سازماندهی روانی محتوا اهمیت دارد؟  
 (۱) موضوع‌های مدون (۲) مبتنی بر یادگیرنده  
 (۳) مبتنی بر جامعه (۴) میان‌رشته‌ای
- ۸۱- عبارت «من و همکارم تغییراتی در ارائه این درس ایجاد کرده‌ایم که می‌تواند به موفقیت بچه‌ها کمک کند»، به کدام مرحله استفاده از نوآوری اشاره دارد؟  
 (۱) استفاده مکانیکی (۲) به‌کارگیری (تلفیق)  
 (۳) بازآفرینی (۴) بازنگری
- ۸۲- کدام واژه در فرایند «تغییر برنامه درسی»، ناظر بر تلاش‌های آگاهانه برای آگاهی دادن به افراد و گروه‌ها، درباره یک نوآوری و جلب علاقه آنهاست؟  
 (۱) انتشار (۲) اشاعه (۳) نوآوری (۴) انطباق
- ۸۳- سند برنامه درسی ملی، در چه سالی تصویب شد و ساختار نظام آموزشی، به چه شکل تغییر یافت؟  
 (۱) ۱۳۹۰ و ۲-۵-۳-۴ (۲) ۱۳۹۰ و ۳-۳-۳-۶-۲  
 (۳) ۱۳۹۱ و ۲-۶-۳-۳-۳ (۴) ۱۳۹۱ و ۲-۵-۳-۴-۴
- ۸۴- به نظر «نودینگز»، «اخلاق مراقبت» بن‌مایه کدام رویکرد اجراست؟  
 (۱) پایبندی (۲) انطباق متقابل (۳) انطباق (۴) انطباق محلی
- ۸۵- در راستای ارزیابی همه جنبه‌های تغییر برنامه درسی، از چه الگوهایی استفاده می‌شود؟  
 (۱) اجرا (۲) CBAM (۳) تغییر (۴) ارزشیابی

سازمان مدیریت آموزشی (مبانی نظری، اصول، رفتار سازمانی) - نظارت و راهنمایی آموزشی:

- ۸۶- در یک سازمان، اگر مدیری با ارزیابی آستانه انگیزش هر فرد، انگیزش افراد را اداره و رهبری کند، از کدام نظریه انگیزشی در سطح سازمانی استفاده کرده است؟  
 (۱) کوانتومی (۲) بنیادی انتظار (۳) اقتضایی (۴) ترکیبی
- ۸۷- در کدام نظریه رهبری، رهبر آموزشی به عنوان تصمیم‌گیرنده، رفاه کارکنان را همواره در نظر می‌گیرد؟  
 (۱) اصیل (۲) اخلاقی (۳) تحولی (۴) امنیت‌مدار
- ۸۸- رویکرد دفاع از مسائل سازمانی که هدف آن ارائه، تغییر و یا تقویت نگرش‌های عمومی مربوط به مباحث مهم در سازمان‌ها است، در زمره کدام دیدگاه ارتباطی قرار می‌گیرد؟  
 (۱) پردازش اطلاعات (۲) سیاسی (۳) بلاغی (۴) فرهنگی
- ۸۹- در کدام الگوی مدیریتی، پیچیدگی روابط انسانی و درگیر بودن با انسان‌ها، بیش از سایر الگوها دیده می‌شود؟  
 (۱) شبدری (۲) پنجره‌های شکسته (۳) معنوی (۴) مهرورز
- ۹۰- در حال حاضر، حوزه مدیریت آموزشی در صدد دستیابی به کدام ظرفیت خود است؟  
 (۱) بازتعریف و گسترش فهم بیشتر از مرزهای حوزه  
 (۲) تولید پژوهش‌های قابل تکرار، تأییدپذیر و عمل‌محور  
 (۳) استفاده از نظریه‌های رهبری تحولی، تعاملی و توزیع‌شده  
 (۴) استفاده از ابزارهای روش‌شناسانه و چارچوب‌های مفهومی متنوع
- ۹۱- اگر یک مدیر آموزشی به جای توجه خاص به هر مسئله، بر مبنای یک اصل عمومی و رعایت قانون و مقررات عمل کند، رفتار او شامل کدام بعد جو سازمانی می‌شود؟  
 (۱) ممانعت (۲) توجه و رسیدگی (۳) کناره‌گیری (۴) تأکید بر تولید
- ۹۲- کدام عامل، از طریق «برقراری ارتباط فردی صمیمی و حمایتی با زیردستان»، باعث ایجاد رضایت شغلی کارکنان می‌شود؟  
 (۱) نظارت کیفی (۲) پرداخت و ارتقا  
 (۳) شرایط کاری مساعد (۴) ماهیت کار
- ۹۳- بر عملکرد یک تیم کاری، کدام مورد دلالت دارد؟  
 (۱) کارها به صورت جمعی و گروهی  
 (۲) گروه به عنوان یک کل  
 (۳) کار فردی کارکنان (۴) کار انفرادی و گروهی
- ۹۴- «جدایی دغدغه‌های آموزشی و مدیریتی»، از انتقادات کدام صاحب‌نظر به رویکردهای علمی در مدیریت آموزشی است؟  
 (۱) گرینفیلد (۲) فاستر  
 (۳) هاجکینسون (۴) انگلیش
- ۹۵- از دهه ۱۹۸۰، بخش عمده‌ای از افول نهضت نظریه در مدیریت آموزشی را می‌توان به کدام عامل نسبت داد؟  
 (۱) رویه‌های ثابت روش‌های تحقیق کیفی (۲) تولید انبوه گزاره‌های علمی عمومی و بی‌طرف  
 (۳) پیروی بیش از حد از درایت عمل در بهبود مدرسه (۴) مقاومت استادان مدیریت آموزشی عمل - محور
- ۹۶- ایده ایجاد «مدیریت مدرسه و به‌ویژه رئیس دبیرستان»، به عنوان یک حرفه مجزا از تدریس، ناشی از کدام عامل است؟  
 (۱) درک آموزش و پرورش به عنوان کسب و کار  
 (۲) کاهش نفوذ دانشگاه‌ها در آموزش و پرورش  
 (۳) افزایش بحث‌های پارادایمی در مطالعات سازمانی  
 (۴) عدم گسترش کار تخصصی دانشگاهی در حوزه مدیریت مدرسه

- ۹۷- قلمداد شدن نقش «ناخدای تجارت» به عنوان یک الگوی مناسب، برای مدیران مدرسه در ربع اول سده بیستم، ناشی از چه عاملی است؟
- (۱) نفوذ مفاهیم علم قیاسی - فرضی در پژوهش‌های مدرسه
  - (۲) وجود ادبیات غنی درباره کمبود مدیران اجرایی
  - (۳) ترکیب نقش مدیریت مدرسه با حرفه تدریس
  - (۴) افزایش نفوذ و کنترل دولتی بر مدارس
- ۹۸- در حوزه مدیریت مدرسه، کمبود مطالب نوشتاری تا قبل از سده بیستم، به کدام رخداد تاریخی در مدیریت آموزشی مربوط است؟
- (۱) نهادینه‌سازی دوره‌های تحصیلی و توسعه مقدمات مدیریت آموزشی در مؤسسات آموزش عالی
  - (۲) رشد سریع نواحی آموزشی همراه با تلاش برای دستیابی به کارایی آموزشی
  - (۳) عدم درک مدیریت مدرسه به عنوان نقشی متفاوت از کارکرد تدریس
  - (۴) چیرگی استقلال نقش مدیر مدرسه و تمرکززدایی در نظام آموزشی
- ۹۹- پیشگامان کدام نظریه، بر این باور بودند که رویکرد سیستمی ارتباط جامعی بین سازمان و محیط آن برقرار نمی‌کند؟
- (۱) ابهامی (۲) اقتضایی (۳) عملیاتی (۴) ائتلافی
- ۱۰۰- در کدام نوع سازمان، به مدیران و کارکنان بیش از یک وظیفه یا پروژه محول می‌شود و اصل وحدت فرماندهی نقض می‌شود؟
- (۱) ماتریسی (۲) مجازی (۳) بدون مرز (۴) یادگیرنده
- ۱۰۱- ویژگی کدام مدل مدیریتی، این است که مسائل و انتخاب‌ها را از هم تفکیک می‌کند، ابزارها و اهداف از هم جدا نمی‌شود، اهداف سازمانی تصریح نمی‌شوند و بهترین بدیل‌ها انتخاب نمی‌گردند؟
- (۱) قارچی (۲) حبابی (۳) پنجره‌های شکسته (۴) سطل آشغال
- ۱۰۲- کدام سبک رهبری، همواره خواستار آن است که کارکنان و افراد در سازمان، احساس مهم بودن داشته باشند؟
- (۱) اصیل (۲) باز (۳) نرم (۴) بصیر
- ۱۰۳- مدرسه‌ای در تلاش است که یک برنامه تدریس انفرادی را توسعه دهد اما با بی‌تفاوتی معلمان مواجه شده است. این وضعیت، مصداق کدام تعارض سازمانی است؟
- (۱) هنجار - هدف (۲) نقش - شخصیت (۳) هنجار - شخصیت (۴) نقش - هدف
- ۱۰۴- مدرسه‌ای انتظار دارد ۸۵ درصد دانش‌آموزان کلاس نهم در آزمون‌های پایانی هماهنگ در سطح شهر قبول شوند، اما عملاً ۹۵ درصد قبول می‌شوند. مدرسه در رابطه با این معیار، به کدام مؤلفه توانسته است که دست یابد؟
- (۱) خود - کارآمدی (۲) بهره‌وری (۳) اثربخشی (۴) کارایی
- ۱۰۵- «نفی وجود یک رهبر رسمی به مثابه یک آبر رئیس»، ویژگی کدام سبک رهبری است؟
- (۱) اخلاقی (۲) سیاسی (۳) تحولی (۴) مشارکتی
- ۱۰۶- در کدام دوره تاریخی، راهنمایان آموزشی خود را عامل اصلی هدایت فرایند تغییر در مدارس می‌دانستند و مشکلشان پیدا کردن راهبرد مناسب برای هدایت این تغییر بود؟
- (۱) ۱۹۵۰ (۲) ۱۹۶۰
  - (۳) ۱۹۷۰ (۴) ۱۹۸۰
- ۱۰۷- در کدام نوع نظارت و راهنمایی، انتظارات راهنمایان آموزشی با اصول و روش معلمان در تضاد بود، اما چون تلاش می‌شد از طریق همکاری انجام شود، معلمان نیز ملزم بودند وظایف را به‌طور شایسته انجام دهند؟
- (۱) اصلاح روش تدریس (۲) فرایندهای گروهی
  - (۳) راهنمایی به وسیله افراد بومی (۴) رهبری آموزشی آزادمنشانه

- ۱۰۸- از دیدگاه «گارمن»، وضعیتی که در آن، «ارزشیاب و معلم قوانین و نقش‌های مربوط به خود را می‌شناسند و براساس آن زندگی می‌کنند»، مصداق کدام سطح همکاری است؟
- (۱) الزام به پذیرش شغلی  
(۲) صدمه‌پذیری مشترک  
(۳) فعالیت دوسویه ارگانیک  
(۴) مالکیت بر فرایند رشد خود
- ۱۰۹- منظور از «قانون عرفی ارزشیابی» که توسط «مک‌گریل» مطرح شده است، کدام است؟
- (۱) اجرای الگوی بازرسی مدارانه توسط افراد آموزش‌دیده حرفه‌ای  
(۲) شناسایی فرایند ارزشیابی معلم به‌عنوان یک کارکرد بوروکراتیک  
(۳) نگرستن به معلم به‌عنوان بخشی از راه‌حل به‌جای بخشی از مشکل  
(۴) استفاده از فرایندهای یکسان برای نظارت آموزشی و ارزشیابی معلم
- ۱۱۰- کدام رخداد تاریخی، به طراحی شتابان مقیاس‌های رتبه‌بندی برای اندازه‌گیری اثربخشی تدریس معلمان در اوایل قرن بیستم منجر شد؟
- (۱) شروع برکناری و تعلیق معلمان نالایق توسط بازرسان آموزشی  
(۲) آغاز جنبش اصلاح‌طلبی توسط سیاست‌گذاران و برنامه‌ریزان آموزشی  
(۳) همراهی فلسفه‌کارایی اجتماعی با افزایش دیوان‌سالاری نظام‌های آموزشی  
(۴) ظهور طبقه جدیدی از مدیران مدارس متوسطه که وظیفه نظارت را انجام می‌دادند.
- ۱۱۱- ناظر آموزشی مشاهده کرده است که یک معلم، حین تدریس پرسش‌هایی از قبیل «چه کسی در فهم این مطلب مشکل دارد؟ آیا مطلب روشن است که به ادامه درس پردازیم؟»، مطرح می‌کند. توصیه درست ناظر به معلم، کدام است؟
- (۱) در انتهای تدریس فرصتی برای پرسش دانش‌آموزان مهیا کنید. زیرا فهمیدن در آغاز نسبی و مبهم است از این رو، تدریس یکپارچه برای کل کلاس کفایت می‌کند.  
(۲) این شیوه پرسش مناسب نیست، به‌جای آن دانش‌آموزان را قانع سازید که دشواری یادگیری امری طبیعی است و انتظار می‌رود سؤالات زیادی بپرسند.  
(۳) نیازی به طرح این پرسش حین تدریس نیست، به‌ویژه وقتی که برای اتمام مطالب تحت فشار هستید سرعت کلاس نباید به‌خاطر چند دانش‌آموز کند شود.  
(۴) پرسش‌های خوبی مطرح کردید، زیرا دانش‌آموزان در فرایند تدریس آسیب‌پذیر هستند و بیشترشان عدم یادگیری خود را انکار می‌کنند.
- ۱۱۲- چنانچه ناظر آموزشی قصد داشته باشد در فرایند نظارت، رشد معلم را تسهیل کند، کدام عبارت زیر، با اهداف او ناسازگار است؟
- (۱) ارائه اطلاعات جدید به معلمان در حوزه آموزش  
(۲) درخواست از معلمان برای کشف روش‌های جدید تفکر  
(۳) بهره‌گیری از رویکرد نظارتی مناسب طبق نظر ناظر آموزشی و معلم  
(۴) قرارگیری معلمان در تیم‌های تصمیم‌گیری با سطح رشدی بالای بیشتر افراد
- ۱۱۳- عبارت «معلمان را تشویق کنیم تا آنچه را که فکر می‌کنند درست است انجام دهند؛ مشروط به اینکه تجسم ارزش‌ها و اهداف مشترک بوده و ماهیت تدریس و یادگیری را قدرت بخشد»، مصداق کدام مؤلفه توانمندی در مدرسه است؟
- (۱) هوش جمعی  
(۲) اشتراک دانش  
(۳) تعهد غیرمتمرکز  
(۴) اجتماع حرفه‌ای
- ۱۱۴- در کدام مدل رشد معلم، فرض اصلی آن است که تدریس یک رسالت است و معلمان خدمتگذار هستند؟
- (۱) آغازگری نقادی  
(۲) آموزش ضمن خدمت  
(۳) رشد حرفه‌ای  
(۴) بازسازی

- ۱۱۵- در رویکرد مبتنی بر همکاری، علت این که بعضی از معلمان در گفتگو با ناظر آموزشی از افشای احساسات احتمالی شان خودداری می کنند، چیست؟
- (۱) عدم صداقت ناظر در برخورد با معلم  
(۲) سابقه بد رفتاری از سوی ناظران  
(۳) دستکاری و مداخله ناظر در تصمیم گیری  
(۴) نبود دلیل و گواهی برای کار مشارکتی از سوی ناظر
- ۱۱۶- «هیجان یا لذتی که از تسلط بر یک مهارت یا کشف اطلاعاتی شگفت انگیز توسط دانش آموزان به دست می آید»، منجر به کدام مؤلفه خواهد شد؟
- (۱) حس مالکیت  
(۲) فعالیت تأملی  
(۳) ارزشیابی خودانگیزنده  
(۴) یادگیری ساخت گرا
- ۱۱۷- هنگامی که معلمان بتوانند از گزینه هایی که ناظران آموزشی ارائه می کنند، دست به انتخاب بزنند، تصمیم بگیرند و به گزینه های متنوع تری دست یابند، در کدام مرحله از رشد حرفه ای طراحی شده فردی قرار دارند؟
- (۱) آشکارسازی  
(۲) سنجش  
(۳) فراخوانی  
(۴) اعتباریابی
- ۱۱۸- چنانچه ناظر آموزشی قصد داشته باشد استانداردهای ارزشیابی برنامه های آموزشی را مدنظر قرار دهد، کدام شاخص تضمین می کند که ارزشیابی ها واقعی، محتاطانه، دیپلماتیک و باصرفه اند؟
- (۱) دقت  
(۲) امکان سنجی  
(۳) تناسب  
(۴) فایده
- ۱۱۹- مدل های نظارت بالینی «کوگان و گلدهامر»، به ترتیب، بر کدام یک از رویکردهای نظارتی تأکید دارد؟
- (۱) غیردستوری - اطلاعاتی دستوری  
(۲) غیردستوری - کنترل دستوری  
(۳) مشارکتی - غیردستوری  
(۴) مشارکتی - اطلاعاتی دستوری
- ۱۲۰- کدام توسعه، اگرچه بیشتر محرک های آن از هیئت ها، انجمن ها و شبکه های ملی منشأ گرفته اند، اما برای تحقیق و کاربرد استانداردهای جدید، غالباً در سطح محلی انجام می شود؟
- (۱) حرفه ای  
(۲) فردی  
(۳) شغلی  
(۴) اخلاقی
- ۱۲۱- ناظران معلم محور درمی یابند که برخی از معلمانی که به طور مؤثر برنامه ریزی نمی کنند، در آموزش مشکل دارند. درخواست کدام مورد به این معلمان کمک می کند؟
- (۱) نوشتن طرح درس  
(۲) برنامه ریزی منظم  
(۳) ارزشیابی منظم  
(۴) نوشتن هدف های درسی
- ۱۲۲- کدام نوع از کمک های مستقیم در نظارت آموزشی اعتماد و سازگاری را افزایش می دهد و باعث ترغیب مباحثه، مناظره و عکس العمل متقابلی می شود که رشد معلم را در پی دارد؟
- (۱) تدریس نمایشی  
(۲) تدریس مشترک  
(۳) ارشاد  
(۴) مربی گری همتایان
- ۱۲۳- کدام مورد، از مفروضه های «مایکل فولان» درباره تغییر در مدرسه است؟
- (۱) اجرا نشدن به معنای رد ارزش های موجود در اصل تغییر است.  
(۲) تعارض و عدم توافق برای تغییر موفقیت آمیز نامناسب است.  
(۳) اجرای موفقیت آمیز شامل تبدیل و توسعه مداوم ایده های اولیه است.  
(۴) تغییر معنادار عاری از ابهام، ناهماهنگی و عدم اطمینان برای افراد درباره معنای تغییر است.
- ۱۲۴- کدام مورد در خصوص مربی گری همتایان، درست است؟
- (۱) خوشبختانه این نوع برنامه ها، نیاز به توافق همگان یا داوطلبانه بودن ندارد.  
(۲) در هر هفته، باید ۴ چرخه (دوبار هدایت شدن و دوبار هدایت کردن) برنامه ریزی شود.  
(۳) در پایان هر سال، یک نشست پایانی برگزار شود و معایب و مزایای استفاده از آن جمع بندی شود.  
(۴) اگر هدف، ارائه بازخورد تدریس معلمان به یکدیگر و کمک به توسعه برنامه عملی و بهسازی باشد، آمادگی کمتری لازم دارد.

۱۲۵- در خصوص کاربرد نظریه آشفتگی در سطح کلاس، کدام مورد درست است؟

- ۱) تمرین‌های کلاسی سنتی و دسته‌بندی‌های دانش‌آموزان برحسب هدف‌های رفتارگرایانه باید حمایت شوند.
- ۲) معلمان باید کمتر بر شاخص استعداد یا پیشرفت دانش‌آموزان تأکید کنند.
- ۳) آزمون‌سازی‌های استاندارد در جنبه‌های گسترده می‌تواند مکانیزم‌های مثبتی باشد.
- ۴) جداسازی مصنوعی بین ارزیابی و یادگیری باید به‌صورت مداوم استمرار یابد.

مبانی نظری تکنولوژی آموزشی - نظریه‌های یادگیری و الگوهای تدریس:

۱۲۶- کدام مورد، از تفاوت‌های کلیدی بین آموزش الکترونیکی و یادگیری تلفیقی نیست؟

- ۱) آموزش الکترونیکی، مقرون به‌صرفه‌تر از یادگیری تلفیقی است.
- ۲) آموزش الکترونیکی، ترکیبی از آموزش هم‌زمان و غیرهم‌زمان است. آموزش تلفیقی، ترکیبی از آموزش الکترونیکی و حضوری است.
- ۳) فراگیران آموزش الکترونیکی خودانگیزه‌تر و مستقل‌تر هستند، درحالی‌که فراگیران آموزش تلفیقی از حمایت مربی و همکلاسی‌های خود بیشتر برخوردارند.
- ۴) آموزش الکترونیکی معمولاً از انواع محتوای چندرسانه‌ای استفاده می‌کند، درحالی‌که در یادگیری تلفیقی الزامی برای استفاده از محتوای چندرسانه‌ای نیست.

۱۲۷- درب کتابخانه در مدل طراحی آموزشی چهار درب آموزش الکترونیکی، مکانی است که فراگیران می‌توانند ..... .

- ۱) ارزیابی‌ها را تکمیل کنند.
- ۲) در بحث با دیگر فراگیران شرکت کنند.
- ۳) به محتوای سخنرانی استاد دسترسی داشته باشند.
- ۴) در یک محیط جذاب درگیر یادگیری از طریق بازی شوند.

۱۲۸- یک معلم ریاضی، در حال تدریس درس کسر به دانش‌آموزان کلاس پنجم است. او می‌خواهد دانش‌آموزان را برای یادگیری کسر آماده کند. کدام مورد، بهترین مثال برای فعال‌سازی در اصول اولیه آموزش (مریل) است؟

- ۱) معلم، داستانی در مورد خانواده‌ای که برای خرید به بازار می‌روند، می‌خواند و از دانش‌آموزان می‌خواهد که کسرهای مختلفی را که در داستان به کار رفته است، شناسایی کنند.
- ۲) معلم، از دانش‌آموزان می‌خواهد که کسرهای مختلفی را که در زندگی روزمره با آنها مواجه می‌شوند، مانند تقسیم یک کیک را به یاد بیاورند.
- ۳) معلم، یک بازی کسر به دانش‌آموزان یاد می‌دهد و از آنها می‌خواهد که در بازی شرکت کنند.
- ۴) معلم، یک فیلم آموزشی در مورد کسر به دانش‌آموزان نشان می‌دهد.

۱۲۹- عبارت «از روایت گفتاری برای شرح تصاویر و انیمیشن استفاده کنید»، بیانگر کدام اصل چندرسانه‌ای است؟

- ۱) مجاورت
  - ۲) شخصی‌سازی
  - ۳) زیاده‌کاری
  - ۴) چندحسی
- ۱۳۰- کدام نوع پردازش شناختی، اهداف آموزشی را پشتیبانی نمی‌کند و ناشی از اجرای طراحی آموزشی ضعیف است؟
- ۱) تولیدی
  - ۲) فرعی
  - ۳) اصلی
  - ۴) انتقالی

۱۳۱- دانش‌آموزان یک آزمایش انجام می‌دهند تا رابطه بین انرژی و کار را بررسی کنند. پس از انجام آزمایش، آنها یک

جمع‌بندی جدید از مفهوم انرژی ارائه می‌دهند. این جمع‌بندی جدید، نشان‌دهنده کدام سطح از عملکرد است؟

- ۱) یادآوری
- ۲) کشف
- ۳) قواعد
- ۴) کاربرد



۱۳۲- کدام باز خورد، در یادگیری مبتنی بر بازی، اثربخشی بیشتری دارد؟

- (۱) دانش سریع از نتایج  
(۲) دانش به تأخیر افتاده از نتایج  
(۳) شرح و بسط داده شده فوری  
(۴) شرح و بسط داده شده به تأخیر افتاده

۱۳۳- معلمی قصد دارد در طراحی فعالیت الکترونیکی، علاوه بر این که کاربران قادر باشند فایل ویدیویی یک برنامه رایانه‌ای را پخش کنند، بلکه بتوانند از میان موارد موجود، دست به انتخاب بزنند. به نظر شما، این معلم کدام سطوح تعامل را برای کار خود انتخاب کرده است؟

- (۱) پایه (۲) مقدماتی (۳) میانه (۴) پیشرفته

۱۳۴- یادگیرندگان با شرکت در بحث‌های مجازی، مهارت‌های برقراری ارتباط را یاد می‌گیرند. بنابراین یادگیرندگان در هر دوره آموزشی، علاوه بر اهداف و نتایج از پیش تعیین شده، به کدام مورد دست پیدا می‌کنند؟

- (۱) تدابیر آموزشی (۲) تجارب یادگیری (۳) راهبرهای آموزشی (۴) نتایج ضمنی

۱۳۵- مطابق با نظریه ارتباط‌گرایی، کدام مورد از ویژگی‌های دانش ارتباطی است؟

- (۱) تنوع - استقلال - متصل بودن - آزادی  
(۲) تنوع - استقلال - منفصل بودن - آزادی  
(۳) تنوع - مشارکت - تعامل - گشودگی  
(۴) تنوع - مشاهده - تعامل - گشودگی

۱۳۶- کدام نظام آموزشی برون داد، فقط توانایی تولید علم را دارد؟

- (۱) آگاهی دهنده (۲) توانایی دهنده (۳) خلاق (۴) همه موارد

۱۳۷- در یک کلاس، ۱۸ دانش آموز دختر حضور دارند که در سال دوم ابتدایی تحصیل می‌کنند. موضوع درس جدید «زیستگاه» است. با بررسی کتاب‌های سال گذشته دریافتیم که دانش آموزان این کلاس، سال گذشته در درس‌های قبلی درباره زیستگاه مطالبی یاد نگرفته‌اند. دانش آموزان حدود ۹ - ۸ ساله هستند و مطابق با دیدگاه «پیاژه» در مرحله عملیات عینی هستند. به عنوان طراح آموزشی، در کدام مرحله طراحی آموزشی هیچ و همکاران هستید؟

- (۱) ارزشیابی و تجدیدنظر  
(۲) مشارکت یادگیرندگان  
(۳) تعیین هدف‌های آموزشی  
(۴) تحلیل یادگیرنده

۱۳۸- معلمی که در هنگام آموزش در کلاس حضوری از نرم‌افزار خاصی برای ارزشیابی یادگیری یادگیرندگان استفاده می‌کند، از کدام نوع شایستگی آموزش برخوردار است؟

- (۱) دانش فناوریانه  
(۲) دانش پداگوژیک فناوریانه  
(۳) دانش محتوایی فناوریانه  
(۴) دانش محتوایی پداگوژیک

۱۳۹- یادگیرنده‌ای در کلاس درس مجازی، به خودافشاگری در خصوص نقاط ضعف و قوت خود در تکلیف انجام یافته‌اش می‌پردازد. این فعالیت یادگیرنده، به کدام نوع اشکال حضور اجتماعی دلالت دارد؟

- (۱) ارتباط باز  
(۲) پاسخ‌های عاطفی  
(۳) پاسخ‌های منسجم  
(۴) انسجام گروهی

۱۴۰- مدرس درس اصول عکاسی، در پروژه‌ای با عنوان «عکاسی از کوهستان»، اصول انجام این پروژه مانند انتخاب دیافراگم، انتخاب لنزهای با زوایه دید عریض، استفاده از لنزهای باریک برای ثبت ابعاد کوه، انتخاب فیلتر مناسب برای دستیابی به رنگ مناظر، موقعیت‌یابی و کادربندی را آموزش و نمایش می‌دهد و بر اجرای این اصول توسط یادگیرندگان نظارت می‌کند. در پایان این پروژه، درخواست می‌کند به اختیار خود، یک عکس هنری از یک مکان بلند ثبت کنند. مطابق اصول مبنایی آموزش «دیوید مریل»، کدام اصول در پروژه دوم رعایت شود؟

- (۱) تلفیق و همیاری همتایان  
(۲) تلفیق و فعالسازی  
(۳) نمایش و کاربست  
(۴) نمایش و مربیگری



- ۱۴۱- براساس کدام سطح اهداف آموزشی، از یادگیرندگان انتظار می‌رود دانش محتوایی پیچیده را برای حل مسئله یا پیش‌بینی به کار گیرند؟
- (۱) تفکر برتر  
(۲) به‌خاطر سپاری  
(۳) به‌کارگیری مهارت‌ها  
(۴) درک ارتباطها
- ۱۴۲- اجرای کدام نوع سنجش و ارزشیابی در آموزش براساس الگوی طراحی آموزش چهار مؤلفه‌ای «مرینبور»، الزامی است؟
- (۱) عملکرد خرده‌تکلیف و تکلیف کامل  
(۲) عملکرد تکلیف کامل  
(۳) دانش نظری  
(۴) عملکرد خرده‌تکلیف
- ۱۴۳- شواهد پژوهشی در ارتباط با اثربخشی تصاویر ثابت و انیمیشن نشان داده‌اند که ..... .
- (۱) مجموعه‌ای از تصاویر ثابت بارشناختی اضافی به حافظه یادگیرندگان تحمیل می‌کند  
(۲) یادگیرندگان در هنگام آموزش با تصاویر ثابت در پردازش فعالانه درگیر می‌شوند  
(۳) انیمیشن‌ها در آموزش موضوعات از قبیل مفاهیم و مهارت‌ها اثربخش‌تر هستند  
(۴) انیمیشن توأم با گفتار یادگیری فعالانه را پرورش می‌دهد
- ۱۴۴- در کدام استراتژی یادگیری، فراگیر بین نکات اصلی متن ارتباط برقرار می‌کند؟
- (۱) سازماندهی پیچیده  
(۲) شرح و بسط پیچیده  
(۳) شرح و بسط پایه  
(۴) سازماندهی پایه
- ۱۴۵- «رایگلوٹ»، به‌منظور بیان رابطه قسمت‌های مختلف آموزش و تسهیل یادگیری این موضوعات از طریق مقایسه آنها با یکدیگر، چه اصلی را پیشنهاد می‌دهد؟
- (۱) جمع‌بندی  
(۲) تمثیل  
(۳) ترتیب ساده به پیچیده  
(۴) ترکیب
- ۱۴۶- کدام روش تدریس، از انواع آموزش‌های ترکیبی است؟
- (۱) آموزش مجازی  
(۲) تدریس معکوس  
(۳) آموزش برخط  
(۴) تدریس غیرهم‌زمان
- ۱۴۷- عبارت «فرایند ذهنی که شامل درک، تشخیص و استدلال بوده و توصیف‌کننده یک تجربه است»، بیانگر چیست؟
- (۱) یادگیری  
(۲) ارزشیابی  
(۳) شناخت  
(۴) تفکر
- ۱۴۸- زمانی که دانشجو صرفاً به‌دلیل وجود مراقبان در جلسه امتحان، از تقلب خودداری می‌کند و به محض ایجاد فرصت، اقدام به تقلب می‌کند، بیانگر کدام رفتار است؟
- (۱) تنبیه  
(۲) خاموشی  
(۳) تقویت‌کننده منفی  
(۴) تقویت‌کننده مثبت
- ۱۴۹- کدام مورد، از ترکیب محتوا، فرایند و جو اجتماعی تشکیل می‌شود؟
- (۱) فرایند یاددهی و یادگیری  
(۲) فرایند یادگیری  
(۳) یادگیری مشارکتی  
(۴) تجارب یادگیری
- ۱۵۰- در کدام الگوی تدریس، طبقه‌بندی به‌عنوان جهات تفکر برتر اصلی (پایه) موجب دستیابی حجم وسیعی از اطلاعات می‌شود؟
- (۱) تفکر استقرایی  
(۲) فراگیری مفهوم  
(۳) سنیکتیکز  
(۴) تقویت حافظه
- ۱۵۱- در کلاس درس مبتنی بر کدام الگوی تدریس، تأکید بر رشد اجتماعی، مهارت‌های علمی، ادراک شخص و فرایند دموکراسی وجود دارد؟
- (۱) وابستگی متقابل مثبت  
(۲) ایفای نقش  
(۳) کاوش گروهی  
(۴) مطالعه اجتماعی

- ۱۵۲- کدام الگوی یاددهی - یادگیری، به منظور ارتقای خودشناسی و استقلال دانش‌آموزان طراحی شده است و اهداف تحصیلی را نیز محقق می‌سازد؟
- (۱) خودشکوفایی  
(۲) همیاری  
(۳) ایفای نقش  
(۴) غیردستوری و مشاوره‌ای راجرز
- ۱۵۳- کدام الگوی تدریس، ریشه در ابعاد فردی و اجتماعی آموزش و پرورش دارد؟
- (۱) ایفای نقش، زیرا درصدد کمک به فرد برای یافتن خود در دنیای اجتماعی و حل مشکلات فردی است.  
(۲) ایفای نقش، زیرا درصدد یاری به فرد در دنیای اجتماعی و حل معضلات فردی و اجتماعی است.  
(۳) حل مسئله، زیرا درصدد کمک به فرد در جامعه و حل مسائل اجتماعی است.  
(۴) حل مسئله، زیرا برای شناخت مسائل فردی و اجتماعی و حل آنها است.
- ۱۵۴- در کدام روش تدریس، معلم برای آموزش ترفیک به دانش‌آموزان، آنها را به شهرک ترفیک می‌برد؟
- (۱) شبیه‌سازی (۲) بدیعه‌پردازی (۳) ایفای نقش (۴) گردش علمی
- ۱۵۵- در کدام مرحله اجرای الگوی یاددهی و یادگیری فراگیری مفهوم، شاگردان به بحث درباره نوع و تعداد فرضیات ارائه‌شده می‌پردازند؟
- (۱) ارائه اطلاعات و شناسایی مفهوم  
(۲) تحلیل راهبردهای تفکر  
(۳) آزمون فراگیری مفهوم  
(۴) استدلال استقرایی
- ۱۵۶- در کدام نظریه یادگیری، بر بی‌همتایی آدمیان تأکید می‌شود و همچنین انسان به صورتی پویا، پردازش‌کننده اطلاعات، حل‌کننده مسائل و ارگانیک اجتماعی توصیف می‌شود؟
- (۱) شناختی اجتماعی بندورا  
(۲) خبرپردازی  
(۳) گشتالت  
(۴) رفتار یکپارچه تولمن
- ۱۵۷- عبارت «این روش بسیار شبیه روش مکاشفه‌ای است که در آن، شاگردان به جای استفاده از کتاب یا راهنمایی معلم، خود موظف به یافتن نتایج، اصول و راه‌حل‌ها هستند»، مربوط به کدام روش آموزش و تدریس است؟
- (۱) انفرادی (۲) مکاشفه‌ای (۳) بحث گروهی (۴) حل مسئله
- ۱۵۸- در خصوص روش حل مسئله، طرفداران «رویکرد شناختی» به کدام مورد معتقد هستند؟
- (۱) منبع حل مسئله، تناسب آن با عادات قبلی است.  
(۲) منبع حل مسئله، تجارب گذشته افراد است.  
(۳) حل مسئله از سازوکار - کوشش و خطا اتفاق می‌افتد.  
(۴) حل مسئله، به بصیرت (بینش) منجر می‌شود.
- ۱۵۹- کدام ویژگی، در رویکرد تسهیل‌گر تدریس به وقوع می‌پیوندد؟
- (۱) مدیریت کلاس (۲) فرصت برای یادگیری (۳) مدیریت زمان (۴) تنوع
- ۱۶۰- در فلسفه تنبیه در مدارس، زمانی که فردی را بدون اسناد و شواهد گناهکار بدانیم و رأی صادر می‌کنیم، دچار کدام رفتار شده‌ایم؟
- (۱) سوگیری (۲) مستبدانه (۳) تبعیض‌آمیزی (۴) غیرعادلانه
- ۱۶۱- اینکه یادگیری در اثر تعامل فرد با محیط، همیشه و در همه جا به‌طور پیوسته و مستمر صورت می‌گیرد. به کدام ویژگی اشاره دارد؟
- (۱) توان رفتاری (۲) تجربه (۳) فرایند (۴) تغییر نسبتاً پایدار
- ۱۶۲- در کدام الگوی تدریس، معلمان بر یک محیط اجتماعی مشوق خلاقیت تأکید دارند؟
- (۱) شبیه‌سازی (۲) بدیعه‌نگاری (۳) تفکر استقرایی (۴) کاوش‌گری
- ۱۶۳- زمانی که مدرس با یادگیرنده همدلی می‌کند، به کدام کنش تدریس توجه دارد؟
- (۱) اجتماعی (۲) روان‌شناسانه (۳) اخلاقی (۴) منطقی

۱۶۴- تدریسی که از استانداردهای بالایی در محتوا و روش برخوردار است، چه نام دارد؟

- (۱) موفق  
(۲) خوب  
(۳) باکیفیت  
(۴) استاندارد

۱۶۵- کدام دانش معلم به فهم تاریخی، اقتصادی، جامعه‌شناختی، فلسفی و روان‌شناختی از آموزش و پرورش و نظام آموزشی، مربوط است؟

- (۱) حرفه‌ای  
(۲) آموزشی  
(۳) محتوایی آموزشی  
(۴) تخصصی

مسائل آموزش عالی ایران و جهان - مدیریت و برنامه‌ریزی دانشگاهی (مباحث مدیریت، برنامه‌ریزی و توسعه آموزش عالی):

۱۶۶- کدام مورد، از ویژگی‌های دانشگاه‌های نسل سوم است؟

- (۱) بسط سرمایه فکری و ارتباطی جامعه محلی و منطقه‌ای  
(۲) تردید نسبت به روایت شبه‌بنگامی و تجاری‌شده دانشگاه  
(۳) انتقال و جذب دانش و فناوری و توجه به پژوهش‌های کاربردی  
(۴) تأثیر دانشگاه در توسعه پایدار منطقه‌ای و نقش واسطه‌ای برای تغییر در جامعه

۱۶۷- کدام مورد، به ویژگی‌های الگوی دانشگاه مبتنی بر بازار اشاره دارد؟

- (۱) انعطاف‌پذیری گسترده و استقلال  
(۲) بهینه‌ورزی و ارتقای کارایی سیستم  
(۳) مراعات هنجارهای علمی و اخلاق پژوهش  
(۴) تأکید بر مسئولیت اجتماعی و سواد فرهنگی

۱۶۸- زمانی که ادراک دانشگاه از خود با ادراک جامعه در تضاد قرار می‌گیرد، .....

- (۱) رشته‌های دانشگاهی به شکل بی‌رویه گسترش می‌یابند.  
(۲) ارتباط دانشگاه با صنعت و جامعه، دچار مشکل می‌شود.  
(۳) تولیدات علمی دانشگاه، بی‌کیفیت و بی‌اثر می‌شود.  
(۴) در هویت دانشگاه، تردید و تزلزل ایجاد می‌شود.

۱۶۹- عبارت «به‌طور مستقیم با یادگیرنده در ارتباط است و هدف آن توانمندسازی آنان در مهارت‌های خاص، دانش و نگرش برای زندگی است»، در ارتباط با کدام برداشت از «کیفیت در آموزش عالی» است؟

- (۱) تناسب  
(۲) توسعه  
(۳) تعالی  
(۴) تغییر

۱۷۰- کدام ترتیب، برای گسترش نوع آگاهی بشری از نظر سیر زمانی درست است؟

- (۱) آگاهی تمدنی - آگاهی مدرن - آگاهی انبوه عصر صنعت - آگاهی شبکه‌ای  
(۲) آگاهی تمدنی - آگاهی انبوه عصر صنعت - آگاهی مدرن - آگاهی شبکه‌ای  
(۳) آگاهی مدرن - آگاهی انبوه عصر صنعت - آگاهی شبکه‌ای - آگاهی تمدنی  
(۴) آگاهی مدرن - آگاهی تمدنی - آگاهی شبکه‌ای - آگاهی انبوه عصر صنعت

۱۷۱- کدام مورد، با مسائل فهم فرهنگ دانشگاه مرتبط نیست؟

- (۱) تعارض و شکاف نسلی استادان  
(۲) تجاری‌سازی دانش و استقلال آکادمیک  
(۳) فرهنگ دانشجویی با دغدغه‌های غیرآکادمیک  
(۴) اتصال عمیق با روندهای جهانی یا پیوند با بوم دانشگاه

۱۷۲- در تبیین مسئله مهاجرت نخبگان علمی، کدام نظریه، دایره شمول بیشتری دارد؟

- (۱) شکار مغزها  
(۲) نظام آموزشی انتقادی  
(۳) جاذبه و دافعه  
(۴) بحران منزلتی

- ۱۷۳- کدام مورد در خصوص اموال مؤسسات آموزش عالی غیردولتی - غیرانتفاعی ایران پس از انحلال، درست است؟
- (۱) بین هیئت مؤسس تقسیم می‌شود.
  - (۲) در اختیار وزرات امور اقتصادی و دارایی قرار می‌گیرد.
  - (۳) در اختیار وزارت علوم تحقیقات و فناوری قرار می‌گیرد.
  - (۴) در اختیار اتحادیه مؤسسات آموزش عالی غیردولتی - غیرانتفاعی قرار می‌گیرد.
- ۱۷۴- اینکه آیین‌نامه‌های مربوط به ارتقای اعضای هیئت علمی ممکن است افراد را به زیرپا گذاشتن اخلاق علمی در پژوهش سوق دهند، مربوط به مشکلات کدام یک از ابعاد آموزش عالی است؟
- (۱) سیاست‌گذاری
  - (۲) جهان‌بینی
  - (۳) برنامه‌ریزی
  - (۴) اجرای استراتژی‌ها
- ۱۷۵- عبارت زیر، بیانگر کدام دیدگاه در خصوص «نهاد دانشگاه» است؟
- «تولید دانش نوعی برساخت اجتماعی است و نهادها و نیروهای جامعه تعیین می‌کنند که چه چیزی دانش است.»
- (۱) فراملی
  - (۲) اثبات‌گرایی
  - (۳) پوزیتیویستی
  - (۴) پست‌مدرنیستی
- ۱۷۶- در کدام الگوی آموزش عالی، به کارکردهای هنجاری دانشگاه بیشتر بها داده می‌شود؟
- (۱) هومبولتی
  - (۲) فرانسوی - ناپلئونی
  - (۳) کارنتی
  - (۴) آتلانتیک شمالی
- ۱۷۷- در دانشگاه شرکتی، مدیریت دانشگاه را چه ساختاری برعهده دارد؟
- (۱) سهامداران
  - (۲) شورای دانشگاه
  - (۳) هیئت‌أمناء
  - (۴) هیئت‌مدیره
- ۱۷۸- مهم‌ترین عامل ارتقای مشارکت زنان در آموزش عالی ایران، چه بوده است؟
- (۱) فضای مساعد سیاسی
  - (۲) فضای مساعد فرهنگی اجتماعی
  - (۳) عوامل سازمانی و مدیریتی
  - (۴) عوامل علمی و فنی
- ۱۷۹- عبارت «دانشگاه‌هایی که از اهداف اولیه خود دور شده و بر ماهیت تجاری و اقتصادی دانشگاه تأکید بیش از حد دارند»، اشاره به کدام مورد دارد؟
- (۱) پرولتاریای دانشگاهی
  - (۲) مادی شدن دانش
  - (۳) دانشگاه صنعت‌محور و اقتصادی
  - (۴) دانشگاه نسل چهارم
- ۱۸۰- کدام مورد، بیانگر ویژگی پردیس دانشگاه است؟
- (۱) مجموعه دانشگاه و محیط پیرامون آن است.
  - (۲) مجموعه‌ای از کلاس‌های درس و فضاهای اداری است.
  - (۳) مدل کوچکی از یک جامعه مدرن است.
  - (۴) محلی برای سکونت و رفاه دانشجویان است.
- ۱۸۱- چالش‌ها و عوامل امتناع در سطح «درون‌بخشی» برای بین‌المللی شدن آموزش عالی در ایران، کدام است؟
- (۱) نقض استقلال سازمانی، سیاستگذاری ناپایدار، کاهش تنوع چندفرهنگی، ناهماهنگی کارکردی میان زیرنظام‌ها
  - (۲) حساسیت‌های غیرآکادمیک، سیاستگذاری ناپایدار، ناهماهنگی کارکردی میان زیرنظام‌ها
  - (۳) سیاستگذاری بسته، کاهش تنوع چندفرهنگی، ناهماهنگی کارکردی میان زیرنظام‌ها
  - (۴) نقض استقلال سازمانی، سیاستگذاری ناپایدار، ناهماهنگی کارکردی میان زیرنظام‌ها
- ۱۸۲- در دهه‌های اخیر، مدل مدرن دانشگاه در ایران، بیشتر میدان ستیز و تقابل کدام دو نیروی اجتماعی بوده است؟
- (۱) «توسعه - پیشرفت» و «بازگشت - سنت»
  - (۲) «پیشامدرن» و «پسامدرن»
  - (۳) «اثبات‌گرایان» و «پسااثبات‌گرایان»
  - (۴) «سنت‌گرایان» و «غرب‌گرایان»

- ۱۸۳- علت اصلی چالش آزادی علمی در نظام آموزش عالی ایران، کدام است؟  
 (۱) غلبه امر ایدئولوژیک بر آکادمی  
 (۲) غلبه امر قدرت بر آکادمی  
 (۳) غلبه امر دولت بر آکادمی  
 (۴) غلبه بازار بر آکادمی
- ۱۸۴- توسعه کدام بخش در دانشگاه می‌تواند به تصمیم‌سازی مبتنی بر گردآوری و تحلیل اطلاعات و طراحی سیستم‌های اطلاعات مدیریت کمک کند؟  
 (۱) برنامه‌ریزی استراتژیک  
 (۲) دانشگاه پژوهی  
 (۳) فناوری‌های نوین اطلاعاتی  
 (۴) نظارت، ارزیابی و تضمین کیفیت
- ۱۸۵- براساس طرح آمایش آموزش عالی کشور و براساس سیاست منطقه‌بندی دانشگاه‌ها و مراکز آموزش عالی، این مراکز در قالب چند منطقه تقسیم‌بندی شده‌اند؟  
 (۱) ۴  
 (۲) ۵  
 (۳) ۸  
 (۴) ۹
- ۱۸۶- عناصر توالی برنامه‌ریزی بخردانه از نظر راجر «کافمن» و «جری هرمن» کدام‌اند؟  
 (۱) جامعه - سازمان - مدرس - یادگیرنده - تجربه یادگیری  
 (۲) تجربه یادگیری - یادگیرنده - سازمان - جامعه - دولت  
 (۳) جامعه - دولت - سازمان آموزشی - مدرس - یادگیرنده  
 (۴) دولت - جامعه - سازمان آموزشی - مدرس - یادگیرنده
- ۱۸۷- از نظر برنامه‌ریزی آموزشی راهبردی، عبارت «جهان در حال تغییر است. قبل از اینکه قربانی تغییرات شویم می‌توانیم در ایجاد تغییرات مطلوب نقش ایفا کنیم»، ضرورت کدام‌یک از مؤلفه‌های زیر را نشان می‌دهد؟  
 (۱) برهم کنشی بودن  
 (۲) فراکنشی بودن  
 (۳) واکنشی بودن  
 (۴) کنشی بودن
- ۱۸۸- پاسخ‌گویی و واکنش به عدم کفایت رویکردهای سنتی بین‌المللی شدن و تقویت تنوع فرهنگی یادگیری و محیط تدریس دانشگاه، هدف اصلی کدام راهبرد است؟  
 (۱) بین‌المللی شدن فرامرزی  
 (۲) بین‌المللی شدن برنامه درسی  
 (۳) بین‌المللی شدن در خانه - پردیس  
 (۴) برنامه‌ریزی توسعه آموزش عالی بین‌المللی
- ۱۸۹- طبق کدام نظریه، «بدون توجه به کیفیت و اثربخشی، هر دانشگاهی که اعضایش مقاله‌های بیشتری تولید و منتشر کنند، اعتبار و وجه ملی و بین‌المللی بیشتری کسب می‌کند»؟  
 (۱) رقابت‌گرایی آکادمیک  
 (۲) بنگاهداری آکادمیک  
 (۳) سرمایه‌داری آکادمیک  
 (۴) مدیریت‌گرایی آکادمیک
- ۱۹۰- الگوی برنامه درسی «بارنت» و «کوات»، جزو کدام نوع الگوها قرار دارد؟  
 (۱) طرح  
 (۲) نظام  
 (۳) تجربه  
 (۴) حوزه تخصصی
- ۱۹۱- ادبیات برنامه درسی، بیشتر مرهون اندیشه‌های کدام نحله فلسفی است؟  
 (۱) اگزیستانسیالیسم  
 (۲) ایده‌آلیسم  
 (۳) پیشرفت‌گرایی  
 (۴) عینیت‌گرایی
- ۱۹۲- در کدام مفهوم، دانشگاه‌ها دلالت بر مؤسساتی دارند که در آن آموزش‌های سطح عالی و پژوهش‌های علمی و بنیادی انجام می‌گیرد؟  
 (۱) سازمانی  
 (۲) نهادی  
 (۳) مدرن  
 (۴) سنتی
- ۱۹۳- براساس کدام گونه‌شناسی میان‌رشته‌ای، یادگیری و حل مسئله در اجتماعات یادگیری و ساختارها و فرایندهای اجتماعی شکل می‌گیرد؟  
 (۱) آموزش و یادگیری چندرشته‌ای  
 (۲) آموزش و یادگیری رشته‌ای  
 (۳) آموزش و یادگیری برون‌رشته‌ای  
 (۴) آموزش و یادگیری فرارشته‌ای

- ۱۹۴- گزاره زیر، ناظر به کدام یک از پارادایم‌های یادگیری و آموزش در آموزش عالی است؟  
«دانشگاه‌ها مجبور به توجه به اهداف و به‌کارگیری راهبردهای جدیدی هستند که رفع نیاز به ادامه یادگیری را برای هر فرد امکان‌پذیر و تحقق جامعه یادگیری را ممکن سازند.»
- (۱) دانشگاه انبوه  
(۲) یادگیری مادام‌العمر  
(۳) ساختن‌گرایی فعال  
(۴) آندراگوژی
- ۱۹۵- فقدان کدام مؤلفه‌های نهادی، منجر به تهی‌شدگی آموزش عالی از ایده دانشگاه می‌شود؟  
(۱) مسؤلیت‌پذیری اجتماعی دانشگاه  
(۲) استقلال دانشگاهی  
(۳) تنوع در آموزش و یادگیری  
(۴) تعامل و همکاری علمی
- ۱۹۶- در تقسیم‌بندی مینتزبرگ (۱۹۹۴)، کدام مکتب فکری، راهبرد را به‌مثابه یک فرایند رسمی از مفهوم ذهنی و معمولاً در ذهن آگاه رهبر، مورد ملاحظه قرار می‌دهد؟  
(۱) شناختی  
(۲) موضع‌یابی  
(۳) برنامه‌ریزی  
(۴) طراحی
- ۱۹۷- پدیده «دره سیلیکون»، نمایانگر چه نوع تغییری در حوزه آموزش عالی است و با کدام نسل دانشگاهی مطابقت دارد؟  
(۱) نوآوری و کارآفرینی - سوم  
(۲) مأموریت‌گرایی اجتماعی - چهارم  
(۳) تلفیق دانش و عمل - دوم  
(۴) تربیت نیروی نیروی نوآور - اول
- ۱۹۸- تدوین برنامه‌ها و تنظیم طرح‌ها، چه جنبه‌ای از برنامه‌ریزی است؟  
(۱) فنی  
(۲) فرایندی  
(۳) مدیریتی  
(۴) سیاسی
- ۱۹۹- کدام استعاره، برای توصیف دانشگاه به‌مثابه یک سازمان سیاسی به‌کار گرفته می‌شود؟  
(۱) سازمان به‌مثابه مغز  
(۲) سازمان به‌مثابه موجود زنده  
(۳) سازمان به‌مثابه جنگل  
(۴) سازمان به‌مثابه ماشین
- ۲۰۰- توصیف دانشگاه به‌مثابه «شهری با نبوغ بی‌نهایت»، توصیف کدام نوع دانشگاه است؟  
(۱) دانشگاه پسامدرن  
(۲) دانشگاه مدرن  
(۳) دانشگاه کارآفرین  
(۴) ابردانشگاه
- ۲۰۱- کدام مورد درخصوص ارزش‌های سنجش کیفیت در دانشگاه (نوع ۱ دانشگاهی)، درست‌تر است؟  
(۱) در سراسر مؤسسه، متعارض است.  
(۲) در سراسر مؤسسه، تغییرپذیر است.  
(۳) در سراسر مؤسسه، متفاوت است.  
(۴) در سراسر مؤسسه، تغییرناپذیر است.
- ۲۰۲- کدام مورد، به ترتیب، بیانگر سطوح برنامه‌ریزی درسی دانشگاهی است؟  
(۱) برنامه - درس - دانشکده - دانشگاه  
(۲) درس - برنامه - دانشکده - دانشگاه  
(۳) دانشگاه - دانشکده - برنامه - درس  
(۴) دانشکده - درس - دانشگاه - برنامه
- ۲۰۳- هدف کدام برداشت از برنامه درسی، تقویت پیشرفت علمی فراگیران است؟  
(۱) طرح علمی  
(۲) محتوا  
(۳) بازسازی اجتماعی  
(۴) هدف
- ۲۰۴- ارزش‌هایی چون آزادی آکادمیک، استقلال حرفه‌ای و علاقه به رشته‌های آکادمیک، جزو کدام گونه‌های ارزش‌گذاری در آموزش عالی است؟  
(۱) عدالت‌خواهانه  
(۲) معیارگرا  
(۳) آکادمیک  
(۴) تخصصی
- ۲۰۵- کدام الگوی برنامه درسی آموزش عالی، کاربردی‌تر است؟  
(۱) دیاموند  
(۲) هالیبرتون  
(۳) فرانگرا  
(۴) توهی

روش‌های پژوهش کیفی با تأکید بر فلسفه تعلیم و تربیت - مکاتب فلسفی و نظریه‌های تربیتی - تاریخ اندیشه‌های تربیتی ایران و جهان - تربیت اسلامی:

- ۲۰۶- در انجام پژوهش قوم‌نگاری یکی از مراحل مهم، انتخاب موقعیت مورد مشاهده است، با نظر به اهداف این نوع از پژوهش، علت انجام این مرحله چیست؟
- (۱) انتخاب بهینه اطلاعات  
(۲) مشخص کردن ساختار فرهنگ حاکم  
(۳) جمع‌آوری آسان‌تر و بهینه نظرات  
(۴) مشخص کردن افراد دارای ارزش‌های مشترک
- ۲۰۷- در کدام طرح پژوهش نظریه برخاسته از داده‌ها، اقتضای هدف طرح، تکیه بیشتر بر داده‌های مصاحبه‌ای است؟
- (۱) فرایندی (۲) سازه‌گرا (۳) نوحاسته (۴) سیستماتیک
- ۲۰۸- در کدام نوع از پژوهش، پژوهشگر در فرایند مصاحبه با مصاحبه‌شونده همراهی می‌کند و او را به سمت هدف پژوهش سوق می‌دهد؟
- (۱) روایت‌پژوهی (۲) پدیدارشناسی (۳) داده‌کاوی (۴) قوم‌نگاری
- ۲۰۹- هنگامی که پژوهشگر به دنبال تشریح فرایندها مانند «تشریح فرایند برقراری تعادل میان کار و زندگی خانوادگی در افراد» است، چه نوع پژوهشی مناسب است؟
- (۱) علی - مقایسه‌ای (۲) نظریه برخاسته از داده‌ها  
(۳) آزمایشی (۴) پدیدارشناسی تفسیری
- ۲۱۰- ملاک‌های مطلوب یک پژوهش نظریه برخاسته از داده‌ها کدام‌اند؟
- (۱) مرتبط بودن - به کار آمدن - هماهنگی - برازش  
(۲) برازش - هماهنگی - مرتبط بودن - علی بودن  
(۳) تناسب - به کار آمدن - مرتبط بودن - تعدیل‌پذیری  
(۴) به کار آمدن - هماهنگی - سازواری - تناسب
- ۲۱۱- در کدام نوع پدیدارشناسی، پژوهشگر سعی می‌کند که تجربه‌های انسان را به مثابه متن مدنظر قرار دهد و تحلیل خود را بر آن استوار سازد؟
- (۱) روان‌شناختی (۲) تجربی (۳) تأویلی (۴) توصیفی
- ۲۱۲- منظور از کدگذاری گزینشی در طرح پژوهش نظریه، برخاسته از داده‌ها چیست؟
- (۱) تکوین پارادایم کدگذاری  
(۲) تکوین نظریه  
(۳) رویکرد خط شکسته  
(۴) رویکرد مقایسه‌ای پیوسته
- ۲۱۳- اگر وزارت آموزش و پرورش به منظور اولویت‌بندی خط‌مشی‌هایش نیاز مبرم به انجام پژوهش داشته باشد، چه نوع پژوهش‌هایی می‌تواند تصمیم‌گیری مسئولان آموزش و پرورش را در این خصوص تسهیل نماید؟
- (۱) ارزشیابی (۲) موردی (۳) آزمایشی (۴) همبستگی
- ۲۱۴- کدام نوع مطالعات، بر تفاوت معنای یک تجربه واحد برای اشخاص متفاوت تأکید دارند؟
- (۱) تاریخی (۲) نظریه برخاسته از داده‌ها  
(۳) پدیدارشناختی (۴) قوم‌شناسی
- ۲۱۵- در کدام روش پژوهش کیفی، فرایند پژوهش علاوه بر استدلال علمی، بر استدلال‌های فنی - عملی نیز استوار است؟
- (۱) موردپژوهی (۲) پدیدارشناسی (۳) قوم‌نگاری (۴) اقدام‌پژوهی
- ۲۱۶- پژوهشگری برای سنجش ساختار روابط قدرت در نظام دانشگاهی، به‌عنوان مشاهده‌کننده و مشارکت‌کننده عمل می‌کند. وی از کدام جهان‌بینی پژوهش پیروی می‌کند؟
- (۱) پسااثبات‌گرایانه (۲) ساختن‌گرا  
(۳) مدافعه‌ای - مشارکتی (۴) عمل‌گرایانه



- ۲۱۷- هنگامی که پژوهشگری بخواهد چگونگی شکل‌گیری بی‌اعتمادی در بین زوجین را بازنمایی کند، استفاده از کدام راهبرد نمونه‌گیری، برای انتخاب موردها مناسب‌تر است؟
- (۱) با حداکثر تنوع  
(۲) کرانه‌ای  
(۳) مطلوب  
(۴) عادی
- ۲۱۸- از منظر روش‌شناسی، مفهوم «سخت هسته» در دیدگاه «لاکاتوش» با کدام مفهوم در تعبیر «کارل پوپر»، هم‌معنا است؟
- (۱) زیرساخت  
(۲) مبانی  
(۳) پیش‌فرض‌ها  
(۴) متافیزیک مؤثر
- ۲۱۹- از منظر روش‌شناسی، اولین گام در انجام «ترکیب سازوار میان نظریه‌ها»، کدام است؟
- (۱) ارائه تصویر کاملی از نظریه‌ها  
(۲) مشخص کردن نظریه‌های قابل‌ترکیب  
(۳) فراهم آوردن یک فرازبان برای نظریه‌ها  
(۴) مشخص کردن نوع و سطح ترکیب نظریه‌ها
- ۲۲۰- در مقیاس ترستون، داوران در خصوص کدام مورد ارزیابی به‌عمل می‌آورند؟
- (۱) مطلوبیت نشانه‌های مختلف  
(۲) افراطی‌ترین پاسخ‌های مثبت و منفی  
(۳) طبقات پاسخ استاندارد شده  
(۴) پایایی متغیرها
- ۲۲۱- ماهیت‌گرایان در خصوص تجویز دستورالعمل برای نظام آموزشی، کدام مورد را اتخاذ می‌کنند؟
- (۱) آسان‌گیری معیارهای آکادمیک باید در آموزش منجر به رشد دسته‌جمعی شود.  
(۲) آموزش سازگاری باید برای بااستعدادترین و گران‌جان‌ترین دانش‌آموزان تدارک شود.  
(۳) نوآوری‌های برنامه درسی و آموزشی باید در کنار موضوعات بنیادی مورد توجه قرار گیرد.  
(۴) روش‌های تربیتی باز و پیشرو، منجر به بی‌سوادی گنشی در حال‌رشد شده است و باید تغییر کند.
- ۲۲۲- در تبیین تفاوت ایدئولوژی و فلسفه، کدام مورد درست است؟
- (۱) فلسفه‌ها، در سطح بسیار کلی، نقشی تبیینی دارند.  
(۲) ایدئولوژی‌ها، در کسب معنی، به سیاست متکی نیستند.  
(۳) ایدئولوژی‌ها، دلایلی برای توضیح عمل محسوب نمی‌شوند.  
(۴) فلسفه‌ها، در حوزه اخلاق و زیبایی‌شناسی، دستوری نیستند.
- ۲۲۳- کدام مورد درباره دیدگاه‌های فیلسوفان مکتب آکسفورد، درست است؟
- (۱) مخالف اعتقاد به فلسفه در جهت فهم بیشتر بشر بودند.  
(۲) به تدوین یک نظریه در باب معنا اولویت می‌دادند.  
(۳) کاربرد کلمه را به‌عنوان معنای کلمه محسوب می‌کردند.  
(۴) معتقد بودند که فلسفه عمدتاً باید درصدد نظریه‌پردازی باشد.
- ۲۲۴- در تدوین برنامه درسی مدرسه در چارچوب مقوله‌های پروژه‌ای، کدام نوع پروژه شامل عینیت بخشیدن به یک طرح نظری در قالب بیرونی است؟
- (۱) خلافتانه یا سازندگی  
(۲) یادگیری ویژه  
(۳) قدرشناسی یا حظّ  
(۴) حلّ مسئله و کاوشگری
- ۲۲۵- «جان هولت» در کتاب «آزادی و فراسوی آن»، به دفاع از کدام مفهوم تربیتی می‌پردازد؟
- (۱) کاربردی کردن آموزش  
(۲) یادگیری باز  
(۳) توسعه بُعد عقلانی  
(۴) بازسازی تجارت

۲۲۶- کدام مورد، مبین دیدگاه «ایمانوئل کانت» در خصوص «معرفت» است؟

- (۱) شناسایی بیشتر از آنکه ساخته ما باشد، یافته ماست.
- (۲) تجربه حسی، زمینه شناسایی است ولی بنیاد آن نیست.
- (۳) در معرفت، کار فهم و خرد را نباید از یکدیگر متمایز کرد.
- (۴) باید نسبت به بستگی چیزها به هستی آنها، اولویت قائل شد.

۲۲۷- در خصوص ویژگی‌های «فلسفه قاره‌ای»، کدام مورد درست است؟

- (۱) علوم طبیعی، مناسب‌ترین ابزار برای شناخت پدیده‌ها هستند.
- (۲) پدیده‌ها کمتر تابع عوامل مرتبط با زبان و فرهنگ هستند.
- (۳) تأکید بر یکپارچگی میان نظر و عمل، آفت تربیت است.
- (۴) هرگونه علم‌گرایی افراطی را باید به چالش کشید.

۲۲۸- دیدگاه زیر، مربوط به کدام مکتب تربیتی است؟

«یکی از راه‌های تأمین مالی آموزش عالی، کوپن‌های آموزشی است که در طی آن، دولت هزینه‌های آموزش عالی را به صورت کوپن در اختیار دانشجویان قرار می‌دهد و آنها آزاد هستند تا برحسب این هزینه، به انتخاب دانشگاه بپردازند.»

- |                 |                   |
|-----------------|-------------------|
| (۱) لیبرالیسم   | (۲) نومحافظه کاری |
| (۳) نولیبرالیسم | (۴) سوسیالیسم     |

۲۲۹- کدام عنصر، در گفتمان تربیتی نولیبرالیسم نمی‌گنجد؟

- |                                  |  |
|----------------------------------|--|
| (۱) تجاری‌سازی فرهنگ             | (۲) خصوصی‌سازی نهادهای تربیتی                    |
| (۳) گسترش فرهنگ پاسخ‌گویی و تفحص | (۴) کاهش قدرت انتخاب والدین در برنامه‌های آموزشی |

۲۳۰- یک معلم پایدارگرا چگونه بوستان و گلستان سعدی را تدریس می‌کند؟

- (۱) با توضیح عدم پیوستگی میان مسائل مطروحه در این آثار و مسائل زندگی مدرن
- (۲) با تأکید بر ضرورت بررسی کل‌گرایانه اندیشه سعدی در نسبت با زمانه او
- (۳) با توضیح نحوه تکامل کاریست زبان از زمان نگارش این آثار تا زمان حال
- (۴) با برقراری نسبت میان مضامین محوری این آثار و مسائل دوران معاصر

۲۳۱- موضوع مورد بررسی در «پدیدارشناسی» و «فلسفه تحلیلی تعلیم و تربیت»، به ترتیب، به کدام مورد تعلق دارد؟

- |                        |                  |
|------------------------|------------------|
| (۱) اندیشه - ایدئولوژی | (۲) تجربه - زبان |
| (۳) عواطف - علم        | (۴) شهود - سیاست |

۲۳۲- نهضت مدارس کارآمد، از حیث خاستگاه شکل‌گیری، چه نوع نظریه‌ای است؟

- |                        |             |
|------------------------|-------------|
| (۱) برخاسته از عمل     | (۲) اشتقاقی |
| (۳) به‌مثابه عکس‌العمل | (۴) کنشی    |

۲۳۳- نظریه مقاومت، از منظر صاحب‌نظران مکتب انتقادی، بر چه فرضی استوار است؟

- (۱) ساختار آموزشی مدرسه با ساختار طبقاتی جامعه متناظر است.
- (۲) مدرسه، ساختار طبقاتی جامعه را بازتولید می‌کند.
- (۳) مدرسه، کاملاً تابع ساختار جامعه نیست.
- (۴) مدرسه، ساختار آموزشی بی‌طرفی دارد.

- ۲۳۴- «کمینوس». به عنوان یک فیلسوف طبیعت‌گرا در تبیین اصول آموزش و پرورش، به کدام مورد معتقد است؟  
 (۱) طبیعت به اقتضای شرایط در مسیر خویش، در عملیات خود آشفته می‌شود.  
 (۲) طبیعت، به ندرت گام‌به‌گام و بیشتر به صورت جهشی به پیش می‌رود.  
 (۳) طبیعت پیش از آنکه صورت به وجود آورد، ماده آن را فراهم می‌کند.  
 (۴) طبیعت در فرایند سازنده خود، کار خود را از جزئیات آغاز می‌کند.
- ۲۳۵- براساس نظر فیلسوفان تحلیل‌گر زبان، عبارت «جهان ذهن است.»، چه نوع گزاره‌ای محسوب می‌شود؟  
 (۱) تحلیلی (۲) مهمل (۳) ترکیبی (۴) توتولوژی
- ۲۳۶- واقع‌گرایان طبیعی در خصوص مبحث ارزش‌ها، کدام مورد را می‌پذیرند؟  
 (۱) ریشه ارزش‌ها در ساختار وجودی هستی نهفته است. (۲) ارزش‌ها، محصولی فراتر از ارزش‌گذاری‌های ما هستند.  
 (۳) ارزش‌ها، واقعیات اجتماعی را منعکس می‌کنند. (۴) ارزش‌ها، ثابت و غیرقابل تغییر هستند.
- ۲۳۷- بر مبنای اصول اخلاقی فلسفه «اسکولاستیک»، کدام مورد درست است؟  
 (۱) مخالفت شدید با اعتقاد به جبر (۲) یکی فرض کردن الهام و عقل  
 (۳) وحدت وجود شرک و جبر (۴) وجود ابدیت مشترک عقل‌ها
- ۲۳۸- «توماس هاکسلی»، به عنوان یکی از مفسرین نظریه تکامل، به کدام مورد در تربیت قائل است؟  
 (۱) برای تحلیل و برنامه‌ریزی جهت زمان حال، باید به تحصیل گذشته همت گماشت.  
 (۲) برنامه کلاسیک مدرسه‌ای به دلیل نظم و نسقی که دارد، باید در اولویت باشد.  
 (۳) فرد تربیت‌شده رسمی، وقتی با زندگی روبه‌رو شود، معمولاً جزم‌گراست.  
 (۴) باید قانون‌های بازی را یاد گرفت و بر کاردانی شخصی در زندگی افزود.
- ۲۳۹- کدام مورد، از جمله اندیشه‌ها و تعالیم رواقیون در تربیت باستان است؟  
 (۱) شر جنبه تربیتی ندارد. (۲) خیر و شر به هم وابسته نیستند.  
 (۳) عقل نباید بر عواطف نظارت کند. (۴) شر واقعیت مابعدالطبیعی ندارد.
- ۲۴۰- براساس دیدگاه «خواجه نصیرالدین طوسی»، قوای نفس نباتی، شامل کدام موارد است؟  
 (۱) حس - خیال - وهم (۲) غذایی - نامیه - تولیدمثل  
 (۳) مدرکه - محرکه - غضبیه (۴) محرکه - ناطقه - شهویه
- ۲۴۱- در بین نظریاتی که ملاصدرای شیرازی بر آنها تأکید می‌کند، کدام معنا برای شدت و ضعف وجود، موارد صادق است؟  
 (۱) ماهیت وجود (۲) اصالت وجود (۳) تشکیک وجود (۴) وحدت وجود
- ۲۴۲- «جان لاک» همانند بسیاری از فلاسفه انگلیسی در تربیت، به کدام مورد تأکید دارد؟  
 (۱) انسان بارآوردن کودک متمایل به صداقت (۲) جنبه عملی و سودمند فعالیت فکری آدمی  
 (۳) اعتقاد به ائتلاف میان وحی و عقل بشر (۴) شکوفا شدن هستی بشر و ویژگی‌های طبیعی آن
- ۲۴۳- خوان لویی ویوس (۱۴۴۲ - ۱۵۴۰)، ضمن نقد روش مباحثه و مجادله در سده‌های میانه، کدام مورد را بهترین روش برای مطالعه امور عالم می‌داند؟  
 (۱) تجربی (۲) استدلالی  
 (۳) برهانی (۴) شهودی
- ۲۴۴- طبق دیدگاه «مهاتما گاندی»، کدام مورد در خصوص تربیت، درست است؟  
 (۱) تربیت باید با یک نظام عقلانی موافقت داشته باشد. (۲) در تربیت نباید با یک مذهب جهانی مخالفت کرد.  
 (۳) در تربیت باید به تست‌ها و تست‌پرسی تکیه کرد. (۴) تربیت نمی‌تواند صرفاً بر تربیت عملی اتکا داشته باشد.

۲۴۵- «ابن مسکویه»، هدف نهایی و آرمانی تربیت را در چه می‌داند؟

- (۱) رسیدن به مدینه فاضله  
(۲) قبول فیض حق  
(۳) نیل به سعادت نفسانی  
(۴) نیکوتر ساختن مردم

۲۴۶- در تربیت، هدف اصلی فرقه «یسوعی» کدام است؟

- (۱) مبارزه با اومانسیم  
(۲) اولویت دادن به آموزش‌های همگانی  
(۳) تقویت آموزش‌های علوم جدید  
(۴) مخالف با نظام کاتولیک

۲۴۷- کدام دسته از فیلسوفان، طرفدار واگذاری تربیت فرزندان به دولت هستند؟

- (۱) لاک - روسو  
(۲) ارسطو - لاک  
(۳) افلاطون - روسو  
(۴) افلاطون - ارسطو

۲۴۸- کدام مورد در خصوص عقاید تربیتی غزالی، نادرست است؟

- (۱) تعصب ورزیدن نسبت به تخصص را منع می‌کند.  
(۲) معتقد به گشودن کامل درهای فرهنگی و دادوستد با عقاید دیگران است.  
(۳) رفتار فقیهان که علوم عقلی را بی‌ارزش نشان می‌دهند، مورد انتقاد قرار می‌دهد.  
(۴) معتقد است در وجود نص، باید براساس آن حکم کرد و در نبود آن باید اجتهاد کرد.

۲۴۹- کدام مورد در خصوص دیدگاه تربیتی «اسپنسر»، درست است؟

- (۱) تعلیم و تربیت باید در فضایی خانوادگی و فارغ از دخالت دولت‌ها صورت گیرد.  
(۲) در اولویت‌بندی دانش، ارزش ذاتی دانش‌ها مهم است.  
(۳) در تربیت فرزندان، تربیت بدنی اهمیت چندانی ندارد.  
(۴) نیازهای اجتماعی مقدم بر نیازهای فرد است.

۲۵۰- طبق اعلامیه حقوق بشر، حق تقدّم در انتخاب نوع آموزش فرزندان با کیست؟

- (۱) خود فرزندان  
(۲) والدین  
(۳) دولت  
(۴) نهاد آموزش

۲۵۱- کدام مورد بر مبنای دیدگاه آرمان‌شهرگرایی «رابرت اون»، درست است؟

- (۱) آموزش و پرورش اصیل، تک‌بعدی است.  
(۲) انسان‌ها از اول، دستخوش حرمانند.  
(۳) مذهب متشکل، باید تقویت و ترویج شود.  
(۴) کلیسا، سنت پرستی را تحکیم می‌بخشد.

۲۵۲- اصول روان‌شناختی تربیت از دیدگاه «خواجه نصرالدین طوسی»، برگرفته از اندیشه‌های کدام فلاسفه است؟

- (۱) فارابی - ابن خلدون  
(۲) مسکویه - ابن سینا  
(۳) امام محمد غزالی - سهروردی  
(۴) ملاصدرا - بهاء‌الدین عاملی

۲۵۳- در تبیین بنیاد تربیت اسلامی، عینیت‌گرایی و خودبنیادگرایی، چه در جهت اثباتی و چه انکاری، در حیطة کدام

موضوع قرار می‌گیرد؟

- (۱) هستی‌شناختی  
(۲) ارزش‌شناختی  
(۳) معرفت‌شناختی  
(۴) انسان‌شناختی

۲۵۴- آیه شریفه ۱۲ سوره طلاق «وَاللّٰهُ مِنْ وَّرَائِهِمْ مُّحِیْطٌ»، مبین کدام نوع احاطه خداوندی در نظام هستی است؟

- (۱) حیات  
(۲) شناخت  
(۳) قدرت  
(۴) علم

۲۵۵- کدام اصل تربیتی را می توان از آیه شریفه ﴿ يَا بَنِي آدْهَبُوا فَتَحَسَّسُوا مِنْ يُوْسُفَ وَ أَخِيهِ وَ لَاتَيَأْسُوا مِنْ رُوْحِ اللّٰهِ إِنَّهُ لَا يَيْأَسُ مِنْ رُوْحِ اللّٰهِ إِلَّا الْقَوْمُ الْكٰفِرُونَ ﴾ استنباط کرد؟

- (۱) دوری از ناامیدی در شرایط سخت  
(۲) گشایش پس از دشواری  
(۳) مهربانی و اخوت  
(۴) تکریم والدین

۲۵۶- در تربیت اسلامی، کدام اصل، یکپارچگی و وحدت جهان را که موضوع معرفت بشری است، به طور کامل ارائه می دهد؟

- (۱) وحدت نفس وجودی  
(۲) وحدت تشکیکیه وجود  
(۳) وحدت وجودی حرکت جوهری  
(۴) وحدت تهذیبی وجود

۲۵۷- آیه شریفه ﴿ وَ تِلْكَ الْاَمْثَالُ نَضْرِبُهَا لِلنَّاسِ وَ مَا يَعْقِلُهَا اِلَّا الْعَالِمُونَ ﴾، به کدام مفهوم اشاره دارد؟

- (۱) عقل به عنوان حجت باطن، در کنار حجت ظاهر است.  
(۲) علم آنگاه ثمربخش است که در پرتو عقل قرار گیرد.  
(۳) تفکر و تعقل، از بهترین عبادات ذکر شده است.  
(۴) عقل آن است که به وسیله آن، خدا پرستش شود.

۲۵۸- کدام یک از روش های تربیتی در اسلام، برگرفته از مبانی ظهور تدریجی شاکله است؟

- (۱) آرامش ظاهر  
(۲) موعظه حسنه  
(۳) تعلیم حکمت  
(۴) محاسبه نفس

۲۵۹- با توجه به کتاب چهل حدیث امام خمینی (ره)، اولین مرحله در مراحل عملی تهذیب نفس چیست و کدام آیه شریفه حاکی از آن است؟

- (۱) عزم - ﴿ اِنْ هُوَ لَآ يُحِبُّونَ الْعٰجِلَةَ وَ يَذُرُوْنَ وِرَآئِهِمْ يَوْمًا ثَقِيْلًا ﴾  
(۲) یقظه - ﴿ اِنْ هُوَ لَآ يُحِبُّونَ الْعٰجِلَةَ وَ يَذُرُوْنَ وِرَآئِهِمْ يَوْمًا ثَقِيْلًا ﴾  
(۳) یقظه - ﴿ وَ يُؤْتِرُوْنَ عَلٰی اَنْفُسِهِمْ وَ لَوْ كَانَ بِهِمْ خَصٰصَةٌ ﴾  
(۴) عزم - ﴿ وَ يُؤْتِرُوْنَ عَلٰی اَنْفُسِهِمْ وَ لَوْ كَانَ بِهِمْ خَصٰصَةٌ ﴾

۲۶۰- کدام مورد، به ویژگی های مطروحه در شناخت شناسی اسلامی اشاره می کند؟

- (۱) برخی از ادراکات، بستگی به ماده ندارند یا بی ارتباط با آن هستند.  
(۲) ادراکات بدیهی بررسی مستقیم ذهن از یافته های حضوری نیستند.  
(۳) سلسله ادراکات بدیهی، از جمله ادراکات همگانی محسوب نمی شوند.  
(۴) ادراکات نظری چون از یافته های حضوری اخذ نشده اند، نیاز به دلیل ندارند.



کد کنترل

750

C

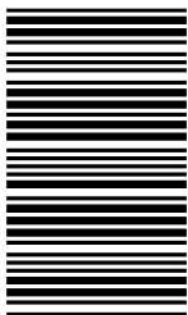

750C



جمهوری اسلامی ایران  
وزارت علوم، تحقیقات و فناوری  
سازمان سنجش آموزش کشور

«در زمینه مسائل علمی، باید دنبال قله بود.»  
مقام معظم رهبری

عصر جمعه  
۱۴۰۲/۱۲/۰۴

دفترچه شماره ۲ از ۳

آزمون ورودی دوره‌های دکتری (نیمه‌متمرکز) - سال ۱۴۰۳

استعداد تحصیلی

مدت زمان پاسخگویی: ۵۰ دقیقه

تعداد سؤال: ۲۵

عنوان مواد امتحانی، تعداد و شماره سؤال‌ها

ردیف	مواد امتحانی	تعداد سؤال	از شماره	تا شماره
۱	استعداد تحصیلی	۲۵	۱	۲۵

تذکر : داوطلبان گرامی حتماً در بخش چهارم (صفحه ۱۳)، موارد مندرج در کادر توجه مهم را مطالعه نمایند.

این آزمون، نمره منفی دارد.

استفاده از ماشین حساب مجاز نیست.

حق چاپ، تکثیر و انتشار سؤالات به هر روش (الکترونیکی و ...) پس از برگزاری آزمون، برای تمامی اشخاص حقیقی و حقوقی تنها با مجوز این سازمان مجاز می‌باشد و با متخلفین برابر مقررات رفتار می‌شود.



\* داوطلب گرامی، عدم درج مشخصات و امضا در مندرجات جدول زیر، به منزله عدم حضور شما در جلسه آزمون است.

اینجانب ..... با شماره داوطلبی ..... با آگاهی کامل، یکسان بودن شماره صندلی خود با شماره داوطلبی مندرج در بالای کارت ورود به جلسه، بالای پاسخنامه و دفترچه سؤال‌ها، نوع و کد کنترل درج شده بر روی دفترچه سؤال‌ها و پایین پاسخنامه‌ام را تأیید می‌نمایم.

امضا:

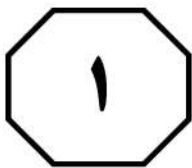

## بخش اول

### راهنمایی:

در این بخش، دو متن به‌طور مجزا آمده است. هر یک از متن‌ها را به‌دقت بخوانید و پاسخ سؤال‌هایی را که در زیر آن آمده است، با توجه به آنچه می‌توان از متن استنتاج یا استنباط کرد، پیدا کنید و در پاسخنامه علامت بزنید.

(۳۵) بین تفکر انتقادی و تفکر خلاق معتقدند: «خلاقیت، فرایند ساخت و تولید و انتقاد، فرایند ارزیابی و قضاوت را رهبری خواهد کرد. یک ذهن سالم و رشدیافته، هم تولید و هم قضاوت خوبی خواهد داشت». درواقع، یک ذهن رشدیافته آنچه می‌آفریند را ارزیابی می‌کند، پس می‌توان گفت که مؤلفه انتقادی ناظر بر خلاقیت است، زیرا در زمان درگیر بودن در تولید اندیشه باکیفیت، ذهن باید به‌طور همزمان تولید، ارزیابی، داوری و نتیجه‌گیری کند. تأکید پیازه نیز بر تفکر خلاق و تفکر انتقادی، به دلیل اهمیت آنها در حلّ مسائل است و حلّ بیشتر مسائل، مستلزم هر دو نوع تفکر است. درواقع، خلاقیت فقط ارائه راه‌حل‌های مختلف برای حلّ مسئله نیست، بلکه ارائه راه‌حل‌های بهتر است و این، مستلزم قضاوت انتقادی است. بنابراین، جدا دانستن تفکر انتقادی و خلاقیت، اشتباه و این تفکیک، ساده‌انگاری افراطی است.

- ۱- کدام مورد زیر را می‌توان به‌درستی از پاراگراف ۱ استنباط کرد؟
- ۱) در کشورهای پیشرفته، تفکر انتقادی مهم‌ترین اصل آموزشی است.
  - ۲) بیشتر مشکلات جوامع به‌دلیل فقدان تفکر انتقادی است.
  - ۳) کیفیت بالای تفکر در افراد، به‌دلیل تفکر انتقادی است.
  - ۴) تفکر انتقادی، قابلیت آموزش‌پذیری دارد.

سطر تفکر انتقادی به‌منزله یک مهارت اساسی برای مشارکت عاقلانه در یک جامعه دموکراتیک شناخته می‌شود و در دنیای مُدرن امروز، یک مهارت موردنیاز است که بیشتر، به‌عنوان توانایی افراد برای به چالش کشیدن تفکراتشان درک می‌شود. این توانایی مستلزم آن است که افراد معیارهای خود را برای تجزیه‌وتحلیل و ارزیابی تفکراتشان گسترش دهند و به‌صورت عادی از آن معیارها و استانداردها برای گسترش کیفیت تفکراتشان استفاده کنند. تفکر انتقادی، قضاوتی هدفمند و خودگردان است که از راه تفسیر، تحلیل، ارزیابی و استنباط به نتیجه می‌رسد. همچنین آن را تفسیری می‌دانند مستند، مفهومی، روش‌شناسانه، انتقادی منطقی و ریشه‌ای در تفکر، روی آنچه قرار است درباره آن قضاوت شود. زکی، تفکر انتقادی را هنر تجزیه‌وتحلیل و ارزیابی تفکر همراه با بررسی برای اصلاح آن تعریف می‌کند. راسموسن، تفکر انتقادی را یکی از مهم‌ترین اصول آموزشی هر کشور می‌داند و هر جامعه‌ای برای رسیدن به رشد و شکوفایی، نیاز به افرادی دارد که دارای تفکر انتقادی بالایی باشند. آموزش تفکر انتقادی منجر به انگیزه جهت یادگیری، کسب مهارت‌های حلّ مسئله، تصمیم‌گیری و خلاقیت می‌شود. (۲۵)

آزبورن معتقد است مغز اساساً دارای دو جنبه است: مغز قضاوت‌کننده که تجزیه و تحلیل نموده، مقایسه و انتخاب می‌کند و مغز خلاق که مطالب را تجسم نموده، پیش‌بینی می‌کند و ایده تولید می‌کند. قضاوت قادر است قدرت تصور را در مسیر صحیح نگه دارد و قدرت تصور قادر است به تنویر قوه قضاوت کمک کند. یکی از ویژگی‌های بارز افراد خلاق، داشتن تفکر انتقادی است. الدر و پال درخصوص رابطه

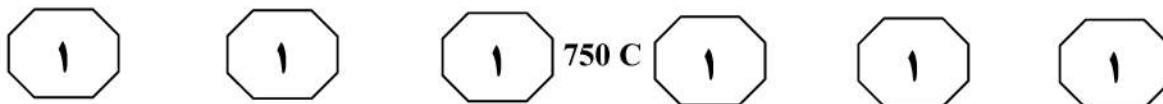

۳- کدام مورد، رابطه پاراگراف ۲ با پاراگراف ۱ را به بهترین وجه توصیف می‌کند؟  
(۱) برداشته‌های جدید از موضوع مطروحه در پاراگراف ۱ را نقد و بررسی می‌کند.  
(۲) با استناد به نظریات جدید، موضوع پاراگراف ۱ را تکرار و مستحکم می‌سازد.  
(۳) با طرح تغییری جدید، موضوع اصلی در پاراگراف ۱ را بسط می‌دهد.  
(۴) جنبه‌های عملیاتی و کاربردی نظریه مندرج در پاراگراف ۱ را تبیین می‌کند.

۲- قبول نظریات آزمون در درجه اول، مستلزم قبول کدام مورد زیر است؟  
(۱) دو جنبه مغز سازه‌هایی واقعی هستند.  
(۲) بین قضاوت و تصور صحیح، رابطه وجود دارد.  
(۳) انسان می‌تواند با تفکر انتقادی به راه‌حل مسائل برسد.  
(۴) تفاوت معنی‌داری بین مغز انسان و مغز موجودات دیگر وجود دارد.

به صفحه بعد بروید.

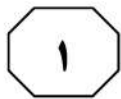
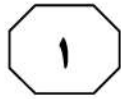
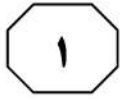

750 C



دهه ۱۹۸۰ میلادی تدوین شده بود، افزایش بی‌امان و وقفه‌ناپذیر فقر و گرسنگی و نابرابری در جهان و نیز تخریب نگران‌کننده محیط زیست و منابع طبیعی در نتیجه کاربرد تکنولوژی‌ها. [۲] توسعه پایدار منجر به ایجاد تغییرات در بنیاد هر چیزی می‌شود و همه چیز را دربر می‌گیرد، نظیر: عدالت اجتماعی، نگهداری و حفاظت میراث فرهنگی، نگهداری و حفاظت از محیط زیست، جامعه سالم، تأمین نیازهای نسل آینده، حال و بسیاری مسائل حیاتی از این دست. [۳] به‌واقع، همه این مباحث، پایه و اساس توسعه پایدار را تشکیل می‌دهد. توسعه پایدار به‌عنوان اصل بنیادین خود، فقط و فقط به مردم و تأمین نیاز و بهبود کیفیت زندگی آنان در چارچوبی ماندگار و عاقبت‌اندیشانه توجه دارد. بدین ترتیب، کوشش‌هایی برای حفظ محیط زیست شروع شد. متفکران بسیاری بر این عقیده بودند که انسان‌ها شروع به تخریب محیط زیست خود کرده‌اند و فراموش نموده‌اند که سالیان سال در آن زندگی کرده و از لحاظ بیولوژیکی بدان وابسته هستند. [۴] بر این اساس، در سال ۱۹۷۱ میلادی، عده‌ای از کارشناسان محیط زیست و توسعه آن در کشور سوئیس گرد آمدند و مسئله حمایت و بهبود محیط زیست را به‌عنوان اصل و نیازی فوری برای کشورهای درحال توسعه مطرح کردند. حال سؤال این است که چرا این امر، برای این کشورها مهم است؟

سطر با آغاز دهه ۱۹۵۰ میلادی، دولت‌های جوامع غربی و کشورهای صنعتی، مجموعه‌ای از داشته‌های جامعه خود را در قالب مجموعه‌ای به نمایش گذاشتند و اذعان داشتند با آنها مردمان این کشور به خوشبختی رسیده‌اند و می‌توانند آنها را به کشورهای فقیر یا تازه به استقلال رسیده آسیایی و آفریقایی صادر کنند تا آنها نیز آباد شوند. از طرف دیگر، کشورهای فقیر، هیچ‌کدام از چیزهای درون این مجموعه مانند بزرگراه، کارخانه‌ها، لوله‌کشی آب، جاده‌ها، مدرسه، دانشگاه، رستوران، هتل و ... را نداشتند و به آن، احساس نیاز می‌کردند و خواستار وارد کردن آن بودند. به‌واقع، توسعه منجر به ارتقا و بهبود سطح زندگی در بسیاری از زمینه‌ها مانند بهداشت، تغذیه، آموزش و درآمد کشورها شده است. با این حال، توسعه بدون تفکر و بی‌مبالات در کشورها، باعث به‌وجود آمدن مشکلاتی، هم در کشورهای پیشرفته و هم صنعتی شد و منجر به آلودگی آب، هوا و خاک گشت. [۱] اثرات این توسعه بی‌مبالات، آسیب‌های زیادی به محیط زیست و فرهنگ وارد آورده و منجر به تغییراتی اساسی در تفکرات و شیوه‌های زندگی افراد گشته است. در اینجا بود که بحث توسعه پایدار مطرح شد. (۲۵)

توسعه پایدار که دربرگیرنده تعامل میان انسان و محیط و انسان و انسان است، تنظیم و ساماندهی این رابطه را دربر دارد و براساس آنچه خود نتیجه تلاش‌های بسیاری بود، مطرح گشت. سه دسته از عوامل، منجر به رونق گرفتن تفکر توسعه پایدار شدند: نتایج بد کارکردی اجرای سیاست‌های تعدیل ساختاری که خود برای مقابله با بحران اقتصاد جهانی در

به صفحه بعد بروید.

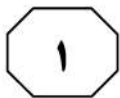
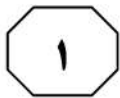

750 C



- ۴- کدام مورد، ساختار متن را به بهترین وجه توصیف می‌کند؟
- (۱) نظریه‌ای مطرح و سپس آن نظریه، در بستر تاریخی تغییر و تحول مربوطه قرار داده می‌شود.
- (۲) پیش‌زمینه‌ای برای موضوع متن مطرح می‌شود و سپس آن موضوع، مورد واکاوی دقیق‌تر قرار می‌گیرد.
- (۳) راهبردی مناقشه‌برانگیز مطرح و نظریه‌های موافق و مخالف با آن با هم مقایسه می‌شود و سپس قضاوتی نهایی به‌عمل می‌آید.
- (۴) معضلات حاصل از یک پدیده پرشمرده می‌شود و سپس راه‌کارهای بهینه‌سازی آن پدیده، مورد بحث و بررسی قرار می‌گیرد.
- ۶- اطلاعات کافی برای پاسخ به کدام پرسش، در متن وجود دارد؟
- (۱) مبحث توسعه پایدار چرا مطرح شد؟
- (۲) جلوه‌هایی از توسعه پایدار در بُعد رابطه انسان و انسان کدام‌اند؟
- (۳) آیا حفظ محیط زیست، مهم‌ترین مؤلفه توسعه پایدار محسوب می‌شود؟
- (۴) چرا در دهه پنجاه قرن بیستم، آبادی و توسعه معادل خوشبختی قلمداد می‌شد؟
- ۵- موضوع احتمالی پاراگراف بعد از متن، کدام است؟
- (۱) بررسی دلایل بی‌توجهی کشورهای درحال توسعه به راهکارهای مناسب در توسعه ملی
- (۲) ارزیابی روند توسعه پایدار در کشورهای درحال توسعه در دهه هفتاد قرن بیستم
- (۳) دلیل توجه کارشناسانی که در سال ۱۹۷۱ در سوئیس گرد آمدند، به مسئله زیست‌محیطی
- (۴) توضیح بیشتر درباره لزوم توجه به مسائل زیست‌محیطی در توسعه پایدار کشورهای درحال توسعه
- ۷- کدام محل در متن که با شماره‌های [۱]، [۲]، [۳] و [۴] مشخص شده‌اند، بهترین محل برای قرار گرفتن عبارت زیر است؟
- «این دیدگاه‌ها منجر به شروع اولین تحولات مربوط به سال ۱۹۷۱ میلادی شد و ویژگی آن، در رابطه با کیفیت محیط زیست در مقابل رشد اقتصادی و نگاه دوباره به الگوهای سنتی رشد اقتصادی بود.»
- (۱) [۱]
- (۲) [۲]
- (۳) [۳]
- (۴) [۴]

## پایان بخش اول



## بخش دوم

### راهنمایی:

- این بخش از آزمون استعداد، از انواع مختلف سؤال‌های کمی، شامل مقایسه‌های کمی، استعداد ریاضیاتی، حل مسئله و ... تشکیل شده است.
- توجه داشته باشید به خاطر متفاوت بودن نوع سؤال‌های این بخش از آزمون، هر سؤال را براساس دستورالعمل ویژه‌ای که در ابتدای هر دسته سؤال آمده است، پاسخ دهید.



750 C



راهنمایی: هر کدام از سؤال‌های ۸ تا ۱۱ را به دقت بخوانید و جواب هر سؤال را در پاسخنامه علامت بزنید.

- ۸- تعدادی سیب قرار است به تساوی بین تعدادی کودک تقسیم شود. می‌دانیم اگر یک کودک کم شود، به هر کدام از کودکان دیگر، یک سیب بیشتر می‌رسد ولی اگر دو کودک اضافه شود، به هر کودک یک سیب کمتر می‌رسد. تعداد سیب‌ها کدام است؟
- ۱۰- حسن قرار است روی الگوی زیر، بدون اینکه از مسیر خط‌ها خارج شود و حتی از نقطه‌ای دو بار عبور کند، از نقطه A به نقطه B برود. طولانی‌ترین مسیر ممکن که حسن می‌تواند طی کند، چند برابر طول ضلع هر کدام از مربع‌های کوچک است؟

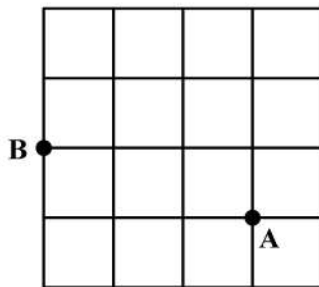

(۱) ۱۲

(۲) ۱۸

(۳) ۲۰

(۴) ۲۴

(۱) ۱۸

(۲) ۲۰

(۳) ۲۲

(۴) ۲۴

- ۹- در یک کفه از یک ترازوی دوکفه‌ای، ۱۰ قالب کره و در کفه دیگر آن، ۸ قالب پنیر قرار دارند و ترازو متعادل است. جای یک قالب پنیر را با یک قالب کره عوض می‌کنیم و یک کفه ترازو سنگین‌تر می‌شود. از کفه سنگین‌تر، چند درصد از یک قالب کره را باید برش داده و در کفه سبک‌تر قرار دهیم تا ترازو مجدداً متعادل شود؟

(۱) ۲۰

(۲) ۲۵

(۳) ۴۰

(۴) ۵۰

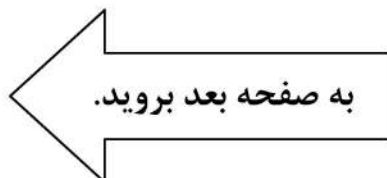





750 C



۱۱- محمد یک پنجره مربع شکل به ضلع ۹۰ سانتی متر که چارچوبش نصب شده است را می خواهد مطابق الگوی زیر، نرده کند. اگر وی بخواهد فاصله نرده ها از یکدیگر (هم عمودی و هم افقی) ۵ سانتی متر باشد، او به چند متر نرده نیاز دارد؟

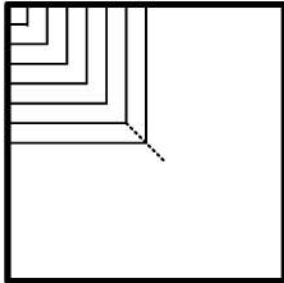

(۱) ۱۱٫۷

(۲) ۱۲٫۶

(۳) ۱۵٫۳

(۴) ۱۶٫۲

راهنمایی: هر کدام از سؤال های ۱۲ و ۱۳، شامل دو مقدار یا کمیت هستند، یکی در ستون «الف» و دیگری در ستون «ب». مقادیر دو ستون را با یکدیگر مقایسه کنید و با توجه به دستورالعمل، پاسخ صحیح را به شرح زیر تعیین کنید:

- اگر مقدار ستون «الف» بزرگ تر است، در پاسخنامه گزینه ۱ را علامت بزنید.

- اگر مقدار ستون «ب» بزرگ تر است، در پاسخنامه گزینه ۲ را علامت بزنید.

- اگر مقادیر دو ستون «الف» و «ب» با هم برابر هستند، در پاسخنامه گزینه ۳ را علامت بزنید.

- اگر براساس اطلاعات داده شده در سؤال، نتوان رابطه ای را بین مقادیر دو ستون «الف» و «ب» تعیین نمود، در پاسخنامه گزینه ۴ را علامت بزنید.

۱۳- یک نخ با طول نامعلوم که سرعت سوختن در سراسر آن ثابت است، در اختیار داریم. قرار است نخ را از نقاطی آتش بزنیم و مدت زمان سوختن کامل آن را اندازه بگیریم.

«ب»

مدت زمان سوختن کامل نخ، اگر آن را از دو نقطه که هر کدام از یک سر نخ، فاصله ای به اندازه ۳۰ درصد طول نخ دارند، همزمان آتش بزنیم

«الف»

مدت زمان سوختن کامل نخ، اگر آن را از دو سر و نقطه ای که طول نخ را به نسبت ۲ به ۳ تقسیم کند، همزمان آتش بزنیم

۱۲- عروسک فروشی، هر عروسک را با قیمت نامعلوم خریده و هر کدام را با  $x$  درصد سود به فروش می رساند. وی برای تبلیغ و فروش بهتر خود اعلام می کند که هر کس  $m$  عروسک بخرد، یک عروسک رایگان دریافت می کند.

«ب»

میزان سود نهایی فروشنده وقتی  $x = 55$  و  $m = 4$

«الف»

میزان سود نهایی فروشنده وقتی  $x = 60$  و  $m = 3$

## پایان بخش دوم



## بخش سوم

### راهنمایی:

در این بخش، توانایی تحلیلی شما مورد سنجش قرار می‌گیرد. سؤال‌ها را به‌دقت بخوانید و پاسخ صحیح را در پاسخنامه علامت بزنید.



750 C



راهنمایی: با توجه به اطلاعات و شکل زیر، به سؤال‌های ۱۴ تا ۱۶ پاسخ دهید.

۱۵- اگر آجر D فقط با یک آجر در تماس باشد، جایگاه چند آجر از ۴ آجر دیگر، به‌طور قطع مشخص می‌شود؟

- (۱) ۴  
(۲) ۲  
(۳) ۱  
(۴) صفر

کودکی توسط ۵ آجر A, B, C, D و E که یکی از آنها تیره است، سازه زیر را با گذاشتن سه آجر به‌طور عمودی و دو آجر به‌طور افقی ساخته است. درخصوص ساخت این سازه، اطلاعات زیر در دست است.

- آجرهای B و C، یکی به‌طور افقی و دیگری عمودی قرار گرفته‌اند و این اتفاق برای آجرهای D و E نیز رخ داده است.
- آجر A با آجر E در تماس است، ولی با آجر B در تماس نیست.
- آجرهای B و D، هیچ‌کدام تیره‌رنگ نیستند.

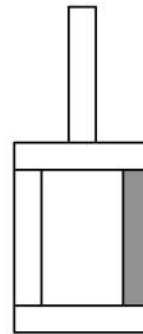

۱۴- اگر پایین‌ترین آجر B باشد، کدام آجر با سه آجر دیگر، در تماس است؟

- (۱) A  
(۲) C  
(۳) D  
(۴) E

۱۶- اگر آجرهای B و E با هم در تماس نباشند، جایگاه کدام آجر یا آجرهای زیر در سازه، به‌طور قطع مشخص می‌شود؟

- A.I      D.II      E.III
- (۱) فقط II  
(۲) II و III  
(۳) فقط III  
(۴) I و II

به صفحه بعد بروید.



750 C



راهنمایی: با توجه به اطلاعات زیر، به سؤال‌های ۱۷ تا ۲۰ پاسخ دهید.

- ۱۸- اگر B یک فرش ۱۲ متری کرم خریده باشد، کدام مورد زیر درخصوص نام افراد و فرش‌هایی که خریده‌اند، صحیح نیست؟
- (۱) E و C - فرش‌های هم‌رنگ
  - (۲) B و C - فرش‌های هم‌رنگ
  - (۳) C و D - فرش‌های هم‌اندازه
  - (۴) A و D - فرش‌های هم‌اندازه
- پنج نفر به اسامی A، B، C، D و E برای خرید فرش به یک فروشگاه فرش مراجعه و هرکدام یک تخته فرش می‌خرند. فرش‌های فروشگاه در سایزهای ۶، ۹ و ۱۲ متری و در رنگ‌های لاکه و کرم عرضه می‌شوند. از ۵ فرش خریداری‌شده، ۲ عدد ۶ متری، ۲ عدد ۹ متری و ۱ عدد ۱۲ متری بوده است. اطلاعات زیر درخصوص سایز و رنگ فرش‌های خریداری‌شده موجود است:
- C، نه فرش ۹ متری خریده است و نه فرش هم‌رنگ فرش‌های خریداری‌شده توسط A و D.
  - فرشی که E خریده، از فرشی که A خریده، کوچک‌تر و هم‌رنگ فرش ۱۲ متری فروخته‌شده بوده است.
  - فرش‌های A و B، نه هم‌اندازه بوده‌اند و نه هم‌رنگ.
- ۱۷- اگر D یک فرش ۶ متری لاکه خریده باشد، کدام یک از فرش‌های زیر را خریده است؟
- (۱) ۹ متری کرم
  - (۲) ۶ متری کرم
  - (۳) ۹ متری لاکه
  - (۴) ۶ متری لاکه
- ۱۹- اگر D و E، فرش‌های کاملاً مشابهی خریده باشند، کدام مورد زیر درخصوص نام فرد و فرشی که خریداری کرده است، به‌طور قطع صحیح است؟
- (۱) B - فرش ۹ متری
  - (۲) C - فرش ۶ متری
  - (۳) E - فرش لاکه
  - (۴) A - فرش کرم
- ۲۰- اگر B از A فرش بزرگ‌تری آن‌هم به رنگ لاکه خریده باشد، چه کسی یک فرش ۶ متری کرم خریده است؟
- (۱) C
  - (۲) E
  - (۳) هیچ‌کس
  - (۴) B نمی‌تواند فرش لاکه بزرگ‌تر از فرش A خریده باشد.

پایان بخش سوم



## بخش چهارم

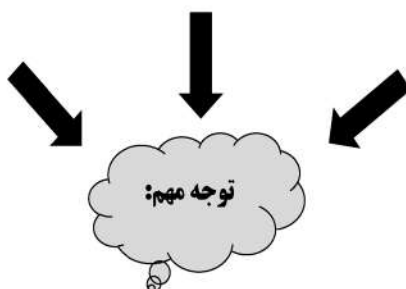

متقاضیان گرامی، در بخش چهارم، دو دسته سؤال داده شده است:

**الف - استعداد منطقی - ویژه متقاضیان کلیه گروه‌های امتحانی به جز گروه امتحانی فنی و مهندسی**  
در بخش چهارم از آزمون استعداد تحصیلی، می‌بایست کلیه متقاضیان گروه‌های امتحانی هنر، زبان، علوم انسانی، کشاورزی و منابع طبیعی، دامپزشکی و علوم پایه، به جز متقاضیان گروه امتحانی فنی و مهندسی، فقط به سؤالات استعداد منطقی (سؤال‌های ۲۱ تا ۲۵) در صفحات ۱۳ تا ۱۶ پاسخ دهند.

**ب - استعداد تجسمی - ویژه متقاضیان گروه امتحانی فنی و مهندسی**  
در این بخش، می‌بایست فقط متقاضیان گروه امتحانی فنی و مهندسی، به سؤالات استعداد تجسمی ویژه گروه امتحانی خود (سؤال‌های ۲۱ تا ۲۵) در صفحات ۱۷ تا ۲۰ پاسخ دهند.

**الف - سؤالات استعداد منطقی ویژه متقاضیان کلیه گروه‌های امتحانی به جز گروه امتحانی فنی و مهندسی ( داوطلبان گروه فنی و مهندسی صرفاً به سؤال‌های صفحات ۱۷ تا ۲۰ پاسخ دهند.)**

### راهنمایی:

برای پاسخگویی به سؤال‌های این بخش، لازم است موقعیتی را که در هر سؤال مطرح شده، مورد تجزیه و تحلیل قرار دهید و سپس گزینه‌ای را که فکر می‌کنید پاسخ مناسب‌تری برای آن سؤال است، انتخاب کنید. هر سؤال را با دقت بخوانید و با توجه به واقعیت‌های مطرح‌شده در هر سؤال و نتایجی که بیان شده و بیان نشده ولی قابل استنتاج است، پاسخی را که صحیح‌تر به نظر می‌رسد، انتخاب و در پاسخنامه علامت بزنید.



۲۲- محتوای کتب درسی و تمرین‌های آنها باعث شده است که معلمان نتوانند از روش‌های فعال تدریس استفاده کنند. تحلیل محتوای کتب درسی دوره دبیرستان نشان می‌دهد که تنها ۳۷ درصد معیارهای روش‌های تدریس فعال در کتب درسی این دوره اعمال شده است. بنابراین، معلمین خود اقدام به طراحی آموزش فعال محتوای کتب درسی می‌کنند تا شاگردان به درستی و کامل با مفاهیمی که ارائه می‌گردد، آشنا شوند و امکان برهم‌زدن نظم کلاس نیز از دانش‌آموزان خاطی سلب شود. با این وضع، ضروری است که محتوای کتب درسی با توجه به چگونگی آموزش و اعمال روش‌های تدریس فعال بازنگری گردد.

کدام مورد، فرض موجود در استدلال فوق است؟  
 (۱) آنانی که کتب درسی دوره دبیرستان را طراحی کرده‌اند، اعتقادی به لزوم استفاده از روش‌های نوین آموزش نداشته‌اند.

(۲) با اعمال تغییرات محتوایی در کتب درسی، می‌توان باعث ارتقای نمرات درسی دانش‌آموزان به‌طور معنی‌دار شد.

(۳) معلمین دبیرستان آشنایی لازم را با تهیه و تدوین تمرین‌های درسی براساس روش تدریس فعال دارند.

(۴) متخصصین تهیه و تدوین مواد درسی، به هنگام تهیه و تدوین مطالب مربوطه برای سطح دبیرستان، بهتر است با معلمین مربوطه همفکری کنند.

۲۱- مکالمات خیالی به معنی صحبت‌های خیالی در عالم واقع یا در عالم خواب از زبان اشخاص غیرواقعی، اشیا و یا حیوانات، سبک انتقادی نوینی بود که در مطبوعات دوره قاجار برای بیان انتقادهای سیاسی - اجتماعی نسبت به اقدامات دولت قاجار، به‌ویژه شخص محمدعلی شاه و دیگر مخالفان مشروطه، مورد استفاده قرار گرفته است. استفاده از این سبک، به‌دلیل الگوبرداری‌های متعدد مبانی سیاسی - اجتماعی موجود در مشروطه از گفتمان انقلاب کبیر فرانسه و روشنفکران تأثیرگذار بر آن انقلاب، به‌نظر می‌رسد براساس آشنایی با رویکردهای انتقادی فرنگ، مورد تقلید قرار گرفته است. این وجه نوین انتقادی، نخست در آثار کسانی چون ملک‌خان و آخوندزاده استفاده شد و پس از آن، مطبوعات فارسی‌زبان برون‌مرزی مانند اختر، قانون، ثریا، پرورش و حبل‌المتین، به‌دلیل عدم نظارت دولت قاجار، به استفاده از آن برای بیان انتقادهای خود پرداختند.

کدام مورد، در صورتی که صحیح فرض شود، به بهترین وجه، ادعای مربوط به بروز و استفاده از مکالمات خیالی در مطبوعات دوره قاجار را تضعیف می‌کند؟

(۱) کسانی که از این شیوه نگارشی استفاده کردند، با نمونه این شیوه نگارش که در ادبیات فارسی به‌صورت متون منشور و مسجع در قرون قبل وجود داشته است، کاملاً آشنا بودند.

(۲) مطبوعات فارسی‌زبان درون‌مرزی، به همان اندازه مطبوعات فارسی‌زبان برون‌مرزی، از شیوه مکالمات خیالی برای بیان مسائل اجتماعی استفاده می‌کردند.

(۳) بسیاری از روشنفکران انقلاب فرانسه، از شیوه‌های نگارشی تقلیدی استفاده می‌کردند.

(۴) استفاده از مکالمات خیالی، از قدرت کافی برای انتقاد سیاسی برخوردار نبود.

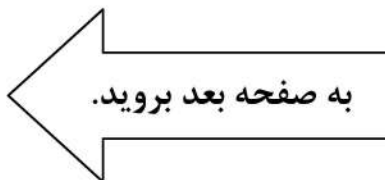



750 C



۲۴- برای بازنگریستن نهایی به آنچه در این سطور آمد، اینک به سخن آغازین درباره معنای عالم در زبان متداول فارسی برمی‌گردیم. عالمی که درباره هویت غربی - شرقی آن گفتیم، معنایش همان است که در زبان محاوره روزمره می‌گوییم. این عالمی که ما آدمیان امروزمین برای خود ساخته‌ایم، در وهله اول، نشان غرب بر پیشانی دارد و در پی و در واکنش به آن است که، شرقی یا اسلامی یا ملی یا نظیر آنها می‌شود. و این، یعنی چنین هویتی، ثانوی است و عرضی. این عالم درعین حال، عالمی است مجازی، مجاز خود ماست و از هیچ جبر واقعی و نفس‌الامری بر نمی‌آید. پس چنین عالمی .....

کدام مورد، به منطقی‌ترین وجه، جای خالی در متن را کامل می‌کند؟

(۱) عناصر محتوایی قابل تجزیه و تحلیلی ندارد، چرا که از بنیان پوچ است

(۲) برهم‌زدنی و به هم‌خوردنی هم هست

(۳) حالا حالاها مسلط و چیره می‌ماند

(۴) غرب‌زدگی را هم با خود دارد

۲۳- در دیدگاه رفتارگرایان، انسان یک ارگانسیم تجربه‌گراست که استعداد بالقوه‌ای برای هر رفتاری دارد. به اعتقاد این گروه، انسان در بدو تولد، مانند لوح سفیدی است که هیچ چیزی بر آن نوشته نشده است. در این مکتب، هدف تعلیم و تربیت، تشکیل ذهن به‌وسیله ایجاد ارتباط و اتحاد میان محتویات ذهنی که به‌وسیله امور خارجی وارد ذهن شده است، می‌باشد. بنابر این نظریه، قوای ذهنی مثل حافظه، دقت و تفکر، ادراک و حتی احساسات عبارتند از ترتیبات و تداعی‌هایی که در اثر برخورد ذهن با عوامل و موقعیت‌های جدید به‌وجود آمده‌اند. جان لاک، جان استوارت میل، دیوید هیوم و جرج برکلی، به گسترش تجربه‌گرایی یاری رساندند. به اعتقاد آنها، معرفت واقعی از راه حواس حاصل می‌شود و ادراک تجربه حسی، تنها وسیله ارتباط انسان با واقعیت‌ها و جهانی است که او را دربر گرفته است.

کدام مورد، در صورتی که صحیح فرض شود، به بهترین وجه، دیدگاه رفتارگرایان را، آن‌گونه که در متن توصیف شده است، زیر سؤال می‌برد؟

(۱) حافظه، دقت و تفکر، ادراک و احساسات افراد مختلف، به‌خاطر تفاوت در شرایط زندگی و تجربیات مختلف، به شکل واحدی رشد و قوام نمی‌یابند.

(۲) برخی حامیان رفتارگرایی، برداشت درست و کاملی از تمامی اصول این مکتب ندارند.

(۳) امروزه روان‌شناسان بر این باورند که در صورت تلاش، شاید بتوان مکتب تعلیم و تربیتی جامع‌تر و متفاوت از رفتارگرایی فراهم آورد.

(۴) ثابت شده است که بسیاری از ادراکات و باورهای ذهنی افراد، ژنتیکی است و همراه آنها به دنیا می‌آیند.

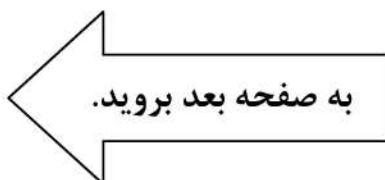



750 C



۲۵- یکی از علت‌های دیگر بروز تنبلی اجتماعی، این است که افراد حاضر در گروه، تصور می‌کنند دیگران سخت کار نمی‌کنند و لذا با احساس کم‌کاری سایرین، تنبلی خود را توجیه می‌کنند. گفته‌های کارکنان یک سازمان را در مواقعی که برای کم‌کاری زیر سؤال می‌روند، می‌توان در این قالب تفسیر کرد. برخی در پاسخ به این سؤال، مدعی هستند آنان که سخت کار می‌کنند، با آنهایی که تنبلی می‌کنند، در عمل تفاوتی ندارند. این پدیده «دلیل تراشی» نامیده می‌شود که به صورت غیرمستقیم، بر از بین بردن انگیزه پیشرفت مؤثر است که خود، از دلایل اساسی تنبلی اجتماعی در سازمان است. علت دیگر تنبلی اجتماعی، نبودِ وفاق سازمانی در سازمان یا گروه و یا عدم شناسایی سهم هر فرد در گروه و عدم نگرانی نسبت به ارزیابی شدن است؛ زیرا به میزانی که در گروه، ارزیابی و نظارت کاهش پیدا کند، به همان میزان هم تنبلی اجتماعی بالا می‌رود.

کدام مورد را می‌توان به درستی، از متن فوق استنباط کرد؟

- (۱) کار گروهی می‌تواند یک دلیل تنبلی اجتماعی باشد، چون در کار گروهی، مکانیسمی برای تعیین سهم واقعی هر فرد در تکمیل پروژه محوله وجود ندارد.
- (۲) دلیل اصلی عدم پیشرفت فردی کارکنان در سازمان‌هایی که مبتلا به تنبلی اجتماعی هستند، عدم نظارت کافی بر حسن انجام کار است.
- (۳) در جوامعی که تنبلی اجتماعی وجود دارد، همدلی سازمانی و حس مسئولیت‌پذیری کم می‌شود.
- (۴) تنبلی اجتماعی پدیده‌ای است که بروز و رشد آن، تحت تأثیر عوامل برون‌فردی قرار دارد.

## پایان بخش چهارم

ویژه متقاضیان تمامی گروه‌های امتحانی به جز گروه امتحانی فنی و مهندسی





## بخش چهارم

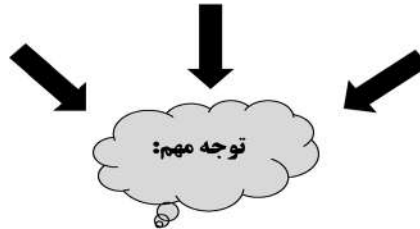

**ب - استعداد تجسمی - ویژه متقاضیان گروه امتحانی فنی و مهندسی**  
در این بخش، فقط متقاضیان گروه امتحانی فنی و مهندسی، می‌بایست به سؤالات استعداد تجسمی (سؤال‌های ۲۱ تا ۲۵) در صفحات ۱۷ تا ۲۰ پاسخ دهند و متقاضیان سایر گروه‌های امتحانی (هنر، زبان، علوم انسانی، کشاورزی و منابع طبیعی، دامپزشکی و علوم پایه)، از پاسخگویی به سؤالات این بخش، اکیداً خودداری نمایند.

### **ب- استعداد تجسمی - ویژه متقاضیان گروه امتحانی فنی و مهندسی**

(داوطلبان سایر گروه‌های امتحانی به جز فنی و مهندسی صرفاً به سؤال‌های صفحات ۱۳ تا ۱۶ پاسخ دهند)

#### **راهنمایی:**

این بخش از آزمون استعداد، سؤال‌هایی از نوع تجسمی را شامل می‌شود. هریک از سؤال‌های ۲۱ تا ۲۵ را به دقت بررسی نموده و جواب صحیح را در پاسخنامه علامت بزنید.



750 C



۲۱- در یک مکعب به ابعاد ۴ در ۴ در ۴، چند قطعه به شکل زیر را می توان جانمایی کرد؟

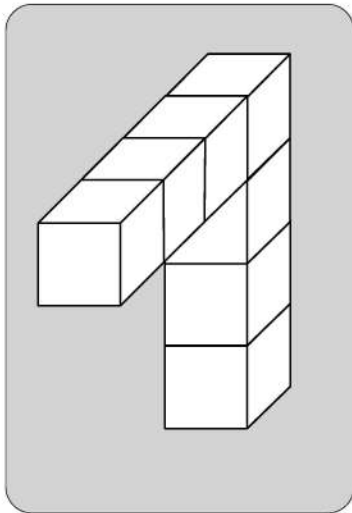

۸ (۱)

۷ (۲)

۶ (۳)

۴ (۴)

راهنمایی: در سؤال ۲۲، یک کاغذ مربع شکل در تصویر سمت چپ مشاهده می شود. اگر این کاغذ را از روی خط چین ها، رو به عقب و از روی خطها، رو به جلو تا کنیم، کدام شکل حاصل می شود؟

۲۲-

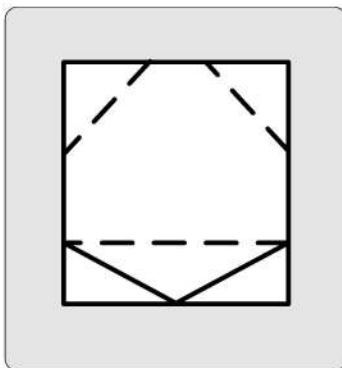

۱)

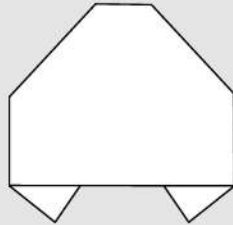

۲)

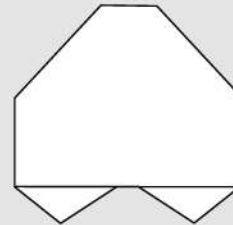

۳)

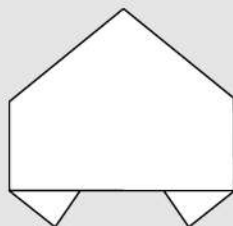

۴)

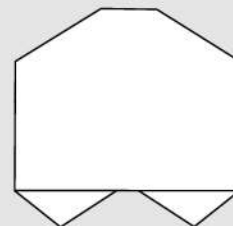

به صفحه بعد بروید.



750 C



۲۳- در شکل زیر، مجموعاً چند مثلث دیده می‌شود؟

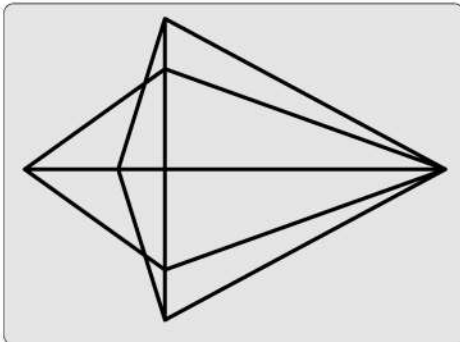

۲۲ (۱)

۲۴ (۲)

۲۶ (۳)

۲۸ (۴)

راهنمایی: در سؤال ۲۴، در سمت چپ، قطعه‌ای سه‌بعدی مشاهده می‌شود. کدام قطعه (موارد ۱ تا ۴) می‌تواند کنار قطعه سمت چپ قرار گیرد، به نحوی که نقاط سیاه دو قطعه، روی هم قرار گیرند؟

۲۴-

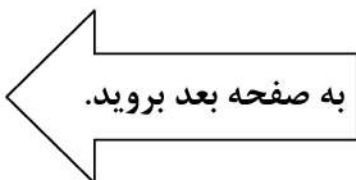
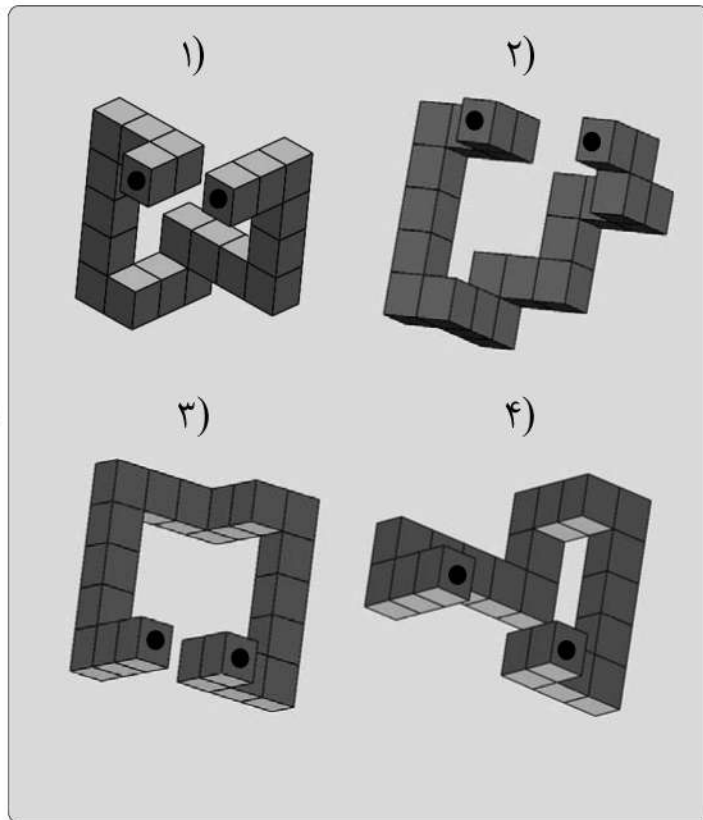
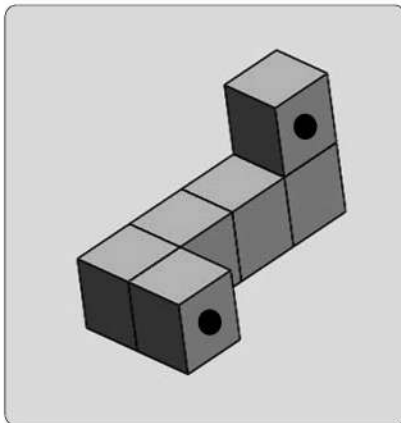



750 C



راهنمایی: در سؤال ۲۵، هر دو الگوی سمت چپ، قرار است با روالی مشابه و یکسان به الگوی سمت راست خود تبدیل شوند. به جای علامت سؤال، کدام الگو (موارد ۱ تا ۴) باید قرار بگیرد؟

۲۵-

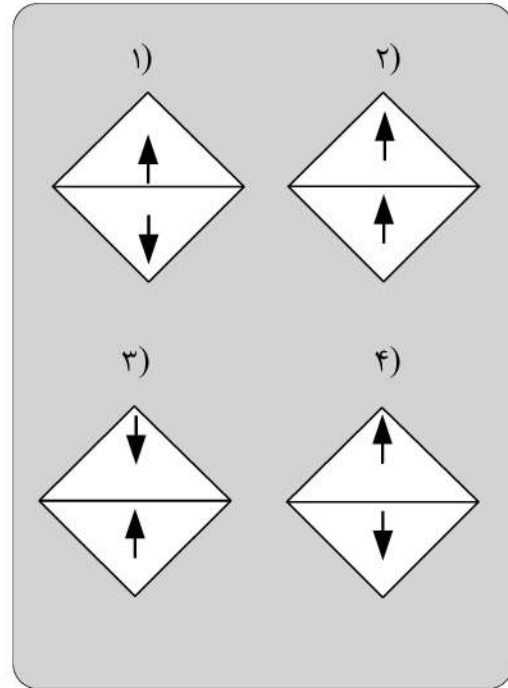
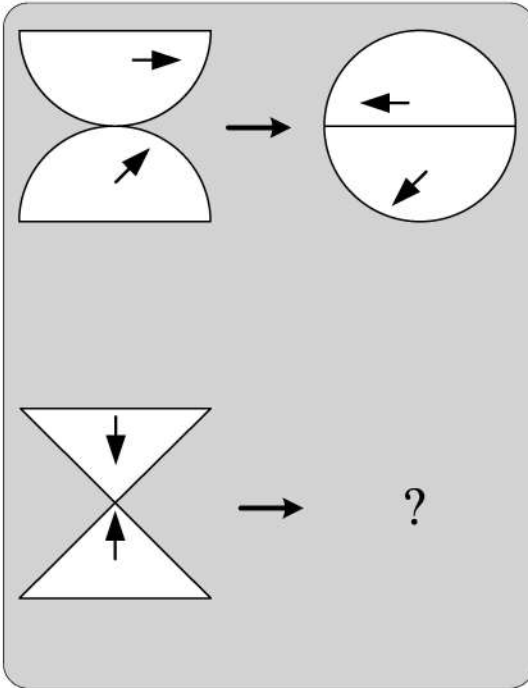

### پایان بخش چهارم

ویژه متقاضیان گروه امتحانی فنی و مهندسی

کد کنترل

720

C



720C



جمهوری اسلامی ایران  
وزارت علوم، تحقیقات و فناوری  
سازمان سنجش آموزش کشور

«در زمینه مسائل علمی، باید دنبال قلّه بود.»  
مقام معظم رهبری

عصر جمعه  
۱۴۰۲/۱۲/۰۴

دفترچه شماره ۱ از ۳

**آزمون ورودی دوره‌های دکتری (نیمه‌متمرکز) - سال ۱۴۰۳**

**زبان انگلیسی - عمومی**

مدت زمان پاسخگویی: ۴۰ دقیقه

تعداد سؤال: ۴۰

عنوان مواد امتحانی، تعداد و شماره سؤال‌ها

ردیف	مواد امتحانی	تعداد سؤال	از شماره	تا شماره
۱	زبان انگلیسی - عمومی	۴۰	۱	۴۰

این آزمون، نمره منفی دارد.

استفاده از فرهنگ لغت مجاز نیست.

حق چاپ، تکثیر و انتشار سؤالات به هر روش (الکترونیکی و ...) پس از برگزاری آزمون، برای تمامی اشخاص حقیقی و حقوقی تنها با مجوز این سازمان مجاز می‌باشد و با متخلفین برابر مقررات رفتار می‌شود.



- 9- ..... an economic downturn, the world's CEOs remain focused on seismic, long-term shifts within their businesses.
- 1) When the braces at  
3) While bracing to
- 2) While braced for  
4) When braced
- 10- It is not ..... unanimous approval is needed for an extension, will agree.
- 1) a given that EU leaders, whose  
3) a fact given by EU leaders that their
- 2) whom is given that EU leaders'  
4) given the fact that of EU leaders, their
- 11- Most cash-strapped payers would ..... the often sub-50% compliance rates for existing treatments than pay for a new, more expensive drug that may offer only incremental benefit.
- 1) prefer forking out a technology, showing improvement in  
2) prefer forking out for a technology, which it improves  
3) rather fork out for a technology shown to improve  
4) rather a technology forked out that improve
- 12- Global temperatures ..... human-caused warming and a climate pattern known as El Niño, forecasters at the World Meteorological Organization said on Wednesday.
- 1) that will likely soar to high records in the next five years, driving  
2) which tend soaring to high records in the next five years, drove by  
3) are likely to soar to record highs over the next five years, driven by  
4) are likely soaring to record highs over the next five years, that drive
- 13- ..... the point I was trying to make: that loneliness is a serious problem and that other countries are beginning to tackle it in ways that the U.S. should learn from.
- 1) Given the fact that the column, striking such a chord with readers, underscored  
2) The fact that the column struck such a chord with readers underscored  
3) The column striking such a chord with readers that it underscored  
4) That the column struck such a chord with readers, underscoring
- 14- They have not yet delivered the robust economic expansion that normally follows recession, ..... the crisis in 2007-2008.
- 1) neither have them put much of a dent in the debt burdens which sets off  
2) and have they not put much of a dent in the debt burdens setting off  
3) nor have they put much of a dent in the debt burdens that set off  
4) they have nor put much of a dent in the debt burdens to set off

### PART B: Vocabulary

**Directions:** Choose the word or phrase (1), (2), (3), or (4) that best completes each sentence. Then mark the answer on your answer sheet.

- 15- If you want to see the main commercial and business area of Tehran, you should go to the city .....
- 1) center  
3) address
- 2) identity  
4) audience
- 16- The two leaders agreed to attend a face-to-face meeting in order to ..... social and political developments.
- 1) suffer  
3) guess
- 2) miss  
4) discuss
- 17- During Tuesday's meeting, the two politicians signed a new ..... agreement that calls for closer cooperation in defense and security.
- 1) strategic  
3) several
- 2) mental  
4) crowded

- 18- After the car ....., he is not able to walk and therefore needs a wheelchair to move around.  
 1) park 2) accident  
 3) repair 4) vehicle
- 19- She is ..... and knowledgeable reporter who has traveled to several countries.  
 1) an extreme 2) a separate  
 3) a confused 4) an experienced
- 20- We all have a responsibility, ..... and collectively, to be part of this titanic struggle for the renewal and rebirth of our continent.  
 1) formerly 2) theoretically  
 3) individually 4) scarcely
- 21- True ..... is the desire to be useful to others with no thought of any reward.  
 1) charity 2) departure  
 3) solemnity 4) contemplation
- 22- In the ocean, water waves refract when they travel from deep water to ..... water—or vice versa.  
 1) uncharted 2) potable  
 3) shallow 4) excess
- 23- When cooking the sauce, don't forget that all-important ....., fresh onion.  
 1) potion 2) desert  
 3) combination 4) ingredient
- 24- The conservative newspapers have tended to ..... the extent of the problem.  
 1) solve 2) donate  
 3) distract 4) understate
- 25- An itch may be a common phenomenon, but science has barely begun to ..... the surface of why an itch itches, and how to make it stop.  
 1) illuminate 2) scratch  
 3) clarify 4) caress
- 26- Unfortunately, some of the functions seem to be written with a fairly ..... disregard for efficiency.  
 1) reckless 2) felicitous  
 3) debilitated 4) seasonable
- 27- Several major opportunities to cross-reference information were ..... during the production of this encyclopedia and that means its value as a research tool is limited.  
 1) mandated 2) materialized  
 3) squandered 4) vindicated
- 28- Though Russia has refused to repatriate to Germany and other countries works of art and archeological treasures, President Boris Yeltsin, in a ..... gesture, has returned cultural and diplomatic archives to Germany.  
 1) rapacious 2) propitiatory  
 3) misogynistic 4) pileous
- 29- During the boisterous late-night vote sessions that would eventually elect McCormick as speaker back in June, Mandy sat dutifully by the podium in the House chamber, taking notes and avoiding the schoolyard ..... going on all around her.  
 1) pellucidity 2) placidity  
 3) attenuation 4) fracas



- 30- The critics who exhausted the language of ..... during her presidency, should have exercised restraint and, instead of denigrating her, provided her with constructive criticism.
- |                |                 |
|----------------|-----------------|
| 1) fulmination | 2) equivocation |
| 3) ataraxia    | 4) panache      |

### PART C: Reading Comprehension

***Directions:*** Read the following two passages and answer the questions by choosing the best choice (1), (2), (3), or (4). Then mark the correct choice on your answer sheet.

#### PASSAGE 1:

Humans persistently fail to live up to the ideal of rationality. We make common errors in our decision-making processes and are easily influenced by irrelevant details. And when we rush to a decision without reasoning through all the evidence, we call this trusting our intuition. We used to think the absence of such human quirks made computers better, but recent research in cognitive science tells us otherwise. Humans appear to have two complementary decision-making processes, one slow, deliberate and mostly rational, the other fast, impulsive, and able to match the present situation to prior experience, enabling us to reach a quick conclusion. This latter mode seems to be key to making human intelligence so effective.

While it is deliberative and sound, the rational part requires more time and energy. Imagine that an oncoming car starts to drift into your lane; you need to act immediately: sound the horn, hit the brakes, or swerve, rather than start a lengthy computation that would determine the optimal but possibly belated act. Such shortcuts are also beneficial when there is no emergency. Expend too much brain power computing the optimal solution to details like whether to wear the dark blue or the midnight blue shirt, and you'll quickly run out of time and energy for the important decisions.

So should Artificial Intelligence (AI) incorporate an intuitive component? Indeed, many modern AI systems do have two parts, one that reacts instantly to the situation, and one that does more deliberative reasoning. Some robots, equipped with computers, have an intuitive component built with a "subsumption" architecture, in which the lowest layers of the system are purely reactive, and higher levels serve to inhibit the reactions and organize more goal-directed behavior. This approach has proved to be useful, for example, for getting a legged robot to walk through rough terrain, to name one particularly fascinating and promising development.

- 31- The word "persistently" in paragraph 1 is closest in meaning to .....
- |                  |                 |
|------------------|-----------------|
| 1) deliberately  | 2) occasionally |
| 3) unfortunately | 4) continuously |
- 32- The underlined phrase "this latter mode" in paragraph 1 refers to the .....
- |                   |                    |
|-------------------|--------------------|
| 1) dualistic mode | 2) deliberate mode |
| 3) intuitive mode | 4) rational mode   |
- 33- Which of the following best describes the author's attitude to the installation of an intuitive component in AI?
- |                 |               |
|-----------------|---------------|
| 1) Approving    | 2) Ironic     |
| 3) Disapproving | 4) Frustrated |

- 34- **What does paragraph 2 mainly discuss?**
- 1) The merits of the deliberative part of the brain
  - 2) The significance of intuition for humans in different situations
  - 3) The evolution of one of the complementary modes of the human brain
  - 4) The way the human brain makes a decision to respond to an emergency
- 35- **The passage provides sufficient information to answer which of the following questions?**
- I. **How much more energy does the human brain's rational part require compared with the intuitive part?**
  - II. **Is the function of the intuitive decision-making process confined only to urgent situations?**
  - III. **What are the chances of an apocalyptic scenario being realized, where AI robots enslave mankind?**
- 1) Only I
  - 2) Only II
  - 3) Only III
  - 4) II and III

**PASSAGE 2:**

There is no thorough study of English Orientalism during the Romantic Age comparable to Samuel Chew's treatment of Islam in English literature of the Renaissance or Martha P. Conant's study of the Oriental tale in English literature of the eighteenth century. Contributions to such a study have of course been made: Edna Osborne's "Oriental Diction and Theme in English Verse 1740-1840," Wallace C. Brown's several articles on the Near East in English literature of about the same period, and Harold Wiener's analysis of Byron's "Turkish Tales." The present article is concerned primarily with the Persian element in that Oriental complex—a limitation which is perhaps justified by the pre-eminence of Persian poetry over the poetry of other Asiatic nations as an influence upon English literature of this period.

What distinguishes the Orientalism of the Romantic Age from the earlier manifestations is that the last quarter of the eighteenth century saw the establishment, in England, of a genuine, firsthand study of the languages of Persia, Arabia, Turkey, and India. This enabled English writers to deal with original Oriental works, or at least with direct translations of them into English. By contrast, the Renaissance Englishman had known of the East almost exclusively through travel books written by men unfamiliar with the languages of the countries they visited. The early Enlightenment had learned about the literature of Asia, to be sure, but only by way of French and Latin versions of it, or through imitations of those versions inspired by the success of Galland's translation of the Arabian Nights. The true beginnings of Oriental studies in England are to be found in the work of Sir William Jones from about 1770 to his death in 1794, and in the uses to which his philological and literary researches were put by the agents of the East India Company when that enterprise was brought more closely under the British Crown by the India Act of 1784.

The interrelation of Jones's at first academic linguistic studies with the practical application of them following the change of status of the Indian empire is well illustrated by the different fate that befell the Oriental investigations of Thomas Gray a generation earlier. Shortly after the year 1755, Gray had written a pair of essays on India and Persia, based upon such Oriental learning as could then be garnered from the European languages, both ancient and modern. But these essays were not published until 1814.

- 36- The underlined word “exclusively” in paragraph 2 is closest in meaning to .....
- 1) alternatively
  - 2) potentially
  - 3) solely
  - 4) surprisingly
- 37- According to the passage, which of the following figures was a translator?
- 1) Galland
  - 2) Byron
  - 3) Thomas Gray
  - 4) Wallace C. Brown
- 38- According to paragraph 1, which of the following statements is true?
- 1) Scholarship is silent on the subject of English Orientalism during the Romantic Age.
  - 2) Edna Osborne’s work is an important piece written about English poetry, in which she studied her contemporary 18<sup>th</sup>-century English poets.
  - 3) Martha P. Conant’s study of the Oriental tale in English literature is one of the two most important works regarding English Orientalism during the Romantic period.
  - 4) Compared with the topic of Islam in English literature of the Renaissance, English Orientalism during the Romantic Age is a relatively under-addressed subject.
- 39- Which of the following factors best justifies the article’s limited scope, mentioned in paragraph 1?
- 1) The inadequacy of present scholarship, and the availability of new resources for research
  - 2) The comparatively significant role of Persian poetry as an influence on English literature in the Romantic period
  - 3) The new possibilities that opened up before oriental scholars to pursue their interests in academic spheres in an unprecedented manner
  - 4) The newly-found evidence of the interaction between oriental and occidental scholars
- 40- According to the passage, which of the following statements is true?
- 1) Thomas Gray wrote a pair of essays on India and Persia after 1755, which were published posthumously in 1814, under the supervision of Sir William Jones.
  - 2) Sir William Jones’s study was, in a sense, a turning point in oriental studies on account of his philological and literary researches in the second half of the 17<sup>th</sup> century.
  - 3) Inspired by the Latin and French translations of the Arabian Nights, a series of tales emerged in Europe during the enlightenment, which brought together different themes from European literary tradition.
  - 4) What makes the Orientalism of the Romantic Age distinct from its previous counterparts is a factor as a result of which English writers’ experience of original Oriental works in this period was less mediated by translation.



مشاهده کلید اولیه سوالات آزمون دکتری 1403

کلید اولیه آزمون دکتری سال 1403

به اطلاع می‌رساند، کلید اولیه سوالات که در این سایت قرار گرفته است، غیر قابل استناد است و پس از دریافت نظرات داوطلبان و صاحب نظرات کلید نهایی سوالات تهیه و بر اساس آن کارنامه داوطلبان استخراج خواهد شد. در صورت تمایل می‌توانید حداکثر تا تاریخ 1402/12/20 با مراجعه به سامانه پاسخگویی اینترنتی (request.sanjesh.org) نسبت به تکمیل فرم "اعتراض به کلید سوالات" / "آزمون دکتری سال 1403" اقدام نمایید.  
لازم به ذکر است نظرات داوطلبان فقط تا تاریخ مذکور و از طریق فرم ذکر شده دریافت خواهد شد و به موارد ارسالی از طریق دیگر (نامه مکتوب یا فرم عمومی در سامانه پاسخگویی و ...) یا پس از تاریخ اعلام شده رسیدگی نخواهد شد.

عنوان دفترچه	نوع دفترچه	شماره پاسخنامه	گروه امتحانی
علوم تربیتی	C	3	علوم انسانی

شماره صحیح	شماره سوال	شماره صحیح	شماره سوال	شماره صحیح	شماره سوال	شماره صحیح	شماره سوال	شماره صحیح	شماره سوال	شماره صحیح	شماره سوال
3	151	1	121	2	91	3	61	1	31	1	1
4	152	2	122	1	92	1	62	1	32	4	2
1	153	3	123	4	93	4	63	2	33	1	3
1	154	3	124	1	94	1	64	3	34	1	4
2	155	2	125	4	95	4	65	4	35	3	5
1	156	1	126	1	96	1	66	4	36	4	6
3	157	3	127	2	97	2	67	2	37	4	7
4	158	2	128	3	98	3	68	3	38	2	8
4	159	4	129	2	99	2	69	1	39	1	9
2	160	2	130	1	100	1	70	1	40	3	10
3	161	2	131	4	101	4	71	2	41	2	11
2	162	3	132	3	102	3	72	3	42	1	12
3	163	1	133	1	103	1	73	4	43	4	13
2	164	4	134	3	104	3	74	2	44	2	14
1	165	1	135	4	105	4	75	3	45	3	15
1	166	3	136	2	106	2	76	1	46	1	16
4	167	4	137	4	107	4	77	3	47	4	17
1	168	2	138	1	108	1	78	2	48	2	18
4	169	2	139	4	109	4	79	4	49	3	19
2	170	1	140	3	110	3	80	1	50	1	20
1	171	4	141	2	111	2	81	3	51	2	21
3	172	2	142	3	112	3	82	2	52	4	22
3	173	2	143	3	113	3	83	3	53	3	23
1	174	1	144	4	114	4	84	1	54	1	24
4	175	4	145	2	115	2	85	4	55	3	25
2	176	2	146	1	116	1	86	1	56	1	26
4	177	3	147	4	117	4	87	2	57	3	27
2	178	1	148	2	118	2	88	3	58	2	28
1	179	4	149	3	119	3	89	4	59	4	29
3	180	1	150	1	120	1	90	2	60	1	30
شماره سوال	شماره صحیح	شماره سوال	شماره صحیح	شماره سوال	شماره صحیح	شماره سوال	شماره صحیح	شماره سوال	شماره صحیح	شماره سوال	شماره صحیح
181	4	211	3	241	3	181	4	211	3	181	4
182	1	212	2	242	2	182	1	212	2	182	1
183	1	213	1	243	1	183	1	213	1	183	1
184	2	214	3	244	1	184	2	214	3	184	2
185	4	215	4	245	2	185	4	215	4	185	4
186	1	216	3	246	1	186	1	216	3	186	1
187	2	217	1	247	4	187	2	217	1	187	2
188	3	218	4	248	2	188	3	218	4	188	3
189	4	219	3	249	1	189	4	219	3	189	4
190	2	220	1	250	2	190	2	220	1	190	2
191	3	221	4	251	4	191	3	221	4	191	3
192	1	222	1	252	2	192	1	222	1	192	1
193	4	223	3	253	3	193	4	223	3	193	4
194	2	224	1	254	3	194	2	224	1	194	2
195	2	225	2	255	1	195	2	225	2	195	2
196	4	226	2	256	2	196	4	226	2	196	4
197	1	227	4	257	2	197	1	227	4	197	1
198	1	228	3	258	4	198	1	228	3	198	1
199	3	229	4	259	2	199	3	229	4	199	3
200	4	230	4	260	1	200	4	230	4	200	4
201	3	231	2			201	3	231	2	201	3
202	2	232	1			202	2	232	1	202	2
203	1	233	3			203	1	233	3	203	1
204	3	234	3			204	3	234	3	204	3
205	1	235	2			205	1	235	2	205	1
206	4	236	3			206	4	236	3	206	4
207	2	237	1			207	2	237	1	207	2
208	1	238	4			208	1	238	4	208	1
209	2	239	1			209	2	239	1	209	2
210	3	240	2			210	3	240	2	210	3

خروج



رساند، کلید اولیه سوالات که در این سایت قرار گرفته است، غیر قابل استناد است و پس از دریافت نظرات داوطلبان و صاحب نظران کلید نهایی و بر اساس آن کارنامه داوطلبان استخراج خواهد شد. در صورت تمایل می توانید حداکثر تا تاریخ 1402/12/20 با مراجعه به سامانه پاسخگویی (request.sanjesh.org) نسبت به تکمیل فرم "اعتراض به کلید سوالات" / "آزمون دکتری سال 1403" اقدام نمایید. است نظرات داوطلبان فقط تا تاریخ مذکور و از طریق فرم ذکر شده دریافت خواهد شد و به موارد ارسالی از طریق دیگر (نامه مکتوب یا فرم سامانه پاسخگویی و ...) یا پس از تاریخ اعلام شده رسیدگی نخواهد شد.

گروه امتحانی	شماره پاسخنامه	نوع دفترچه	ترتیب
استعدادفنی ومهندسی	2	C	مهندسی

شماره سوال	گزینه صحیح
1	4
2	1
3	3
4	2
5	4
6	1
7	4
8	1
9	2
10	4
11	3
12	2
13	3
14	4
15	2
16	1
17	1
18	3
19	2
20	3
21	3
22	1
23	2
24	4
25	1

خروج

رساند، کلید اولیه سوالات که در این سایت قرار گرفته است، غیر قابل استناد است و پس از دریافت نظرات داوطلبان و صاحب نظران کلید نهایی و بر اساس آن کارنامه داوطلبان استخراج خواهد شد. در صورت تمایل می توانید حداکثر تا تاریخ 1402/12/20 با مراجعه به سامانه پاسخگویی (request.sanjesh.org) نسبت به تکمیل فرم "اعتراض به کلید سوالات" / "آزمون دکتری سال 1403" اقدام نمایید. است نظرات داوطلبان فقط تا تاریخ مذکور و از طریق فرم ذکر شده دریافت خواهد شد و به موارد ارسالی از طریق دیگر (نامه مکتوب یا فرم سامانه پاسخگویی و ...) یا پس از تاریخ اعلام شده رسیدگی نخواهد شد.

ترتیب	نوع دفترچه	شماره پاسخنامه	گروه امتحانی
-عمومی	C	1	زبان انگلیسی - عمومی

شماره سوال	گزینه صحیح	شماره سوال	گزینه صحیح
1	3	31	4
2	1	32	3
3	2	33	1
4	2	34	2
5	4	35	2
6	1	36	3
7	3	37	1
8	4	38	4
9	2	39	2
10	1	40	4
11	3		
12	3		
13	2		
14	3		
15	1		
16	4		
17	1		
18	2		
19	4		
20	3		
21	1		
22	3		
23	4		
24	4		
25	2		
26	1		
27	3		
28	2		
29	4		
30	1		



