

کد کنترل

613

C

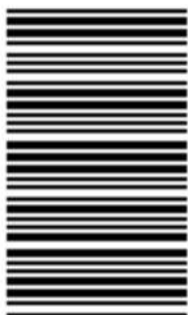

613C



جمهوری اسلامی ایران  
وزارت علوم، تحقیقات و فناوری  
سازمان سنجش آموزش کشور

«در زمینه مسائل علمی، باید دنبال قلّه بود.»  
مقام معظم رهبری

عصر جمعه  
۱۴۰۲/۱۲/۰۴

دفترچه شماره ۳ از ۳

**آزمون ورودی دوره‌های دکتری (نیمه‌متمرکز) - سال ۱۴۰۳**

**روان‌شناسی (۱) (کد ۲۱۴۴)**

مدت زمان پاسخگویی: ۱۰۵ دقیقه

تعداد سؤال: ۱۹۰

عنوان مواد امتحانی، تعداد و شماره سؤال‌ها

ردیف	مواد امتحانی	تعداد سؤال	از شماره	تا شماره
۱	آمار و روش تحقیق	۲۰	۱	۲۰
۲	روان‌شناسی و آموزش کودکان استثنایی	۲۰	۲۱	۴۰
۳	روان‌شناسی تربیتی - یادگیری و انگیزش - سنجش و اندازه‌گیری	۵۰	۴۱	۹۰
۴	آمار و روش تحقیق (کمی، کیفی و آمیخته) - آسیب‌شناسی روانی کودک	۵۰	۹۱	۱۴۰
۵	اصول و فنون و نظریه‌های مشاوره و روان‌درمانی - روان‌شناسی شخصیت	۵۰	۱۴۱	۱۹۰

این آزمون، نمره منفی دارد.

استفاده از ماشین حساب مجاز نیست.

حق چاپ، تکثیر و انتشار سؤالات به هر روش (الکترونیکی و ...) پس از برگزاری آزمون، برای تمامی اشخاص حقیقی و حقوقی تنها با مجوز این سازمان مجاز می‌باشد و با متخلفین برابر مقررات رفتار می‌شود.

\* داوطلب گرامی، عدم درج مشخصات و امضا در مندرجات جدول زیر، به منزله عدم حضور شما در جلسه آزمون است.

اینجانب ..... با شماره داوطلبی ..... با آگاهی کامل، یکسان بودن شماره صندلی خود با شماره داوطلبی مندرج در بالای کارت ورود به جلسه، بالای پاسخنامه و دفترچه سؤال‌ها، نوع و کد کنترل درج شده بر روی دفترچه سؤال‌ها و پایین پاسخنامه‌ام را تأیید می‌نمایم.

امضا:

### آمار و روش تحقیق:

- ۱- میانگین متغیر  $X$  برابر با ۳۰ و نمای آن برابر ۳۳ است. در صورتی که ضریب تغییرات برابر با ۰/۲ باشد، مقدار کجی توزیع کدام است؟
- (۱) ۰/۱۲ (۲) ۰/۵  
(۳) ۰/۶ (۴) -۱/۵
- ۲- کمینه‌کننده عبارات  $\sum_{i=1}^n (x_i - B)^2$  و  $\sum_{i=1}^n |x_i - A|$  کدام‌اند؟
- (۱)  $B = \bar{x}$  و  $A = \text{Med}$  (۲)  $B = \text{Mod}$  و  $A = \text{Med}$   
(۳)  $B = \ln \text{Med}$  و  $A = \bar{x}$  (۴)  $B = \log \bar{x}$  و  $A = \text{Mod}$
- ۳- به چند طریق می‌توان ۸ دانشجو را در ردیف آخر کلاس نشانند، به گونه‌ای که دو نفر خاص، کنار یکدیگر قرار نگیرند؟
- (۱) ۶! (۲) ۷!  
(۳) ۸! - ۲! × ۷! (۴) ۸!/۷!
- ۴- در یک توزیع دوجمله‌ای چنانچه واریانس برابر با ۲۴ و احتمال شکست ۰/۴ باشد، متوسط تعداد پیروزی‌ها در این توزیع کدام است؟
- (۱) ۳۰ (۲) ۴۰  
(۳) ۵۰ (۴) ۶۰
- ۵- در معادله رگرسیون  $\hat{Y} = 7 + 2X$ ، میانگین نمرات مشاهده شده متغیر ملاک برابر ۱۵ است، اگر از نمرات  $X$ ، ۵ واحد کم شود، معادله رگرسیون جدید کدام است؟
- (۱)  $\hat{Y} = 2 + 2X$  (۲)  $\hat{Y} = 17 + 2X$   
(۳)  $\hat{Y} = 7 - 3X$  (۴)  $\hat{Y} = 10 + 2X$
- ۶- در آزمون  $t$  وابسته، اگر واریانس نمرات اختلافی  $S_D^2 = 16$  و اندازه اثر کوهن  $d = 0.5$  باشد، اختلاف بین دو میانگین  $(\bar{D})$  کدام است؟
- (۱) ۲ (۲) ۴  
(۳) ۶ (۴) ۸

- ۷- در مقایسه آزمون آنوای یک‌راهه با آنکوای یک‌راهه، کدام مورد درست نیست؟  
 (۱) درجه آزادی خطا در هر دو آزمون، برابر است.  
 (۲) در هر دو آزمون، متغیر وابسته فاصله‌ای است.  
 (۳) مفروضه همگنی شیب خط رگرسیون فقط برای آنکوای است.  
 (۴) از مجذور ای‌تا به‌عنوان اندازه اثر در هر دو آزمون استفاده می‌شود.
- ۸- نتایج آزمون آنوای مستقل برابر با  $p < 0.05$  و مقدار آماره آزمون  $F(2, 20) = 5$  است. اندازه اثر ( $\eta^2$ ) کدام است؟  
 (۱) ۰/۲  
 (۲) ۰/۲۵  
 (۳) ۰/۳۳  
 (۴) ۰/۴
- ۹- در یک آزمایش، ۹ نفر به تصادف انتخاب و به‌طور مساوی به ۳ گروه اختصاص داده شدند و آماره F محاسبه شده ۲ گزارش شد. چنانچه  $SS_B = 2$  باشد،  $SS_W$  کدام است؟  
 (۱)  $\frac{1}{3}$   
 (۲) ۱۲  
 (۳) ۶  
 (۴) ۳
- ۱۰- از بین ۲۷ کودک که در زمان تولد نارس بودند، ۱۲ نفر به اختلال یادگیری مبتلا شدند، در حالی که از ۳۰ کودک که در زمان تولد طبیعی بودند، ۵ نفر به اختلال یادگیری مبتلا شدند. نسبت بخت (Odds ratio) ابتلا به اختلال در کودکان با تولد نارس به کودکان با تولد طبیعی، کدام است؟  
 (۱) ۲  
 (۲) ۳  
 (۳) ۴  
 (۴) ۶
- ۱۱- هدف اصلی پژوهش، «شناسایی ابعاد قدرت پنهان همسالان و رابطه آن با توانمندی ذهنی ایشان» است. پژوهش مذکور، در زمره کدام رویکرد پژوهشی است؟  
 (۱) کمی  
 (۲) کیفی  
 (۳) ارزشیابی  
 (۴) آمیخته
- ۱۲- در مقایسه آزمایش آزمایشگاهی با آزمایش میدانی، کدام مورد درست است؟  
 (۱) محیط در آزمایش آزمایشگاهی، بیشتر حالت واقعی و طبیعی دارد.  
 (۲) تعداد متغیرهای مداخله‌گر در آزمایش آزمایشگاهی، کمتر است.  
 (۳) تکرار آزمایش میدانی، به مراتب ساده‌تر است.  
 (۴) اعتبار درونی آزمایش میدانی، بالاتر است.
- ۱۳- در کدام‌یک از طرح‌های پژوهش آمیخته (Mixed methods)، انتخاب نمونه مطالعه کیفی و کمی تحت تأثیر یکدیگر نیستند؟  
 (۱) هم‌زمان (QUAN+QUAL)  
 (۲) متوالی با اولویت کمی (QUAN → QUAL)  
 (۳) متوالی با اولویت کیفی (QUAL → QUAN)  
 (۴) تودرتو (Nested)
- ۱۴- کدام ملاک زیر، در تعیین اندازه نمونه در پژوهش‌های کمی، نقش عمده‌ای دارد؟  
 (۱) مبانی نظری  
 (۲) تعریف مفهومی متغیرها  
 (۳) نوع تحلیل داده‌ها  
 (۴) دغدغه پژوهشگر
- ۱۵- مرسوم‌ترین شیوه نمونه‌گیری در روش پژوهش نظریه‌برخاسته از داده‌ها (GT)، کدام است؟  
 (۱) موارد استثنایی  
 (۲) نظری  
 (۳) تنوع بیشینه  
 (۴) تصادفی ساده
- ۱۶- در کدام پژوهش کیفی زیر، هدف نشان دادن تنوع تجربه است؟  
 (۱) نظریه‌برخاسته از داده‌ها  
 (۲) روایتی  
 (۳) پدیدارشناسی  
 (۴) قوم‌نگاری

- ۱۷- در طرح پژوهش آزمایشی (پیش‌آزمون - پس‌آزمون با گروه کنترل)، پژوهشگر می‌خواهد از تحلیل کواریانس به‌منظور کنترل اثر متغیر همپراش استفاده کند. کدام مورد، متغیر همپراش است؟  
 (۱) پیش‌آزمون (۲) پس‌آزمون (۳) متغیر مستقل (۴) متغیر وابسته
- ۱۸- با توجه به سطح مقیاس‌های اندازه‌گیری، کدام تبدیل میسر است؟  
 (۱) فاصله‌ای به ترتیبی (۲) ترتیبی به فاصله‌ای  
 (۳) اسمی به ترتیبی (۴) فاصله‌ای به اسمی
- ۱۹- کدام روش معادل‌سازی گروه‌ها، جامعیت و دقت کمتری دارد؟  
 (۱) جایگزینی تصادفی (۲) گروه‌های جور شده  
 (۳) استفاده از زوج‌های جور شده (۴) استفاده از آزمودنی برای کنترل خود
- ۲۰- در کدام مقیاس، همیشه بالاترین یا افراطی‌ترین رتبه یا نمره، ملاک قضاوت درباره موضوع نگرش است؟  
 (۱) لیکرت (۲) ترستون (۳) گاتمن (۴) افتراق معنایی

### روان‌شناسی و آموزش کودکان استثنایی:

- ۲۱- در کدام اختلال دوران کودکی، نگرانی‌ها فراتر از سطح تحول کودک است؟  
 (۱) اضطراب اجتماعی (۲) اضطراب فراگیر (۳) وسواس فکری - عملی (۴) افسردگی اساسی
- ۲۲- کدام‌یک از موارد زیر، به معنای فرایندهای اپی‌ژنتیک است؟  
 (۱) ویژگی‌های واقعی و فعلی فرد  
 (۲) تأثیر ژنتیک بر فرایندهای روانی  
 (۳) مکانیسم‌های مؤثر بر اطلاعات موجود در ژنتیک فرد  
 (۴) مکانیسم‌های مؤثر بر بروز اطلاعات ژنتیکی در ژنوتیپ
- ۲۳- در کودکان درخودمانده، فراوانی پاراتونیا و کاتاتونیا به ترتیب چگونه است؟  
 (۱) رایج - رایج (۲) به‌ندرت - رایج (۳) بسیار رایج - به‌ندرت (۴) رایج - متوسط
- ۲۴- در ارزیابی رفتار سازشی، فقط بر چه عملکردی تمرکز می‌شود؟  
 (۱) عملکرد عادی و واقعی (۲) عملکرد ایده‌آل و باقیمانده توانایی  
 (۳) حداکثر توانایی‌ها و قابلیت‌های عملکردی (۴) حداقل توانایی‌ها و قابلیت‌های عملکردی
- ۲۵- در معیار تشخیصی کدام اختلال، فرد اغلب مزاحم دیگران می‌شود یا کار آنها را قطع می‌کند؟  
 (۱) کمبود توجه (۲) تکانشگری (۳) بیش‌فعالی (۴) سلوک
- ۲۶- «کلین»، بازی‌درمانی را معادل کدام فرایند در روان‌تحلیل‌گری بزرگسال می‌داند؟  
 (۱) نوروز انتقال (۲) اشفای هیجانی (۳) تداعی آزاد (۴) تفسیر
- ۲۷- کدام نقایص، از مؤلفه‌های اصلی در تشخیص عقب‌ماندگی ذهنی است؟  
 (۱) هوش - رفتار (۲) هوش - هیجان (۳) شناخت - هیجان (۴) شناخت - سازگاری
- ۲۸- در کدام نظام تبادل از تباط، از رایج‌ترین روش‌ها در سراسر جهان برای افراد فاقد گفتار کارکردی استفاده می‌شود؟  
 (۱) تصویری/ پاک (۲) تصویری/ پیک (۳) تصویری/ عکس (۴) تصویری/ پکس
- ۲۹- از نظر «بارکلی»، در بسیاری از جمعیت‌های اقلیت در زیر خط فقر، چه محیطی باعث تشدید مشکل دانش‌آموزان با ADHD می‌شود؟  
 (۱) با آلودگی (۲) پرسروصدا (۳) آشفته خانواده (۴) آشفته مدرسه

- ۳۰- در اختلال بی‌اشتهایی عصبی (Anorexia Nervosa)، میزان مرگ‌ومیر چقدر است؟  
 (۱) ده برابر جمعیت عادی ۲ برابر جمعیت بالینی  
 (۲) پنج برابر جمعیت عادی و ۲ برابر جمعیت بالینی  
 (۳) ده برابر جمعیت عادی و ۱/۵ برابر جمعیت بالینی  
 (۴) پنج برابر جمعیت عادی و ۱/۵ برابر جمعیت بالینی
- ۳۱- یکی از قدیمی‌ترین و پرمصرف‌ترین مقیاس‌های رفتار انطباقی، کدام است؟  
 (۱) رفتارهای مستقل (۲) رفتار اجتماعی AAMD  
 (۳) بلوغ اجتماعی ایلی‌نوی (۴) بلوغ اجتماعی وایلند
- ۳۲- منطق نهفته در کدام درمان، این است که ترس از پیامد ناخوشایند یا تجربه قبلی، باعث منصرف شدن فرد از الکل خواهد شد؟  
 (۱) تراکم الکل (۲) تراکم استالدهاید (۳) انزجار از الکل (۴) تراکم پلاسیبو
- ۳۳- چه نوع انگیزختگی هیجانی، علت احتمالی اختلال‌های رفتار مخرب است؟  
 (۱) کم (۲) مزمن (۳) زیاد (۴) اولیه
- ۳۴- فوبی‌ها، جزو کدام دسته از اختلال‌های کودکی قرار می‌گیرد؟  
 (۱) رفتار مخرب (۲) هیجانی (۳) مربوط به رشد (۴) خوردن
- ۳۵- کدام درمان ترجیحی، برای اختلال سلوک (Conduct Disorder) است؟  
 (۱) درمان مبتنی بر خانواده (۲) دارودرمانی  
 (۳) درمان‌های چندسیستمی (۴) آموزش مدیریت والدین
- ۳۶- کدام مورد در خصوص کودکان مبتلا به طیف اُتیس‌م، درست است؟  
 (۱) توانایی دیداری فضایی در آنها آسیب دیده است. (۲) حمله‌های خشم یا خنده دلیل مشخص دارند.  
 (۳) نیمی از آنها از نظر عقلی ناتوان هستند. (۴) بی‌خوابی در آنها رایج است.
- ۳۷- از جمله عوامل خطر در اختلال استرس پس از سانحه در کودکان، می‌توان به کدام مورد اشاره کرد؟  
 (۱) والدین مبتلا به مصرف مواد و الکل (۲) روش برخورد والدین با استرس  
 (۳) سطح استرس کودک (۴) جنسیت کودک
- ۳۸- کدام مورد، از بزرگ‌ترین گروه در میان افراد کم‌توان هوشی هستند و از بالاترین درجه رشد ذهنی برخوردار می‌باشند؟  
 (۱) دیرآموز (۲) تربیت‌پذیر (۳) آموزش‌پذیر (۴) حمایت‌پذیر
- ۳۹- شایع‌ترین اختلال همراه با اختلال هماهنگی رشدی، کدام است؟  
 (۱) طیف درخودماندگی (۲) بی‌توجهی - بیش‌فعالی  
 (۳) سندرم بیش‌حرکتی مفاصل (۴) کم‌توان ذهنی
- ۴۰- در کدام نوع از لکنت زبان، فرد یک سیلاب از کلمه‌ای را با سرعت و تشنج بیان می‌کند؟  
 (۱) توکلونیک (۲) کلوتونیک (۳) کلونیک (۴) تونیک

روان‌شناسی تربیتی - یادگیری و انگیزش - سنجش و اندازه‌گیری:

- ۴۱- عبارت «مربوط ساختن مفهومی تازه به آنچه که از پیش در ساخت شناختی وجود دارد»، ناظر بر کدام مورد است؟  
 (۱) شمول (۲) جذب (۳) بازخوانی (۴) بازشناسی
- ۴۲- میزان اثربخشی در بیان انواع شرطی شدن، به ترتیب، کدام است؟  
 (۱) هم‌زمان - درنگیده - ردی - وارونه (۲) درنگیده - ردی - هم‌زمان - وارونه  
 (۳) هم‌زمان - ردی - درنگیده - وارونه (۴) درنگیده - هم‌زمان - ردی - وارونه

- ۴۳- براساس پژوهش‌های «ویلیام پری»، دانشجویانی که وارد دانشگاه می‌شوند، اطلاعات پیچیده و موقتی کلاس درس، در تعارض با کدام باورهای معرفت‌شناختی آنها قرار می‌گیرد؟
- (۱) نقدپذیر و قابل‌تغییر  
(۲) دارای تنوع و تفاوت در منابع  
(۳) ساده، قطعی و میراث مراجع علمی  
(۴) سخت و غیرقابل یادگیری
- ۴۴- هدف مطالعه در یادگیرندگان دارای رویکردهای مطالعه عمیق و سطحی، به ترتیب، کدام است؟
- (۱) درک مفاهیم - موفقیت در آزمون  
(۲) رسیدن به رشد شخصی - اجتناب از شکست  
(۳) کسب جایگاه مناسب - موفقیت در آزمون  
(۴) کسب رضایت درونی - اجتناب از شکست
- ۴۵- «بازخوردهای» خاص به دانش‌آموزان، هم اثر انگیزی و هم اطلاع‌دهندگی دارد. کدام بازخورد در این زمینه، کمک‌کننده است؟
- (۱) موفق شدید، چون سخت تلاش کردید.  
(۲) تکالیف دشوار نیست و شما می‌توانید موفق شوید.  
(۳) موفقیت در این درس، نشان از تیزهوشی شما دارد.  
(۴) معلم یادگیرندگانی را دوست دارد که نمره خوبی می‌گیرند.
- ۴۶- این مفروضه که «سنجش یادگیری باید با تکالیف یادگیری یکپارچه در نظر گرفته شود، تا فعالیتی مجزا»، به کدام نظریه مربوط است؟
- (۱) گشتالت (۲) ساختن‌گرایی (۳) رفتارگرایی (۴) شناختی - اجتماعی
- ۴۷- مشاهده «الگو» و استفاده از راهبردهای قابل‌استفاده از آن، در کدام منبع خودتنظیمی قابل‌تفسیر است؟
- (۱) شناختی (۲) رفتاری (۳) محیطی (۴) شخصی
- ۴۸- در نظریه «پیازه»، قدرت تمیز و تعمیم تجربیات در کدام مورد امکان‌پذیر است؟
- (۱) تعادل‌جویی (۲) سازماندهی (۳) سازگاری (۴) طرحواره‌ها
- ۴۹- اگر معلمی در حین تدریس متوجه شود که بعضی از دانش‌آموزان به راحتی مطالب را دریافت می‌کنند و بعضی دیگر در درک مطالب با مشکل مواجه هستند، با توجه به دیدگاه «ویگوتسکی»، پیشنهاد شما به این معلم، کدام مورد است؟
- (۱) مطالب را دوباره به زبان ساده تدریس کند.  
(۲) به دانش‌آموزان، تکالیفی برای تمرین بیشتر بدهد.  
(۳) دانش‌آموزان ضعیف و قوی را در گروه‌های دونفری قرار دهد.  
(۴) از گروه‌های کوچک برای یادگیری دانش‌آموزان استفاده کند.
- ۵۰- این باور که دانش را نباید به‌عنوان یک «حقیقت»، بلکه به‌عنوان یک «فرضیه‌کاری» نگریم، به کدام نظریه نزدیک‌تر است؟
- (۱) رفتارگرایی (۲) یادگیری معنادار (۳) سازنده‌گرایی (۴) پردازش اطلاعات
- ۵۱- در «جایگاه اجتماعی همسالان»، کدام گروه مورد تنفر نیستند، ولی کمتر به دوستی برگزیده می‌شوند؟
- (۱) فراموش‌شده (۲) محبوب (۳) جنجالی (۴) طردشده
- ۵۲- از نظر «مارسیا»، تفاوت‌های فردی در هویت‌یابی، به کدام مورد بستگی دارد؟
- (۱) رشد فکری و اخلاقی (۲) ارتباط صمیمی با دیگران  
(۳) میزان آسفتگی (۴) جستجو و تعهد
- ۵۳- از نظر «ویگوتسکی»، حمایتی که کودک از تعامل با بزرگسالان بصیر به‌دست می‌آورد، کدام مورد را تقویت می‌کند؟
- (۱) رشد طبیعی (۲) استقلال عمل  
(۳) منطقه همجوار رشد (۴) استعاره‌ها و الگوها

- ۵۴- براساس مفهوم «انگیزش تشویقی»، تأثیر تقویت‌کننده‌ها بر عملکرد پس از کامل شدن یادگیری، به چه عاملی وابسته است؟  
 (۱) توان واکنش مؤثر  
 (۲) میزان کاهش سائق  
 (۳) تاریخچه تقویت‌های دریافتی قبلی  
 (۴) دورهٔ نهفتگی بین محرک و پاسخ
- ۵۵- عبارت «چه موفق شوم و چه نشوم، خودم باید پاسخگو باشم»، با کدام مفهوم هماهنگ است؟  
 (۱) منبع کنترل درونی  
 (۲) خودکارآمدی  
 (۳) خودتنظیمی  
 (۴) عاملیت
- ۵۶- در نظریه «پیازه»، اصلی‌ترین عامل و نیروی برانگیزاننده رشد شناختی و هماهنگ‌کننده کنش‌های شناختی دیگر، کدام است؟  
 (۱) برون‌سازی  
 (۲) درون‌سازی  
 (۳) سازماندهی  
 (۴) تعادل‌جویی
- ۵۷- از نظر «استرنبرگ»، افراد دارای هوش موفق، بین کدام مجموعه از عوامل تعادل برقرار می‌کنند؟  
 (۱) انطباق - تغییر - انتخاب محیط  
 (۲) احساسات - انگیزه‌ها - نیازها  
 (۳) خلق‌وخو - انگیزش - رفتار  
 (۴) استدلال استقرایی - قیاسی - منطق
- ۵۸- براساس نظریه «هال»، عاملی که در جریان «بازداری واکنشی» باعث تأخیر در پاسخ می‌شود، کدام است؟  
 (۱) خستگی  
 (۲) تقویت منفی  
 (۳) اثر نوسان  
 (۴) قطع تقویت
- ۵۹- از دیدگاه «وبلیام پری»، فردی که معلّم را متخصصی می‌داند که پاسخ‌های درست را به یادگیرندگان می‌آموزد و شکست یادگیرنده را به کارکرد نامناسب او نسبت می‌دهد، در کدام مرحله از رشد شناختی قرار دارد؟  
 (۱) دوگانه‌نگری پیچیده  
 (۲) ابتدای چندگانه‌نگری  
 (۳) دوگانه‌نگری پایه  
 (۴) دوگانه‌نگری
- ۶۰- اثربخشی کدام نوع شرطی شدن، بیشتر از بقیه است؟  
 (۱) درنگیده  
 (۲) هم‌زمان  
 (۳) وارونه  
 (۴) ردی
- ۶۱- از نظر «بندورا»، کدام الگوی شناختی بر انگیزش و برانگیختگی هیجانی فرد تأثیرگذار است؟  
 (۱) تجربیات جانشینی  
 (۲) موجبیت دوجانبه  
 (۳) خودتنظیمی  
 (۴) خودکارآمدی
- ۶۲- تفاوت اصلی نظریه شرطی‌سازی «رسکورلا» با تداعی‌گرایان پیشین مانند «پاولف» و «واتسون»، کدام است؟  
 (۱) شرطی شدن تابع نوع محرک‌های متداعی در شرطی‌سازی است.  
 (۲) محرک غیرشرطی باید نقش خبررسان برای محرک شرطی داشته باشد.  
 (۳) به نقش مجاورت محرک‌های شرطی و غیرشرطی بیشتر تأکید شده است.  
 (۴) همایندی محرک شرطی و غیرشرطی در هر شرایطی منجر به شرطی شدن نمی‌گردد.
- ۶۳- مرور ذهنی همراه با جزئیات جدید، معانی تازه و ایجاد شباهت‌ها و تمثیل‌ها، در کدام کارکرد دیده می‌شود؟  
 (۱) معنادار کردن یادگیری  
 (۲) تصویرسازی بصری  
 (۳) بسط و تفسیر  
 (۴) نگهداری اطلاعات
- ۶۴- در نظریه «بندورا»، پی‌گیری برنامه‌ها و اهداف و نظارت بر آنها، جزو کدام ویژگی عاملیت است؟  
 (۱) پیش‌اندیشی  
 (۲) بازاندیشی  
 (۳) قصدمندی  
 (۴) خود - واکنش‌سازی
- ۶۵- در شرطی‌سازی وارونه، اگر محرک غیرشرطی «شوک الکتریکی» باشد، وقوع محرک شرطی نشان‌دهندهٔ کدام مورد زیر، برای جاندار است؟  
 (۱) بازداری پاسخ  
 (۲) فاقد نقش خبررسانی  
 (۳) علامت ایمنی  
 (۴) علامت خطر

- ۶۶- در نظریه «زیمرن»، «تحلیل تکلیف» در کدام مرحله «چرخه خودتنظیمی» قرار دارد؟  
 (۱) کنترل عملکرد (۲) دوران‌دیشی (۳) خودتأملی (۴) خودارزیابی
- ۶۷- پژوهش‌های انجام‌شده درباره اثرات «محیط‌های فقیر» بر رشد و یادگیری در چارچوب نظریه «هب»، کدام مورد را نشان می‌دهد؟  
 (۱) اثر محرومیت با تنوع حسی بعدی جبران می‌شود.  
 (۲) محیط‌های غنی باعث سرعت بالاتر یادگیری می‌شوند.  
 (۳) محیط‌های فقیر تأثیر دائمی بر هوش و ادراک برجای می‌گذارند.  
 (۴) اگر تجربه‌ها بعد از دوره‌های حساس رشد تأثیری نخواهد داشت.
- ۶۸- نظریه‌های یادگیری با وجود تفاوت در زمینه نقش و تأثیر طبیعت یا تربیت، در کدام اصل اشتراک دارند؟  
 (۱) ویژگی‌های یادگیرنده (۲) طرح‌واره‌های اولیه  
 (۳) تغییر (۴) بینش
- ۶۹- دانش فرد از قوانین، اصول و مهارت‌ها، در کدام نوع از حافظه قرار دارد؟  
 (۱) معنایی (۲) رویدادی (۳) کوتاه‌مدت (۴) ضمنی
- ۷۰- در الگوی آموزشی کارول، «میزان یادگیری» در کدام یک از موارد زیر مشاهده می‌شود؟  
 (۱) نمره‌ای که دانش‌آموز در یک درس می‌گیرد.  
 (۲) نسبت زمان صرف‌شده به زمان موردنیاز یادگیری  
 (۳) حجمی از مطالب که در واحد زمان یاد گرفته می‌شود.  
 (۴) میزان افزایش نمره دانش‌آموز پس از صرف زمان مشخص
- ۷۱- در برنامه نسبتی پیش‌رونده، اثربخشی یک تقویت‌کننده، براساس کدام مورد تعیین می‌شود؟  
 (۱) نرخ پاسخ تقویت‌شده (۲) تأثیر تقویت‌کننده در رفع نیازهای زیستی  
 (۳) مدت‌زمان محرومیت برای دریافت تقویت (۴) میزان تلاشی که برای دریافت تقویت انجام می‌شود.
- ۷۲- کدام یک از عوامل در زمینه انگیزش مرتبط با سازنده‌گرایی اجتماعی، نقش مهمی ایفا می‌نماید؟  
 (۱) برنامه‌ریزی سیال - تدریس متقابل - بارش مغزی  
 (۲) تدریس تعمقی - یادداشت‌برداری - راهبردهای یادگیری  
 (۳) خودنظم‌دهی - دانش فراشناخت - کلاس‌های چندوجهی  
 (۴) عوامل بافتی - انتظارات معلمان - نظریه‌های آشکار یادگیری
- ۷۳- در کدام الگوی خودتنظیمی، در مرحله نخست، بر حالات مختلف انگیزش تأکید شده است؟  
 (۱) هک‌هاسن و کول (۲) بوکارتس (۳) زیمرن (۴) باتلر و وین
- ۷۴- در کدام مورد، «خودتنظیمی» به آگاهی فراشناختی مشابهت دارد؟  
 (۱) شناختی و اجتماعی (۲) پردازش اطلاعات  
 (۳) ساختن‌گرایی (۴) رویکرد رشدی
- ۷۵- مهم‌ترین مرحله ساخت یک آزمون روان‌شناختی، کدام است؟  
 (۱) تعریف صفت مورداندازه‌گیری (۲) تهیه و تنظیم جدول مشخصات آزمون  
 (۳) تهیه و تدوین سؤالات مناسب (۴) مشخص کردن ویژگی‌های روان‌سنجی سؤالات و آزمون
- ۷۶- مهم‌ترین ویژگی متغیر ملاک در مطالعه روایی آزمون، کدام است؟  
 (۱) سوگیری نداشتن (۲) دقت داشتن  
 (۳) مربوط بودن (۴) در دسترس بودن



- ۷۷- در آزمون‌های شخصیت، احتمالاً کدام روش بررسی اعتبار (Reliability) مناسب‌تر است؟  
 (۱) فرم‌های موازی (۲) بازآزمایی (۳) دونیمه کردن (۴) آلفای کرانباخ
- ۷۸- همبستگی نمرات خطا و نمره واقعی، کدام است؟  
 (۱)  $1 - r_{xy}$  (۲)  $\sqrt{1 - r_{xx'}}$   
 (۳)  $1 - r_{xx'}$  (۴) صفر
- ۷۹- همبستگی میان نمره واقعی و نمره مشاهده‌شده، کدام است؟  
 (۱)  $r_{tt}$  (۲)  $\sqrt{r_{tt}}$   
 (۳)  $1 - r_{tt}$  (۴)  $\sqrt{1 - r_{tt}}$
- ۸۰- کدام ویژگی، آزمون‌های ملاک مرجع را از آزمون‌های نرم مرجع متمایز می‌کند؟  
 (۱) نوع تکالیف (۲) نوع سؤالات  
 (۳) شیوه نمره‌گذاری (۴) ملاک قضاوت
- ۸۱- واریانس سؤالی که تمامی  $n$  آزمودنی به آن پاسخ صحیح دهند، کدام است؟  
 (۱) صفر (۲) ۱  
 (۳)  $n$  (۴)  $n^2$
- ۸۲- چه رابطه‌ای میان واریانس و ضریب دشواری سؤالات دوارزشی وجود دارد؟  
 (۱) خطی (۲) معکوس (۳) منحنی (۴) مستقیم
- ۸۳- تفسیرپذیری نتایج آزمون‌ها در کدام حالت، بیشتر است؟  
 (۱) چندارزشی (۲) تک‌بُعدی (۳) چندبُعدی (۴) دوارزشی
- ۸۴- معناداری و تفسیرپذیر بودن نمرات آزمون، بیانگر کدام ویژگی است؟  
 (۱) همترازی (۲) سوداری (۳) روایی (۴) اعتبار
- ۸۵- اگر ضریب اعتبار (Reliability) آزمونی برابر با ۰/۶۴ باشد، حداکثر روایی ملاکی آزمون کدام است؟  
 (۱) ۰/۶ (۲) ۰/۸  
 (۳) ۰/۳۶ (۴) ۰/۶۴
- ۸۶- کدام خطای استاندارد، بیشتر به روایی آزمون مربوط است؟  
 (۱) تعمیم‌پذیری (۲) نمونه‌گیری (۳) اندازه‌گیری (۴) پیش‌بینی
- ۸۷- همبستگی نمره سؤال با نمره کل آزمون، نشانگر کدام ویژگی است؟  
 (۱) اعتبار (۲) روایی  
 (۳) تعمیم‌پذیری (۴) مقیاس‌پذیری
- ۸۸- در کدام روش تبدیل نمرات، شکل توزیع نمرات تغییر می‌کند؟  
 (۱) استاندارد (۲) ریشه دوم  
 (۳) غیرخطی (۴) خطی
- ۸۹- کدام رویکرد مطالعه اعتبار، قابلیت بررسی منابع چندگانه خطا را دارد؟  
 (۱) تعمیم‌پذیری (۲) کلاسیک  
 (۳) پرسش - پاسخ (۴) داده‌بنیاد
- ۹۰- اگر میزان آگاهی یک سؤال در  $\theta = 1/5$  برابر ۰/۲۵ باشد، میزان خطای استاندارد در این سطح چقدر است؟  
 (۱) ۱/۵ (۲) ۱/۷۵  
 (۳) ۲ (۴) تقریباً ۴

آمار و روش تحقیق (کمی، کیفی و آمیخته) - آسیب‌شناسی روانی کودک:

- ۹۱- در صورتی که واریانس اعداد ۳، ۵، ۸، ۷، ۵ و ۷ برابر با  $3/367$  است، بر این اساس، واریانس اعداد ۶، ۱۰، ۱۶، ۱۴، ۱۰ و ۱۴ کدام مقدار است؟
- (۱)  $10/25$   
 (۲)  $13/468$   
 (۳)  $14/445$   
 (۴)  $16/69$
- ۹۲- تعداد افراد در یک نمونه ۱۰۰ نفر و انحراف استاندارد (یا انحراف معیار) نمونه مذکور در زمینه‌ای ۲۰ است. میزان خطای استاندارد میانگین کدام است؟
- (۱) ۱  
 (۲) ۲  
 (۳) ۳  
 (۴) ۴
- ۹۳- با افزایش میزان اطمینان از ۹۵ به ۹۹ درصد، طول فاصله اطمینان چه تغییری می‌کند؟
- (۱) بسته به صفت مورد بررسی متفاوت است.  
 (۲) تغییری نمی‌کند.  
 (۳) افزایش می‌یابد.  
 (۴) کاهش می‌یابد.
- ۹۴- اگر قصد داشته باشیم اطلاعات جمع‌آوری شده از یک گروه که مقیاس اندازه‌گیری ترتیبی است، را با دو بار اندازه‌گیری آزمون کنیم، مناسب‌ترین آزمون آماری کدام است؟
- (۱) ویلکاکسون  
 (۲) آزمون Z  
 (۳) آزمون U من ویتنی  
 (۴) آزمون t
- ۹۵- برای آزمون مقایسه میانگین قد دانش‌آموزان ۴ دبیرستان (بر حسب سانتی‌متر)، مناسب‌ترین آماره، دارای چه توزیعی است؟
- (۱) کای اسکور  
 (۲) دو جمله‌ای  
 (۳) t  
 (۴) F
- ۹۶- در صورتی که قصد مطالعه اثر دو متغیر «روش تدریس معلم» و «جنسیت معلم» را بر میزان یادگیری دانش‌آموزان داشته باشیم، استفاده از کدام آزمون آماری مناسب‌تر است؟
- (۱) مجذور خی  
 (۲) تحلیل واریانس عاملی  
 (۳) t وابسته برای دو گروه  
 (۴) تحلیل عامل اکتشافی
- ۹۷- در معادله رگرسیون  $\hat{y} = -2/35 + 0/46x$ ، عرض از مبدأ، کدام مورد را نشان می‌دهد؟
- (۱) وزن متغیر X در پیش‌بینی Y  
 (۲) شیب خط رگرسیون Y از روی X  
 (۳) مقدار  $\hat{y}$  در صورتی که X برابر صفر باشد.  
 (۴) مقدار افزایش در  $\hat{y}$  به ازای یک واحد افزایش X
- ۹۸- اگر کوواریانس دو متغیر X و Y برابر با ۲۷ و واریانس هر یک به ترتیب ۳۶ و ۲۵ باشد، چند درصد تغییرات Y به وسیله X تبیین می‌شود؟
- (۱) ۷۵  
 (۲) ۷۸  
 (۳) ۸۱  
 (۴) ۹۰

- ۹۹- برای بررسی میزان هم‌خطی چندگانه بین متغیرهای مستقل مورد بررسی در یک مدل رگرسیون، از کدام شاخص استفاده می‌شود؟  
 (۱) عامل تورم واریانس  
 (۲) ضریب همبستگی  
 (۳) ضریب تعیین  
 (۴) شیب خط
- ۱۰۰- در توزیعی، نقطه ۲۵ درصدی برابر با ۵۰ و میانه ۷۰ است. اگر کجی توزیع ۰/۲۰ باشد، دامنه میان چارکی کدام است؟  
 (۱) ۳۰  
 (۲) ۵۰  
 (۳) ۱۰۰  
 (۴) ۱۵۰
- ۱۰۱- در تحلیل رگرسیون، اگر خطای استاندارد پیش‌بینی با انحراف استاندارد نمرات متغیر ملاک برابر باشد، کدام مورد درست است؟  
 (۱) شیب خط صفر است.  
 (۲) خط رگرسیون مبدأ گذر است.  
 (۳) همبستگی متغیر پیش‌بینی و ملاک، برابر با ۱ است.  
 (۴) انحراف استاندارد نمرات پیش‌بینی و ملاک برابر است.
- ۱۰۲- با فرض اینکه توزیع متغیر  $X$ ، نرمال با میانگین ۲۰۰ و واریانس ۱۶۰ باشد، کدام مورد درست است؟  
 (۱)  $P(x \geq 210)$  بزرگ‌تر از  $P(x \leq 200)$  است.  
 (۲)  $P(x \leq 220)$  کوچک‌تر از  $P(x \geq 190)$  است.  
 (۳)  $P(x \geq 240)$  برابر با  $P(x \leq 160)$  است.  
 (۴)  $P(x \leq 280)$  کوچک‌تر از  $P(x \geq 120)$  است.
- ۱۰۳- خطای استاندارد میانگین برابر با ۱/۵ است. اگر نسبت انحراف استاندارد به خطای استاندارد میانگین ۶ باشد، اندازه نمونه کدام است؟  
 (۱) ۴  
 (۲) ۹  
 (۳) ۳۶  
 (۴) ۸۱
- ۱۰۴- کدام مورد، مهم‌ترین ویژگی روش علمی است؟  
 (۱) کنترل  
 (۲) عینیت  
 (۳) تعمیم  
 (۴) تکرارپذیری
- ۱۰۵- در کدام پژوهش، پژوهشگر هیچ‌گاه نگران روایی بیرونی نیست؟  
 (۱) پیمایشی  
 (۲) علی  
 (۳) کیفی  
 (۴) شبه‌آزمایشی
- ۱۰۶- توضیح «این نوع مردم‌نگاری به وجود یک فرهنگ مستقل از ذهن انسان‌ها اعتقاد ندارد، اما معتقد به ساخت یک طرح فرهنگی مشترک توسط اعضای یک فرهنگ است»، در ارتباط با کدام یک از مکاتب فکری مردم‌نگارانه درست است؟  
 (۱) تأویلی  
 (۲) انتقادی  
 (۳) کلاسیک  
 (۴) منظم
- ۱۰۷- در تحقیق پدیدارشناختی، کدام گام به معنای «خودداری از قضاوت، امتناع یا دوری از شیوه روزمره و عادی درک اشیاء» است؟  
 (۱) نمودشناسی  
 (۲) تحلیل سوژه  
 (۳) افق گسترده  
 (۴) اپوخه
- ۱۰۸- کدام شرایط سه‌گانه‌ای در «پژوهش نظریه برخاسته از داده‌ها»، بایستی مورد تحلیل قرار گیرد؟  
 (۱) علی - ساختاری - سلسله‌مراتبی  
 (۲) مداخله‌گر - علی - زمینه‌ای  
 (۳) پیامدی - علی - تطبیقی  
 (۴) ساختاری - زمینه‌ای - انتقادی
- ۱۰۹- هدف اصلی پژوهشی، میزان تغییر پیشرفت تحصیلی دانش‌آموزان شرکت‌کننده در برنامه مداخله انگیزشی و چگونگی تجربه دوره است. این پژوهش، در کدام رویکرد پژوهشی قرار می‌گیرد؟  
 (۱) کمی  
 (۲) کیفی  
 (۳) آمیخته  
 (۴) ارزشیابی

- ۱۱۰- کدام عبارت در خصوص بخش روش یک پژوهش کمی، نادرست است؟  
 (۱) پایایی و روایی ابزارهای اندازه‌گیری گزارش می‌شود.  
 (۲) اطلاعات لازم برای تکرار پژوهش به خواننده ارائه می‌شود.  
 (۳) جهت‌گیری نظری و محدودیت‌های عملی پژوهش ارائه می‌شود.  
 (۴) ملاحظات اخلاقی که در انجام پژوهش رعایت شده، ارائه می‌شود.
- ۱۱۱- کدام سؤال، با مفهوم روایی (Validity) در پژوهش‌های آمیخته (Mixed) مرتبط نیست؟  
 (۱) آیا یافته‌های پژوهشگر، با جهان عینی تطابق دارد؟  
 (۲) پژوهشگر به چه میزان، به سؤال(های) پژوهش پاسخ می‌دهد؟  
 (۳) آیا یافته‌های پژوهشگر، مسئله در دست بررسی را دربرمی‌گیرد؟  
 (۴) یافته‌های پژوهشگر، به چه میزان با مسئله پژوهش تناسب دارند؟
- ۱۱۲- اگر پژوهشگری قصد مطالعه تجارب معلمان دوره ابتدایی از آموزش مجازی در دوران همه‌گیری کوید ۱۹ را داشته باشد، روش مناسب برای مطالعه این تجارب کدام است؟  
 (۱) توصیفی  
 (۲) روایت‌پژوهی  
 (۳) پدیدارشناسی  
 (۴) نظریه برخاسته از داده‌ها
- ۱۱۳- پژوهشگری در نظر دارد پیش‌بینی کند چه افرادی دچار دیابت می‌شوند یا نمی‌شوند. او ویژگی‌های جمعیت‌شناختی، سابقه ابتلا در خانواده، شاخص‌های بیولوژیک و ویژگی‌های روان‌شناختی را اندازه گرفته یا استخراج می‌کند و به‌عنوان متغیرهای پیش‌بینی‌کننده استفاده می‌نماید. این پژوهشگر، از چه روش رگرسیون آماری استفاده می‌کند؟  
 (۱) چندگانه گام‌به‌گام  
 (۲) لوجستیک  
 (۳) چندگانه سلسله‌مراتبی  
 (۴) چندمتغیری
- ۱۱۴- دریک تحقیق آزمایشی، اگر مشارکت‌کنندگان آگاهی پیدا کنند که در تحقیق حضور پیدا کرده‌اند، کدام نوع خطا ممکن است نتیجه را تحت‌تأثیر قرار دهد؟  
 (۱) خطای درجه‌بندی  
 (۲) اثر هاله‌ای  
 (۳) اثر هاتورن  
 (۴) پیشگویی خودکامرواساز
- ۱۱۵- کدام مورد، تفاوت متغیر تعدیل‌کننده (Moderator) و میانجی (Mediator) است؟  
 (۱) متغیر تعدیل‌کننده، نقش متغیر کنترل را دارد ولی متغیر میانجی، جهت و قدرت رابطه متغیر وابسته و مستقل را تحت‌تأثیر قرار می‌دهد.  
 (۲) متغیر تعدیل‌کننده، به‌صورت مستقیم رابطه متغیر وابسته و مستقل را تحت‌تأثیر قرار می‌دهد اما متغیر میانجی، به‌صورت غیرمستقیم.  
 (۳) متغیر تعدیل‌کننده، نقش یک متغیر پیش‌بین ثانویه را دارد ولی متغیر میانجی، تنها نقش تعیین‌کننده جهت رابطه را دارد.  
 (۴) متغیر تعدیل‌کننده، به‌صورت غیرمستقیم میزان رابطه متغیرهای مستقل و وابسته را تحت‌تأثیر قرار می‌دهد و متغیر میانجی، هم به‌صورت مستقیم و هم غیرمستقیم.
- ۱۱۶- رفتار اخلاص‌گر کودکی که با رفتار منفی، خصمانه، تمرّد و حق به‌جانب بودن مشخص می‌شود، بیانگر کدام اختلال است؟  
 (۱) Conduct Disorder  
 (۲) Rett's Disorder  
 (۳) Oppositional Defiant Disorder  
 (۴) Pervasive Developmental Disorder
- ۱۱۷- در علم آسیب‌شناسی روانی، رد کردن تشخیص‌های جایگزین، بیانگر کدام مفهوم است؟  
 (۱) تدوین موردی  
 (۲) تشخیص اصلی  
 (۳) تشخیص افتراقی  
 (۴) همبودی

- ۱۱۸- چه نوع تحقیقاتی، اختلافات بین گروه‌ها را که با گمارش تصادفی تعیین نشده‌اند، بررسی می‌کنند؟  
 (۱) شبه‌آزمایشی (۲) آزمایشی (۳) زمینه‌ای (۴) همبستگی
- ۱۱۹- مهم‌ترین ملاک تشخیصی اختلال بدتنظیمی خلق اخلاک‌گر (DMDD) براساس DSM-5، کدام است؟  
 (۱) خلق هیپومانیا (۲) نوسانات خلقی (۳) اضطراب شدید (۴) عود شدید و ناگهانی خشم
- ۱۲۰- معمولاً پسران مبتلا به اختلال ملال جنسیتی، از کدام ویژگی برخوردارند؟  
 (۱) ترتیب تولد بعدی هستند و بیشتر برادر دارند تا خواهر.  
 (۲) فرزند اول خانواده هستند و بیشتر برادر دارند تا خواهر.  
 (۳) ترتیب تولد بعدی هستند و بیشتر خواهر دارند تا برادر.  
 (۴) فرزند اول خانواده هستند و بیشتر خواهر دارند تا برادر.
- ۱۲۱- در افراد ADHD، مشکل در بازیابی اطلاعات ذخیره‌شده در حافظه بلندمدت، به چه علت است؟  
 (۱) بازیابی اطلاعات (۲) رمزگذاری اطلاعات (۳) ذخیره‌سازی اطلاعات (۴) نگهداری اطلاعات
- ۱۲۲- براساس مدل آسیب‌شناسی روانی «بارلو»، کدام نوع تجربیات رشدی، افراد را بیشتر مستعد اختلال‌های اضطرابی می‌کند؟  
 (۱) غیرقابل پیش‌بینی و غیرقابل کنترل (۲) تهدیدکننده زندگی (۳) فقدان (۴) نادیده‌انگاری
- ۱۲۳- در کدام اختلال شخصیت، اشتغال ذهنی به جزئیات، مانع رسیدن به هدف اصلی می‌شود؟  
 (۱) مرزی (۲) اسکیزوئید (۳) وسواسی (۴) دوری‌گزین
- ۱۲۴- کدام اختلال اضطرابی از منظر سنی، زود هنگام‌ترین اختلال‌های افراد مراجعه‌کننده برای درمان را نشان می‌دهد؟  
 (۱) هراس خاص (۲) اضطراب جدایی (۳) اضطراب اجتماعی (۴) وحشت‌زدگی
- ۱۲۵- معیار تشخیصی «منتظر نوبت ماندن اغلب برایش مشکل است»، نشانگر کدام ملاک تشخیصی اختلال ADHD است؟  
 (۱) تکانش‌گری (۲) کندی زمان شناختی (۳) فزون‌کنشی (۴) نارسایی توجه
- ۱۲۶- کودکی که تا ۲ سالگی به‌طور طبیعی رشد می‌کند، اما قبل از ۱۰ سالگی، زبان و مهارت‌های حرکتی و عملکردهای انطباقی را از دست می‌دهند، مبتلا به کدام اختلال است؟  
 (۱) اتیستیک (۲) اسپرگر (۳) ازهم‌پاشیدگی کودکی (۴) رت
- ۱۲۷- حرکت یا بیان کلامی مکرر و غیرارادی را چه می‌نامند؟  
 (۱) تورت (۲) لالی‌گزینشی (۳) حرکت کلیشه‌ای (۴) تیک
- ۱۲۸- به کدام دلیل، اختلال‌های یادگیری، اختلال روانی محسوب می‌شوند؟  
 (۱) فکر غیرواقعی دارند. (۲) ادراک غیرواقعی دارند. (۳) نابهنجاری رشدی هستند. (۴) به ناسازگاری و تجربیات پریشانی منجر می‌شوند.
- ۱۲۹- سبک اسنادی رایج افراد افسرده، کدام است؟  
 (۱) کلی - پایدار - درونی (۲) کلی - ناپایدار - بیرونی (۳) اختصاصی - ناپایدار - درونی (۴) اختصاصی - پایدار - بیرونی
- ۱۳۰- در تبیین سبب‌شناسی رفتار نابهنجار، وقتی «تجربیات یادگیری گذشته» مطرح می‌شود، با کدام عامل سروکار داریم؟  
 (۱) اجتماعی (۲) روان‌شناختی (۳) زیستی (۴) ژنتیکی

- ۱۳۱- در تشخیص اختلالات روانی، حالت بیمارگون که توسط فرد مبتلا گزارش می‌شود، چه نامیده می‌شود؟  
 (۱) اختلال (۲) نشانگان (۳) نشانه (۴) علامت
- ۱۳۲- در اختلال انفجاری متناوب (IED)، کدام علامت در مقایسه با اختلال «نقص توجه بیش‌فعالی»، نمود بیشتری دارد؟  
 (۱) پرخاشگری جدی نسبت به دیگران (۲) منفی‌گرایی و سرپیچی  
 (۳) رفتار حرکتی تکراری و قالبی (۴) بازداری‌زدایی اجتماعی
- ۱۳۳- در کدام ویژگی، افراد مبتلا به اختلال‌های شخصیت مرزی و خودشیفته، مشترک هستند؟  
 (۱) بیمناکی (۲) هیجانی بودن  
 (۳) رفتار عجیب و غریب (۴) اضطراب
- ۱۳۴- آزمون «سالی - آن»، برای سنجش کدام ویژگی کودکان طیف اوتیسم استفاده می‌شود؟  
 (۱) حالت‌های ذهنی (۲) رفتارهای کلیشه‌ای  
 (۳) تسلط حسی (۴) گفتار محدود
- ۱۳۵- کودکان مبتلا به ASD که نمی‌توانند حالت‌های ذهنی دیگران و خودشان را درک کنند، نشانگر کدام مورد هستند؟  
 (۱) نظریه ذهن (۲) انگیزش اجتماعی  
 (۳) کنش‌های اجرایی (۴) انسجام مرکزی
- ۱۳۶- ملاک «اقدام به آتش‌افروزی عمدی می‌کند به قصد آسیب»، در کدام دسته از نشانه‌های اصلی اختلال سلوک قرار می‌گیرد؟  
 (۱) تقلب و سرقت (۲) تخریب اموال  
 (۳) تخلف و سرپیچی جدی از مقررات (۴) پرخاشگری نسبت به افراد
- ۱۳۷- در روان‌شناسی مرضی، مفهوم «Developmental pathways» یا مسیرهای تحولی، به درک کدام مفهوم بنیادین اشاره دارد؟  
 (۱) تحول حلزونی (۲) اختلال‌های تحول  
 (۳) بهنجاری و نابهنجاری (۴) پیوستگی و ناپیوستگی تحول
- ۱۳۸- براساس طبقه‌بندی DSM-5، اختلال بدتنظیمی خلق اخلال‌گر، جزو کدام دسته از اختلال‌ها قرار می‌گیرد؟  
 (۱) کنترل تکانه و مخرب (۲) اضطرابی (۳) عصب تحولی (۴) افسردگی
- ۱۳۹- فقر شدید، بیماری روانی والدین و کاستی‌های جدی مراقبتی، جزو کدام‌یک از عوامل مؤثر بر اختلال‌های روانی کودکان است؟  
 (۱) عوامل حمایتی (۲) عوامل مخاطره‌آمیز  
 (۳) عوامل موضوعی (۴) انعطاف‌پذیری
- ۱۴۰- در سطح به‌کار بسته، آسیب‌شناسی روانی تحولی سعی می‌کند به کدام موضوع در زمینه اختلال‌های روانی، کمتر بپردازد؟  
 (۱) علت‌شناسی (۲) نشانه‌شناسی (۳) سنجش (۴) پدیدآیی مرضی

اصول و فنون و نظریه‌های مشاوره و روان‌درمانی - روان‌شناسی شخصیت:

- ۱۴۱- اولین مرحله در مشاوره، کدام است؟  
 (۱) سلام و احوالپرسی (۲) تماس گرفتن با مشاور  
 (۳) ایجاد یک رابطه حرفه‌ای (۴) بیان دقیق مشکل
- ۱۴۲- مشاور پس از رابطه حسنه، با استفاده از کدام فن، مراجع غیرفعال را به کوشش وا می‌دارد؟  
 (۱) پند دادن (۲) مخالفت  
 (۳) هشدار دادن (۴) تکمیل افکار ناتمام

- ۱۴۳- اصل بودن مشاور، به کدام معنا نزدیک تر است؟  
 (۱) ایجاد فضای وابستگی در مشاوره  
 (۲) بیان موارد به‌طور مستقیم  
 (۳) مخفی کردن ناتوانی‌ها  
 (۴) همخوانی
- ۱۴۴- اگر خانمی به شما بگوید «پسر من خیلی لوس است»، این جمله چگونه است؟  
 (۱) ساده و روشن  
 (۲) عینی و واقعی  
 (۳) مبهم  
 (۴) کلی و قضاوتی
- ۱۴۵- کدام‌یک از اصول اخلاق حرفه‌ای مشاوره، در اولویت قرار دارد؟  
 (۱) نیکوکاری  
 (۲) عدالت  
 (۳) وفاداری  
 (۴) عدم آسیب‌رسانی
- ۱۴۶- کدام فن، به «نظم‌دهی مراجع» در جلسه درمان کمک می‌کند؟  
 (۱) تفسیر  
 (۲) سؤالات جدلی  
 (۳) خلاصه‌گویی  
 (۴) مواجهه
- ۱۴۷- اگر مراجع بیان کند که «اخیراً کار جدیدی پیدا کرده‌ام» و مشاور بگوید «شما به خاطر پیدا کردن کار جدید واقعاً احساس خوشحالی می‌کنید»، از کدام عبارت مشاوره‌ای استفاده شده است؟  
 (۱) انعکاس احساسات  
 (۲) انعکاس محتوا و احساسات  
 (۳) انعکاس محتوا  
 (۴) توجه انعکاسی نامشروط
- ۱۴۸- وقتی مشاور پیام‌های بدون تحریف به مراجعین منتقل می‌کند، حاکی از کدام ویژگی مشاور است؟  
 (۱) اصالت مشاور  
 (۲) حرفه‌ای بودن مشاور  
 (۳) اخلاقی بودن مشاور  
 (۴) همراه بودن مشاور
- ۱۴۹- بهترین مورد، برای نشان دادن مفهوم باورهای خودتخریب، شامل کدام باورها می‌شود؟  
 (۱) افکار منطقی و احساسات منطقی نهفته  
 (۲) افکار غیرمنطقی و بایدها و نبایدها  
 (۳) افکار منطقی و احساسات غیرمنطقی  
 (۴) احساسات و بایدهای نهفته
- ۱۵۰- در مورد فن «صندلی خالی»، مراجعان معمولاً چه کسانی را بیشتر از دیگران، روی صندلی خالی می‌نشانند؟  
 (۱) افرادی که منبع عشق آنها هستند.  
 (۲) همسر و فرزندان که علیه مراجع ائتلاف کرده‌اند.  
 (۳) کسانی که به‌عنوان ایزه‌های مراجع، به جلسه درمان نمی‌آیند.  
 (۴) افرادی که فوت کرده‌اند یا رابطه مراجع با آنها قطع شده است.
- ۱۵۱- وقتی فردی از انجام کاری یا فعالیتی ترس دارد، کدام فن می‌تواند کمک‌کننده باشد؟  
 (۱) خودگویی  
 (۲) تجربه آها  
 (۳) طوری عمل کن  
 (۴) دکمه فشار
- ۱۵۲- چه زمانی، مشاوره با شکست روبه‌رو می‌شود؟  
 (۱) راه‌حل زود هنگام ارائه شود.  
 (۲) مشاور به‌طور افراطی راه‌حل دهد.  
 (۳) هنوز خودشناسی مراجع اتفاق نیفتاده باشد.  
 (۴) پذیرش و اعتماد صورت نگرفته باشد.
- ۱۵۳- زمانی که در یک رابطه مشاوره‌ای، رفتار مراجعان، زخم‌های کهنه‌التیام‌نیافته شما را به یادتان می‌آورد، اشاره به کدام مورد دارد؟  
 (۱) انتقال متقابل  
 (۲) همدلی و هم‌حسی  
 (۳) خودافشایی مراجع  
 (۴) درک دنیای پدیده‌ای مراجع
- ۱۵۴- اولین حسن انعکاس احساسات در مشاوره چیست؟  
 (۱) به تقویت رابطه حسنه کمک می‌کند.  
 (۲) موجب ایجاد خودرهبی در مراجع می‌شود.  
 (۳) منجر به شکست مقاومت در مراجع می‌شود.  
 (۴) مراجع درمی‌یابد احساس و گفتارش توسط مشاور درک شده است.



- ۱۵۵- اثربخشی مشاوره، به چه عاملی وابسته است؟  
 (۱) دانش و اطلاعات مشاور  
 (۲) مهارت و تخصص مشاور  
 (۳) شخصیت مشاور  
 (۴) تحصیلات آکادمیک مشاور
- ۱۵۶- کدام مورد در رابطه مشاوره‌ای، درست است؟  
 (۱) مشاور در مقام قدرت قرار دارد.  
 (۲) رابطه مشاور - مراجع یک رابطه برابر است.  
 (۳) مراجع در مقام قدرت و انتخاب قرار دارد.  
 (۴) رابطه مشاور - مراجع یک رابطه قانونی است.
- ۱۵۷- در نظریه شناختی، «فکر خودکار» جزو کدام نوع از افکار محسوب می‌شود؟  
 (۱) خودآگاهانه  
 (۲) خودانگیخته  
 (۳) خودخواهانه  
 (۴) خودسازگارانه
- ۱۵۸- در نظریه آدلری، سبک زندگی و سواسی، حاصل چه چیزی است؟  
 (۱) بی‌اعتمادی والدین  
 (۲) سهل‌گیری والدین  
 (۳) سلطه‌گری والدین  
 (۴) خودشیفتگی والدین
- ۱۵۹- فردی که برای بدرفتاری‌هایش احساس گناه می‌کند، از وی می‌خواهیم از حالت من والد در مورد بدی بدرفتاری و از حالت من بالغ در مورد اینکه هر انسانی ممکن است مرتکب خشونت شود، صحبت کند. به این فرایند چه می‌گویند؟  
 (۱) عطش به ساخت  
 (۲) طرد  
 (۳) مهار  
 (۴) آلودگی‌زدایی
- ۱۶۰- مراجعی به شما رجوع می‌کند و نسبت به تمام درمانگران قبلی و مراجع قدرت در زندگی خشم دارد. احتمال رخ دادن کدام پدیده، بیشتر است؟  
 (۱) انتقال متقابل  
 (۲) انتقال  
 (۳) درونی‌سازی  
 (۴) همانندسازی
- ۱۶۱- از نظر گشتالت‌درمانگران، معنای ضمنی «تماس» چیست؟  
 (۱) هدف  
 (۲) انسجام  
 (۳) زندگی  
 (۴) خود
- ۱۶۲- به نظر پسامدرن‌ها، حقیقت چگونه است؟  
 (۱) وابسته به برداشت فرد است.  
 (۲) قابل مشاهده نیست.  
 (۳) خارج از برداشت فرد است.  
 (۴) به‌صورت عینی وجود ندارد.
- ۱۶۳- در واقعیت‌درمانی، مشاور باید نقشه کاری را طراحی کند. این نقشه باید دارای چه خصوصیتی باشد؟  
 (۱) مراجع آن را بپذیرد و ایرادی نگیرد.  
 (۲) پیشرفت آن را بپذیرد و ایرادی نگیرد.  
 (۳) مراجع را درگیر کند و توسط خود او کنترل شود.  
 (۴) قابلیت اجرا و تعهدآور باشد.
- ۱۶۴- فردی که مایل نیست با صدای گوش‌خراش زنگ ساعت بیدار شود و خودش چند دقیقه قبل از اینکه زنگ ساعت نواخته شود، بیدار می‌شود، بیانگر کدام تکنیک است؟  
 (۱) خاموشی  
 (۲) تنبیه منفی  
 (۳) تقویت منفی  
 (۴) تقویت کنشگر
- ۱۶۵- در کدام رویکرد درمانی، مراجعان تشویق می‌شوند از افکار خود فاصله بگیرند و دیدگاه یک مشاهده‌گر را به خود بگیرند؟  
 (۱) درمان مبتنی بر پذیرش و تعهد  
 (۲) رفتاردرمانی دیالکتیک  
 (۳) طرح‌واره درمانی  
 (۴) شفقت‌درمانی
- ۱۶۶- جبران واقعی و اجتناب‌ناپذیر کلیه ضعف‌های طبیعی بشر از منظر روان‌شناسی فردی چیست؟  
 (۱) میل به برتری  
 (۲) علاقه اجتماعی  
 (۳) خود خلاق  
 (۴) اهداف تخیلی
- ۱۶۷- تنها راه حل اضطراب وجودی از دیدگاه هستی‌گرایان، کدام است؟  
 (۱) پیش‌بینی‌پذیر کردن وقایع  
 (۲) تبدیل کردن به چیزی دیگر  
 (۳) انکار  
 (۴) پذیرفتن



- ۱۶۸- در جلسه مشاوره در تعیین اهداف مشاوره، اولویت با چه کسی است؟  
 (۱) مراجع (۲) بستگی به موضوع دارد.  
 (۳) مشاور (۴) مشاور - مراجع
- ۱۶۹- کدام مورد، ممکن است مهارت باز خورد را تسهیل کند؟  
 (۱) آرام‌سازی (۲) ایفای نقش (۳) تنفس عمیق (۴) صندلی خالی
- ۱۷۰- یکی از بهترین راهکارهای مقابله با افکار قدیمی و کلیشه‌ای از دیدگاه آدلر، کدام تکنیک است؟  
 (۱) واکنش وارونه (۲) مواجهه یا رودررویی  
 (۳) دکمه فشار توسط مشاور (۴) تف انداختن در سوپ مراجع
- ۱۷۱- در نظریه کارل یونگ، لیبیدو دارای کدام ویژگی است؟  
 (۱) انرژی‌دهنده فعالیت‌های اجتماعی فرهنگی (۲) معنادهنده به عشق و لذت  
 (۳) انرژی غریزی جنسی صرف (۴) بستر ساز فعالیت‌های سازنده
- ۱۷۲- از نظر آلپورت، وقتی انگیزه‌های فرد در جریان کاهش تنش از اصل خود جدا شود، چه اتفاقی افتاده است؟  
 (۱) خودواکنش‌سازی (۲) خودمختاری کنشی  
 (۳) خودسنجی مختل‌کننده (۴) خنثی‌سازی
- ۱۷۳- کدام مورد به ترتیب نشان‌دهنده صفت، حالت و فعالیت است؟  
 (۱) آرام - خشمگین - خوش‌گذران (۲) سرحال - ترسو - سلطه‌جو  
 (۳) قابل اعتماد - نیرنگ‌باز - خشمگین (۴) برآشفته - قابل اعتماد - خودشیفته
- ۱۷۴- کدام مورد، «نقطه‌قوت» نظریه روان‌کاوی به حساب می‌آید؟  
 (۱) عدم استقبال بعضی روان‌کاوان از تغییر در اصول نظریه  
 (۲) گستره وسیع پدیده‌های مورد بررسی  
 (۳) امکان آزمون تجربی همه مفاهیم  
 (۴) ارائه تعریف صریحی از فرایندها
- ۱۷۵- کدام پاسخ، ممکن است در مکانیسم دفاعی «دلیل‌تراشی»، بیشتر مورد استفاده قرار گیرد؟  
 (۱) مگر همه فریبکاری نمی‌کنند. (۲) این ضایعه برایم قابل قبول نیست.  
 (۳) خصومت را باید تلافی کرد. (۴) من قادر به یادآوری خاطرات گذشته نیستم.
- ۱۷۶- پژوهشگران، از کدام روش برای بررسی عمیق و همه‌جانبه استفاده می‌کنند؟  
 (۱) مطالعه موردی (۲) زمینه‌یابی (۳) آزمایشی (۴) میدانی
- ۱۷۷- جمله «درارتباط با انسان‌ها، اگر به گونه‌ای رفتار کنم که واقعاً نیستم، در طولانی‌مدت کمک‌کننده نخواهد بود.»، از کدام نظریه‌پرداز است؟  
 (۱) آبراهام مازلو (۲) کارل راجرز (۳) کتل (۴) بندورا
- ۱۷۸- خصومت، خودمحوری، ناهم‌رنگی و رفتار ضداجتماعی، نشانه نمره بالا در کدام عامل نظریه آیزنک است؟  
 (۱) برون‌گرایی (۲) درون‌گرایی (۳) روان‌پریش‌خویی (۴) روان‌رنجورخویی
- ۱۷۹- درون‌گرایی افراطی همراه با روان‌رنجورخویی سطح بالا، عمدتاً منجر به کدام اختلال شخصیت می‌شود؟  
 (۱) مرزی (۲) اسکیزوتایپی (۳) هیستریایی (۴) اجتنابی
- ۱۸۰- کدام اختلال شخصیت، شکل ناسازگارانه وظیفه‌شناسی افراطی است؟  
 (۱) مرزی (۲) وسواس فکری - عملی (۳) اجتنابی (۴) هیستریایی
- ۱۸۱- کدام مفهوم، یکی از مؤلفه‌های بارز مکتب فردنگر است؟  
 (۱) موقعیت روان‌شناختی (۲) خودشیفتگی بیمارگون  
 (۳) خیال‌انگاری (۴) اضطراب بنیادی

- ۱۸۲- محتوای اصلی نظریه صفات ریموند کتل، با استفاده از کدام روش شکل گرفت؟  
 (۱) اکتشافی (۲) فردنگر (۳) خاطره‌نگاری (۴) چندمتغیره
- ۱۸۳- از نظر سالیوان، فرایند میان‌فردی مرحله نوباوگی (صفر تا ۲ سالگی) کدام است؟  
 (۱) محبت (۲) امنیت (۳) رقابت (۴) همدلی
- ۱۸۴- «واکنش هیجانی شرطی شده ترس»، در تحقیقات کدام روان‌شناسان مطرح شده است؟  
 (۱) پاولف و اسکیز (۲) واتسون و رینر (۳) ثورندایک و گاتری (۴) بندورا و میشل
- ۱۸۵- ویژگی‌های «پرتوانی» و «خردمندی»، به ترتیب، در کدام صفات شخصیتی دیده می‌شود؟  
 (۱) سازگاری و روان‌آزرده‌خویی (۲) درون‌گرایی و پایداری عاطفی  
 (۳) مسئولیت‌پذیری و پرده‌پوشی (۴) برون‌گرایی و گشودگی به تجربه
- ۱۸۶- در نظریه‌پردازان‌های شخصیت، مفاهیم «پاسخ»، «صفت»، «عادت» و «تیپ» با کدام مورد پیوند دارد؟  
 (۱) تعیین‌کننده‌های درونی (۲) فرایند (۳) ساختار (۴) جنبه‌های انگیزشی
- ۱۸۷- بندورا از راهبرد «تحلیلی خرد»، برای مطالعه کدام مورد استفاده کرده است؟  
 (۱) خودکارآمدی (۲) خودمفهوم‌سازی (۳) یادگیری مشاهده‌ای (۴) تقویت جانشینی
- ۱۸۸- در دیدگاه «روان‌پویشی»، مورد «هانس کوچولو» نشان‌دهنده چیست؟  
 (۱) ترس‌های ناشی از تضادهای اودیپی (۲) حل تضادهای فرد از اوان کودکی  
 (۳) تعمیم اضطراب‌های ناشی از اودیپ (۴) خودشیفتگی و تضادهای کودکی
- ۱۸۹- بعد از ملاقات معروف «گوردن آلپورت» با فروید، به‌کارگیری کدام مفهوم در مطالعات شخصیت، مورد تأکید آلپورت قرار گرفت؟  
 (۱) آمادگی‌های اولیه (۲) انگیزه‌های هشیار (۳) صفات شخصیت (۴) پژوهش‌های کیفی
- ۱۹۰- نظریه تناسب کلی (Inclusive Fitness Theory)، مرتبط با کدام رویکرد شخصیتی است؟  
 (۱) رفتارگرایی (۲) تکاملی (۳) یادگیری شناختی اجتماعی (۴) پردازش اطلاعات





کد کنترل

750

C

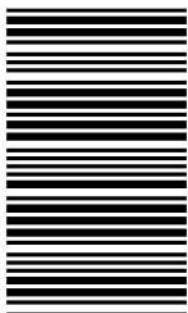

750C



جمهوری اسلامی ایران  
وزارت علوم، تحقیقات و فناوری  
سازمان سنجش آموزش کشور

«در زمینه مسائل علمی، باید دنبال قلّه بود.»  
مقام معظم رهبری

عصر جمعه  
۱۴۰۲/۱۲/۰۴

دفترچه شماره ۲ از ۳

آزمون ورودی دوره‌های دکتری (نیمه‌متمرکز) - سال ۱۴۰۳

استعداد تحصیلی

مدت زمان پاسخگویی: ۵۰ دقیقه

تعداد سؤال: ۲۵

عنوان مواد امتحانی، تعداد و شماره سؤال‌ها

ردیف	مواد امتحانی	تعداد سؤال	از شماره	تا شماره
۱	استعداد تحصیلی	۲۵	۱	۲۵

تذکر : داوطلبان گرامی حتماً در بخش چهارم (صفحه ۱۳)، موارد مندرج در کادر توجه مهم را مطالعه نمایند.

این آزمون، نمره منفی دارد.

استفاده از ماشین حساب مجاز نیست.

حق چاپ، تکثیر و انتشار سؤالات به هر روش (الکترونیکی و ...) پس از برگزاری آزمون، برای تمامی اشخاص حقیقی و حقوقی تنها با مجوز این سازمان مجاز می‌باشد و با متخلفین برابر مقررات رفتار می‌شود.

\* داوطلب گرامی، عدم درج مشخصات و امضا در مندرجات جدول زیر، به منزله عدم حضور شما در جلسه آزمون است.

اینجانب ..... با شماره داوطلبی ..... با آگاهی کامل، یکسان بودن شماره صندلی خود با شماره داوطلبی مندرج در بالای کارت ورود به جلسه، بالای پاسخنامه و دفترچه سؤال‌ها، نوع و کد کنترل درج شده بر روی دفترچه سؤال‌ها و پایین پاسخنامه‌ام را تأیید می‌نمایم.

امضا:

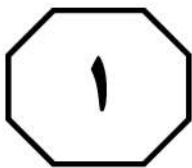

## بخش اول

### راهنمایی:

در این بخش، دو متن به‌طور مجزا آمده است. هر یک از متن‌ها را به‌دقت بخوانید و پاسخ سؤال‌هایی را که در زیر آن آمده است، با توجه به آنچه می‌توان از متن استنتاج یا استنباط کرد، پیدا کنید و در پاسخنامه علامت بزنید.

سطر تفکر انتقادی به منزله یک مهارت اساسی برای مشارکت عاقلانه در یک جامعه دموکراتیک شناخته می‌شود و در دنیای مُدرن امروز، یک مهارت موردنیاز است که بیشتر، به‌عنوان توانایی افراد برای به چالش کشیدن تفکراتشان درک می‌شود. این توانایی مستلزم آن است که افراد معیارهای خود را برای تجزیه و تحلیل و ارزیابی تفکراتشان گسترش دهند و به‌صورت عادی از آن معیارها و استانداردها برای گسترش کیفیت تفکراتشان استفاده کنند. تفکر انتقادی، قضاوتی هدفمند و خودگردان است که از راه تفسیر، تحلیل، ارزیابی و استنباط به نتیجه می‌رسد. همچنین آن را تفسیری می‌دانند مستند، مفهومی، روش‌شناسانه، انتقادی منطقی و ریشه‌ای در تفکر، روی آنچه قرار است درباره آن قضاوت شود، زکی، تفکر انتقادی را هنر تجزیه و تحلیل و ارزیابی تفکر همراه با بررسی برای اصلاح آن تعریف می‌کند. راسموسن، تفکر انتقادی را یکی از مهم‌ترین اصول آموزشی هر کشور می‌داند و هر جامعه‌ای برای رسیدن به رشد و شکوفایی، نیاز به افرادی دارد که دارای تفکر انتقادی بالایی باشند. آموزش تفکر انتقادی منجر به انگیزه جهت یادگیری، کسب مهارت‌های حل مسئله، تصمیم‌گیری و خلاقیت می‌شود. (۲۵)

آزبورن معتقد است مغز اساساً دارای دو جنبه است: مغز قضاوت‌کننده که تجزیه و تحلیل نموده، مقایسه و انتخاب می‌کند و مغز خلاق که مطالب را تجسم نموده، پیش‌بینی می‌کند و ایده تولید می‌کند. قضاوت قادر است قدرت تصور را در مسیر صحیح نگه دارد و قدرت تصور قادر است به تنویر قوه قضاوت کمک کند. یکی از ویژگی‌های بارز افراد خلاق، داشتن تفکر انتقادی است. الدر و پال در خصوص رابطه

(۳۵) بین تفکر انتقادی و تفکر خلاق معتقدند: «خلاقیت، فرایند ساخت و تولید و انتقاد، فرایند ارزیابی و قضاوت را رهبری خواهد کرد. یک ذهن سالم و رشدیافته، هم تولید و هم قضاوت خوبی خواهد داشت». درواقع، یک ذهن رشدیافته آنچه می‌آفریند را ارزیابی می‌کند، پس می‌توان گفت که مؤلفه انتقادی ناظر بر خلاقیت است، زیرا در زمان درگیر بودن در تولید اندیشه باکیفیت، ذهن باید به‌طور همزمان تولید، ارزیابی، داوری و نتیجه‌گیری کند. تأکید پیازه نیز بر تفکر خلاق و تفکر انتقادی، به دلیل اهمیت آنها در حل مسائل است و حل بیشتر مسائل، مستلزم هر دو نوع تفکر است. درواقع، خلاقیت فقط ارائه راه‌حل‌های مختلف برای حل مسئله نیست، بلکه ارائه راه‌حل‌های بهتر است و این، مستلزم قضاوت انتقادی است. بنابراین، جدا دانستن تفکر انتقادی و خلاقیت، اشتباه و این تفکیک، ساده‌انگاری افراطی است.

- ۱- کدام مورد زیر را می‌توان به‌درستی از پاراگراف ۱ استنباط کرد؟
- ۱) در کشورهای پیشرفته، تفکر انتقادی مهم‌ترین اصل آموزشی است.
  - ۲) بیشتر مشکلات جوامع به دلیل فقدان تفکر انتقادی است.
  - ۳) کیفیت بالای تفکر در افراد، به دلیل تفکر انتقادی است.
  - ۴) تفکر انتقادی، قابلیت آموزش‌پذیری دارد.

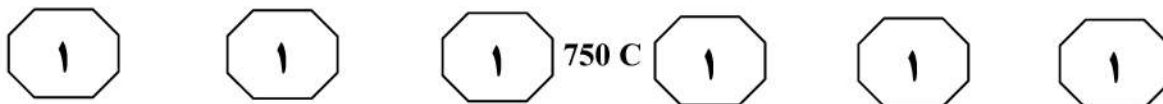

۳- کدام مورد، رابطه پاراگراف ۲ با پاراگراف ۱ را به بهترین وجه توصیف می‌کند؟  
(۱) برداشته‌های جدید از موضوع مطروحه در پاراگراف ۱ را نقد و بررسی می‌کند.  
(۲) با استناد به نظریات جدید، موضوع پاراگراف ۱ را تکرار و مستحکم می‌سازد.  
(۳) با طرح تغییری جدید، موضوع اصلی در پاراگراف ۱ را بسط می‌دهد.  
(۴) جنبه‌های عملیاتی و کاربردی نظریه مندرج در پاراگراف ۱ را تبیین می‌کند.

۲- قبول نظریات آزمون در درجه اول، مستلزم قبول کدام مورد زیر است؟  
(۱) دو جنبه مغز سازه‌هایی واقعی هستند.  
(۲) بین قضاوت و تصور صحیح، رابطه وجود دارد.  
(۳) انسان می‌تواند با تفکر انتقادی به راه‌حل مسائل برسد.  
(۴) تفاوت معنی‌داری بین مغز انسان و مغز موجودات دیگر وجود دارد.

به صفحه بعد بروید.



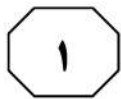
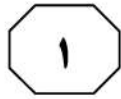
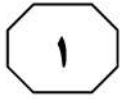

750 C

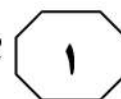

دهه ۱۹۸۰ میلادی تدوین شده بود، افزایش بی‌امان و وقفه‌ناپذیر فقر و گرسنگی و نابرابری در جهان و نیز تخریب نگران‌کننده محیط زیست و منابع طبیعی در نتیجه کاربرد تکنولوژی‌ها. [۲] توسعه پایدار منجر به ایجاد تغییرات در بنیاد هر چیزی می‌شود و همه چیز را دربر می‌گیرد، نظیر: عدالت اجتماعی، نگهداری و حفاظت میراث فرهنگی، نگهداری و حفاظت از محیط زیست، جامعه سالم، تأمین نیازهای نسل آینده، حال و بسیاری مسائل حیاتی از این دست. [۳] به‌واقع، همه این مباحث، پایه و اساس توسعه پایدار را تشکیل می‌دهد. توسعه پایدار به‌عنوان اصل بنیادین خود، فقط و فقط به مردم و تأمین نیاز و بهبود کیفیت زندگی آنان در چارچوبی ماندگار و عاقبت‌اندیشانه توجه دارد. بدین ترتیب، کوشش‌هایی برای حفظ محیط زیست شروع شد. متفکران بسیاری بر این عقیده بودند که انسان‌ها شروع به تخریب محیط زیست خود کرده‌اند و فراموش نموده‌اند که سالیان سال در آن زندگی کرده و از لحاظ بیولوژیکی بدان وابسته هستند. [۴] بر این اساس، در سال ۱۹۷۱ میلادی، عده‌ای از کارشناسان محیط زیست و توسعه آن در کشور سوئیس گرد آمدند و مسئله حمایت و بهبود محیط زیست را به‌عنوان اصل و نیازی فوری برای کشورهای درحال توسعه مطرح کردند. حال سؤال این است که چرا این امر، برای این کشورها مهم است؟

سطر با آغاز دهه ۱۹۵۰ میلادی، دولت‌های جوامع غربی و کشورهای صنعتی، مجموعه‌ای از داشته‌های جامعه خود را در قالب مجموعه‌ای به نمایش گذاشتند و اذعان داشتند با آنها مردمان این کشور به خوشبختی رسیده‌اند و می‌توانند آنها را به کشورهای فقیر یا تازه به استقلال رسیده آسیایی و آفریقایی صادر کنند تا آنها نیز آباد شوند. از طرف دیگر، کشورهای فقیر، هیچ‌کدام از چیزهای درون این مجموعه مانند بزرگراه، کارخانه‌ها، لوله‌کشی آب، جاده‌ها، مدرسه، دانشگاه، رستوران، هتل و ... را نداشتند و به آن، احساس نیاز می‌کردند و خواستار وارد کردن آن بودند. به‌واقع، توسعه منجر به ارتقا و بهبود سطح زندگی در بسیاری از زمینه‌ها مانند بهداشت، تغذیه، آموزش و درآمد کشورها شده است. با این حال، توسعه بدون تفکر و بی‌مبالات در کشورها، باعث به‌وجود آمدن مشکلاتی، هم در کشورهای پیشرفته و هم صنعتی شد و منجر به آلودگی آب، هوا و خاک گشت. [۱] اثرات این توسعه بی‌مبالات، آسیب‌های زیادی به محیط زیست و فرهنگ وارد آورده و منجر به تغییراتی اساسی در تفکرات و شیوه‌های زندگی افراد گشته است. در اینجا بود که بحث توسعه پایدار مطرح شد. (۲۵)

توسعه پایدار که دربرگیرنده تعامل میان انسان و محیط و انسان و انسان است، تنظیم و ساماندهی این رابطه را دربر دارد و براساس آنچه خود نتیجه تلاش‌های بسیاری بود، مطرح گشت. سه دسته از عوامل، منجر به رونق گرفتن تفکر توسعه پایدار شدند: نتایج بد کارکردی اجرای سیاست‌های تعدیل ساختاری که خود برای مقابله با بحران اقتصاد جهانی در

به صفحه بعد بروید.

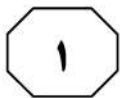
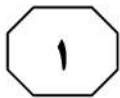

750 C



- ۴- کدام مورد، ساختار متن را به بهترین وجه توصیف می‌کند؟
- (۱) نظریه‌ای مطرح و سپس آن نظریه، در بستر تاریخی تغییر و تحول مربوطه قرار داده می‌شود.
- (۲) پیش‌زمینه‌ای برای موضوع متن مطرح می‌شود و سپس آن موضوع، مورد واکاوی دقیق‌تر قرار می‌گیرد.
- (۳) راهبردی مناقشه‌برانگیز مطرح و نظریه‌های موافق و مخالف با آن با هم مقایسه می‌شود و سپس قضاوتی نهایی به‌عمل می‌آید.
- (۴) معضلات حاصل از یک پدیده پرشمرده می‌شود و سپس راه‌کارهای بهینه‌سازی آن پدیده، مورد بحث و بررسی قرار می‌گیرد.
- ۶- اطلاعات کافی برای پاسخ به کدام پرسش، در متن وجود دارد؟
- (۱) مبحث توسعه پایدار چرا مطرح شد؟
- (۲) جلوه‌هایی از توسعه پایدار در بُعد رابطه انسان و انسان کدام‌اند؟
- (۳) آیا حفظ محیط زیست، مهم‌ترین مؤلفه توسعه پایدار محسوب می‌شود؟
- (۴) چرا در دهه پنجاه قرن بیستم، آبادی و توسعه معادل خوشبختی قلمداد می‌شد؟
- ۵- موضوع احتمالی پاراگراف بعد از متن، کدام است؟
- (۱) بررسی دلایل بی‌توجهی کشورهای درحال توسعه به راهکارهای مناسب در توسعه ملی
- (۲) ارزیابی روند توسعه پایدار در کشورهای درحال توسعه در دهه هفتاد قرن بیستم
- (۳) دلیل توجه کارشناسانی که در سال ۱۹۷۱ در سوئیس گرد آمدند، به مسئله زیست‌محیطی
- (۴) توضیح بیشتر درباره لزوم توجه به مسائل زیست‌محیطی در توسعه پایدار کشورهای درحال توسعه
- ۷- کدام محل در متن که با شماره‌های [۱]، [۲]، [۳] و [۴] مشخص شده‌اند، بهترین محل برای قرار گرفتن عبارت زیر است؟
- «این دیدگاه‌ها منجر به شروع اولین تحولات مربوط به سال ۱۹۷۱ میلادی شد و ویژگی آن، در رابطه با کیفیت محیط زیست در مقابل رشد اقتصادی و نگاه دوباره به الگوهای سنتی رشد اقتصادی بود.»
- (۱) [۱]
- (۲) [۲]
- (۳) [۳]
- (۴) [۴]

## پایان بخش اول



## بخش دوم

### راهنمایی:

- این بخش از آزمون استعداد، از انواع مختلف سؤال‌های کمی، شامل مقایسه‌های کمی، استعداد ریاضیاتی، حل مسئله و ... تشکیل شده است.
- توجه داشته باشید به خاطر متفاوت بودن نوع سؤال‌های این بخش از آزمون، هر سؤال را براساس دستورالعمل ویژه‌ای که در ابتدای هر دسته سؤال آمده است، پاسخ دهید.



750 C



راهنمایی: هر کدام از سؤال‌های ۸ تا ۱۱ را به دقت بخوانید و جواب هر سؤال را در پاسخنامه علامت بزنید.

- ۸- تعدادی سیب قرار است به تساوی بین تعدادی کودک تقسیم شود. می‌دانیم اگر یک کودک کم شود، به هر کدام از کودکان دیگر، یک سیب بیشتر می‌رسد ولی اگر دو کودک اضافه شود، به هر کودک یک سیب کمتر می‌رسد. تعداد سیب‌ها کدام است؟
- ۱۰- حسن قرار است روی الگوی زیر، بدون اینکه از مسیر خط‌ها خارج شود و حتی از نقطه‌ای دو بار عبور کند، از نقطه A به نقطه B برود. طولانی‌ترین مسیر ممکن که حسن می‌تواند طی کند، چند برابر طول ضلع هر کدام از مربع‌های کوچک است؟

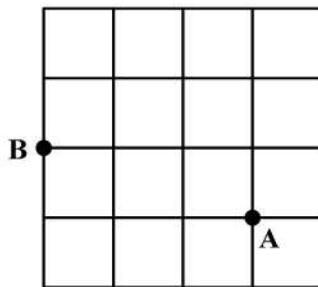

- (۱) ۱۲  
(۲) ۱۸  
(۳) ۲۰  
(۴) ۲۴

- (۱) ۱۸  
(۲) ۲۰  
(۳) ۲۲  
(۴) ۲۴

- ۹- در یک کفه از یک ترازوی دوکفه‌ای، ۱۰ قالب کره و در کفه دیگر آن، ۸ قالب پنیر قرار دارند و ترازو متعادل است. جای یک قالب پنیر را با یک قالب کره عوض می‌کنیم و یک کفه ترازو سنگین‌تر می‌شود. از کفه سنگین‌تر، چند درصد از یک قالب کره را باید برش داده و در کفه سبک‌تر قرار دهیم تا ترازو مجدداً متعادل شود؟

- (۱) ۲۰  
(۲) ۲۵  
(۳) ۴۰  
(۴) ۵۰

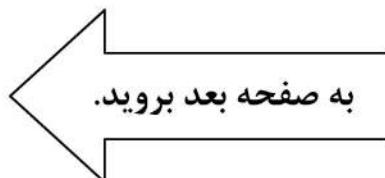



750 C



۱۱- محمد یک پنجره مربع شکل به ضلع ۹۰ سانتی متر که چارچوبش نصب شده است را می خواهد مطابق الگوی زیر، نرده کند. اگر وی بخواهد فاصله نرده ها از یکدیگر (هم عمودی و هم افقی) ۵ سانتی متر باشد، او به چند متر نرده نیاز دارد؟

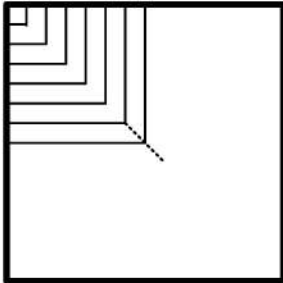

(۱) ۱۱٫۷

(۲) ۱۲٫۶

(۳) ۱۵٫۳

(۴) ۱۶٫۲

راهنمایی: هر کدام از سؤال های ۱۲ و ۱۳، شامل دو مقدار یا کمیت هستند، یکی در ستون «الف» و دیگری در ستون «ب». مقادیر دو ستون را با یکدیگر مقایسه کنید و با توجه به دستورالعمل، پاسخ صحیح را به شرح زیر تعیین کنید:

- اگر مقدار ستون «الف» بزرگ تر است، در پاسخنامه گزینه ۱ را علامت بزنید.
- اگر مقدار ستون «ب» بزرگ تر است، در پاسخنامه گزینه ۲ را علامت بزنید.
- اگر مقادیر دو ستون «الف» و «ب» با هم برابر هستند، در پاسخنامه گزینه ۳ را علامت بزنید.
- اگر براساس اطلاعات داده شده در سؤال، نتوان رابطه ای را بین مقادیر دو ستون «الف» و «ب» تعیین نمود، در پاسخنامه گزینه ۴ را علامت بزنید.

۱۳- یک نخ با طول نامعلوم که سرعت سوختن در سراسر آن ثابت است، در اختیار داریم. قرار است نخ را از نقاطی آتش بزنیم و مدت زمان سوختن کامل آن را اندازه بگیریم.

«ب»

مدت زمان سوختن کامل نخ، اگر آن را از دو نقطه که هر کدام از یک سر نخ، فاصله ای به اندازه ۳۰ درصد طول نخ دارند، همزمان آتش بزنیم

«الف»

مدت زمان سوختن کامل نخ، اگر آن را از دو سر و نقطه ای که طول نخ را به نسبت ۲ به ۳ تقسیم کند، همزمان آتش بزنیم

۱۲- عروسک فروشی، هر عروسک را با قیمت نامعلوم خریده و هر کدام را با  $x$  درصد سود به فروش می رساند. وی برای تبلیغ و فروش بهتر خود اعلام می کند که هر کس  $m$  عروسک بخرد، یک عروسک رایگان دریافت می کند.

«ب»

میزان سود نهایی فروشنده وقتی  $x = 55$  و  $m = 4$

«الف»

میزان سود نهایی فروشنده وقتی  $x = 60$  و  $m = 3$

## پایان بخش دوم



## بخش سوم

### راهنمایی:

در این بخش، توانایی تحلیلی شما مورد سنجش قرار می‌گیرد. سؤال‌ها را به‌دقت بخوانید و پاسخ صحیح را در پاسخنامه علامت بزنید.



750 C



راهنمایی: با توجه به اطلاعات و شکل زیر، به سؤال‌های ۱۴ تا ۱۶ پاسخ دهید.

۱۵- اگر آجر D فقط با یک آجر در تماس باشد، جایگاه چند آجر از ۴ آجر دیگر، به‌طور قطع مشخص می‌شود؟

- (۱) ۴  
(۲) ۲  
(۳) ۱  
(۴) صفر

کودکی توسط ۵ آجر A, B, C, D و E که یکی از آنها تیره است، سازه زیر را با گذاشتن سه آجر به‌طور عمودی و دو آجر به‌طور افقی ساخته است. درخصوص ساخت این سازه، اطلاعات زیر در دست است.

- آجرهای B و C، یکی به‌طور افقی و دیگری عمودی قرار گرفته‌اند و این اتفاق برای آجرهای D و E نیز رخ داده است.
- آجر A با آجر E در تماس است، ولی با آجر B در تماس نیست.
- آجرهای B و D، هیچ‌کدام تیره‌رنگ نیستند.

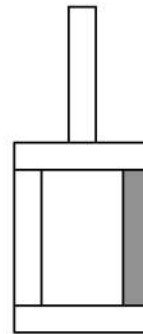

۱۶- اگر پایین‌ترین آجر B باشد، کدام آجر با سه آجر دیگر، در تماس است؟

- A I      D II      E III
- (۱) فقط II  
(۲) II و III  
(۳) فقط III  
(۴) I و II

- (۱) A  
(۲) C  
(۳) D  
(۴) E

به صفحه بعد بروید.



750 C



راهنمایی: با توجه به اطلاعات زیر، به سؤال‌های ۱۷ تا ۲۰ پاسخ دهید.

- ۱۸- اگر B یک فرش ۱۲ متری کرم خریده باشد، کدام مورد زیر درخصوص نام افراد و فرش‌هایی که خریده‌اند، صحیح نیست؟
- (۱) E و C - فرش‌های هم‌رنگ
  - (۲) B و C - فرش‌های هم‌رنگ
  - (۳) C و D - فرش‌های هم‌اندازه
  - (۴) A و D - فرش‌های هم‌اندازه
- ۱۷- اگر D یک فرش ۶ متری لاکی خریده باشد، کدام یک از فرش‌های زیر را خریده است؟
- (۱) ۹ متری کرم
  - (۲) ۶ متری کرم
  - (۳) ۹ متری لاکی
  - (۴) ۶ متری لاکی
- ۱۹- اگر D و E، فرش‌های کاملاً مشابهی خریده باشند، کدام مورد زیر درخصوص نام فرد و فرش‌هایی که خریده‌اند، به‌طور قطع صحیح است؟
- (۱) B - فرش ۹ متری
  - (۲) C - فرش ۶ متری
  - (۳) E - فرش لاکی
  - (۴) A - فرش کرم
- ۲۰- اگر B از A فرش بزرگ‌تری آن‌هم به رنگ لاکی خریده باشد، چه کسی یک فرش ۶ متری کرم خریده است؟
- (۱) C
  - (۲) E
  - (۳) هیچ‌کس
  - (۴) B نمی‌تواند فرش لاکی بزرگ‌تر از فرش A خریده باشد.
- پنج نفر به اسامی A، B، C، D و E برای خرید فرش به یک فروشگاه فرش مراجعه و هرکدام یک تخته فرش می‌خرند. فرش‌های فروشگاه در سایزهای ۶، ۹ و ۱۲ متری و در رنگ‌های لاکی و کرم عرضه می‌شوند. از ۵ فرش خریداری‌شده، ۲ عدد ۶ متری، ۲ عدد ۹ متری و ۱ عدد ۱۲ متری بوده است. اطلاعات زیر درخصوص سایز و رنگ فرش‌های خریداری‌شده موجود است:
- C، نه فرش ۹ متری خریده است و نه فرش‌های هم‌رنگ فرش‌های خریداری‌شده توسط A و D.
  - فرش‌هایی که E خریده، از فرش‌هایی که A خریده، کوچک‌تر و هم‌رنگ فرش ۱۲ متری فروخته‌شده بوده است.
  - فرش‌های A و B، نه هم‌اندازه بوده‌اند و نه هم‌رنگ.

پایان بخش سوم





## بخش چهارم

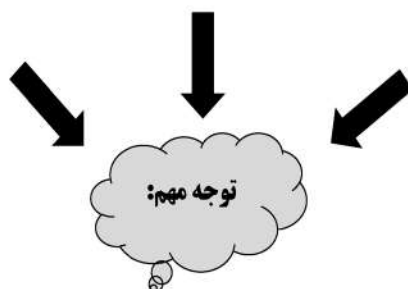

متقاضیان گرامی، در بخش چهارم، دو دسته سؤال داده شده است:

**الف - استعداد منطقی - ویژه متقاضیان کلیه گروه‌های امتحانی به جز گروه امتحانی فنی و مهندسی**  
در بخش چهارم از آزمون استعداد تحصیلی، می‌بایست کلیه متقاضیان گروه‌های امتحانی هنر، زبان، علوم انسانی، کشاورزی و منابع طبیعی، دامپزشکی و علوم پایه، به جز متقاضیان گروه امتحانی فنی و مهندسی، فقط به سؤالات استعداد منطقی (سؤال‌های ۲۱ تا ۲۵) در صفحات ۱۳ تا ۱۶ پاسخ دهند.

**ب - استعداد تجسمی - ویژه متقاضیان گروه امتحانی فنی و مهندسی**  
در این بخش، می‌بایست فقط متقاضیان گروه امتحانی فنی و مهندسی، به سؤالات استعداد تجسمی ویژه گروه امتحانی خود (سؤال‌های ۲۱ تا ۲۵) در صفحات ۱۷ تا ۲۰ پاسخ دهند.

**الف - سؤالات استعداد منطقی ویژه متقاضیان کلیه گروه‌های امتحانی به جز گروه امتحانی فنی و مهندسی**  
( داوطلبان گروه فنی و مهندسی صرفاً به سؤال‌های صفحات ۱۷ تا ۲۰ پاسخ دهند.)

### راهنمایی:

برای پاسخگویی به سؤال‌های این بخش، لازم است موقعیتی را که در هر سؤال مطرح شده، مورد تجزیه و تحلیل قرار دهید و سپس گزینه‌ای را که فکر می‌کنید پاسخ مناسب‌تری برای آن سؤال است، انتخاب کنید. هر سؤال را با دقت بخوانید و با توجه به واقعیت‌های مطرح‌شده در هر سؤال و نتایج که بیان شده و بیان نشده ولی قابل استنتاج است، پاسخی را که صحیح‌تر به نظر می‌رسد، انتخاب و در پاسخنامه علامت بزنید.



۲۲- محتوای کتب درسی و تمرین‌های آنها باعث شده است که معلمان نتوانند از روش‌های فعال تدریس استفاده کنند. تحلیل محتوای کتب درسی دوره دبیرستان نشان می‌دهد که تنها ۳۷ درصد معیارهای روش‌های تدریس فعال در کتب درسی این دوره اعمال شده است. بنابراین، معلمین خود اقدام به طراحی آموزش فعال محتوای کتب درسی می‌کنند تا شاگردان به درستی و کامل با مفاهیمی که ارائه می‌گردد، آشنا شوند و امکان برهم‌زدن نظم کلاس نیز از دانش‌آموزان خاطی سلب شود. با این وضع، ضروری است که محتوای کتب درسی با توجه به چگونگی آموزش و اعمال روش‌های تدریس فعال بازنگری گردد.

کدام مورد، فرض موجود در استدلال فوق است؟  
 (۱) آنانی که کتب درسی دوره دبیرستان را طراحی کرده‌اند، اعتقادی به لزوم استفاده از روش‌های نوین آموزش نداشته‌اند.

(۲) با اعمال تغییرات محتوایی در کتب درسی، می‌توان باعث ارتقای نمرات درسی دانش‌آموزان به‌طور معنی‌دار شد.

(۳) معلمین دبیرستان آشنایی لازم را با تهیه و تدوین تمرین‌های درسی براساس روش تدریس فعال دارند.

(۴) متخصصین تهیه و تدوین مواد درسی، به هنگام تهیه و تدوین مطالب مربوطه برای سطح دبیرستان، بهتر است با معلمین مربوطه همفکری کنند.

۲۱- مکالمات خیالی به معنی صحبت‌های خیالی در عالم واقع یا در عالم خواب از زبان اشخاص غیرواقعی، اشیا و یا حیوانات، سبک انتقادی نوینی بود که در مطبوعات دوره قاجار برای بیان انتقادهای سیاسی - اجتماعی نسبت به اقدامات دولت قاجار، به‌ویژه شخص محمدعلی شاه و دیگر مخالفان مشروطه، مورد استفاده قرار گرفته است. استفاده از این سبک، به‌دلیل الگوبرداری‌های متعدد مبانی سیاسی - اجتماعی موجود در مشروطه از گفتمان انقلاب کبیر فرانسه و روشنفکران تأثیرگذار بر آن انقلاب، به‌نظر می‌رسد براساس آشنایی با رویکردهای انتقادی فرنگ، مورد تقلید قرار گرفته است. این وجه نوین انتقادی، نخست در آثار کسانی چون ملک‌خان و آخوندزاده استفاده شد و پس از آن، مطبوعات فارسی‌زبان برون‌مرزی مانند اختر، قانون، ثریا، پرورش و حبل‌المتین، به‌دلیل عدم نظارت دولت قاجار، به استفاده از آن برای بیان انتقادهای خود پرداختند.

کدام مورد، در صورتی که صحیح فرض شود، به بهترین وجه، ادعای مربوط به بروز و استفاده از مکالمات خیالی در مطبوعات دوره قاجار را تضعیف می‌کند؟

(۱) کسانی که از این شیوه نگارشی استفاده کردند، با نمونه این شیوه نگارش که در ادبیات فارسی به‌صورت متون منشور و مسجع در قرون قبل وجود داشته است، کاملاً آشنا بودند.

(۲) مطبوعات فارسی‌زبان درون‌مرزی، به همان اندازه مطبوعات فارسی‌زبان برون‌مرزی، از شیوه مکالمات خیالی برای بیان مسائل اجتماعی استفاده می‌کردند.

(۳) بسیاری از روشنفکران انقلاب فرانسه، از شیوه‌های نگارشی تقلیدی استفاده می‌کردند.

(۴) استفاده از مکالمات خیالی، از قدرت کافی برای انتقاد سیاسی برخوردار نبود.

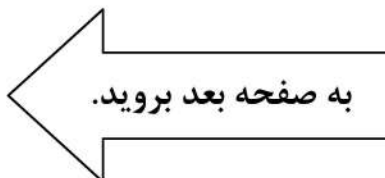



750 C



۲۴- برای بازنگریستن نهایی به آنچه در این سطور آمد، اینک به سخن آغازین درباره معنای عالم در زبان متداول فارسی برمی گردیم. عالمی که درباره هویت غربی - شرقی آن گفتیم، معنایش همان است که در زبان محاوره روزمره می گوئیم. این عالمی که ما آدمیان امروزمین برای خود ساخته ایم، در وهله اول، نشان غرب بر پیشانی دارد و در پی و در واکنش به آن است که، شرقی یا اسلامی یا ملی یا نظیر آنها می شود. و این، یعنی چنین هویتی، ثانوی است و عرضی. این عالم درعین حال، عالمی است مجازی، مجاز خود ماست و از هیچ جبر واقعی و نفس الامری بر نمی آید. پس چنین عالمی .....

کدام مورد، به منطقی ترین وجه، جای خالی در متن را کامل می کند؟

(۱) عناصر محتوایی قابل تجزیه و تحلیلی ندارد، چرا که از بنیان پوچ است

(۲) برهم زدنی و به هم خوردنی هم هست

(۳) حالا حالاها مسلط و چیره می ماند

(۴) غرب زدگی را هم با خود دارد

۲۳- در دیدگاه رفتارگرایان، انسان یک ارگانیسم تجربه گراست که استعداد بالقوه ای برای هر رفتاری دارد. به اعتقاد این گروه، انسان در بدو تولد، مانند لوح سفیدی است که هیچ چیزی بر آن نوشته نشده است. در این مکتب، هدف تعلیم و تربیت، تشکیل ذهن به وسیله ایجاد ارتباط و اتحاد میان محتویات ذهنی که به وسیله امور خارجی وارد ذهن شده است، می باشد. بنابر این نظریه، قوای ذهنی مثل حافظه، دقت و تفکر، ادراک و حتی احساسات عبارتند از ترتیبات و تداعی هایی که در اثر برخورد ذهن با عوامل و موقعیت های جدید به وجود آمده اند. جان لاک، جان استوارت میل، دیوید هیوم و جرج برکلی، به گسترش تجربه گرایی یاری رساندند. به اعتقاد آنها، معرفت واقعی از راه حواس حاصل می شود و ادراک تجربه حسی، تنها وسیله ارتباط انسان با واقعیت ها و جهانی است که او را دربر گرفته است.

کدام مورد، در صورتی که صحیح فرض شود، به بهترین وجه، دیدگاه رفتارگرایان را، آن گونه که در متن توصیف شده است، زیر سؤال می برد؟

(۱) حافظه، دقت و تفکر، ادراک و احساسات افراد مختلف، به خاطر تفاوت در شرایط زندگی و تجربیات مختلف، به شکل واحدی رشد و قوام نمی یابند.

(۲) برخی حامیان رفتارگرایی، برداشت درست و کاملی از تمامی اصول این مکتب ندارند.

(۳) امروزه روان شناسان بر این باورند که در صورت تلاش، شاید بتوان مکتب تعلیم و تربیتی جامع تر و متفاوت از رفتارگرایی فراهم آورد.

(۴) ثابت شده است که بسیاری از ادراکات و باورهای ذهنی افراد، ژنتیکی است و همراه آنها به دنیا می آیند.

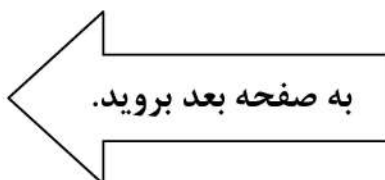



750 C



۲۵- یکی از علت‌های دیگر بروز تنبلی اجتماعی، این است که افراد حاضر در گروه، تصور می‌کنند دیگران سخت کار نمی‌کنند و لذا با احساس کم‌کاری سایرین، تنبلی خود را توجیه می‌کنند. گفته‌های کارکنان یک سازمان را در مواقعی که برای کم‌کاری زیر سؤال می‌روند، می‌توان در این قالب تفسیر کرد. برخی در پاسخ به این سؤال، مدعی هستند آنان که سخت کار می‌کنند، با آنهایی که تنبلی می‌کنند، در عمل تفاوتی ندارند. این پدیده «دلیل تراشی» نامیده می‌شود که به صورت غیرمستقیم، بر از بین بردن انگیزه پیشرفت مؤثر است که خود، از دلایل اساسی تنبلی اجتماعی در سازمان است. علت دیگر تنبلی اجتماعی، نبودِ وفاق سازمانی در سازمان یا گروه و یا عدم شناسایی سهم هر فرد در گروه و عدم نگرانی نسبت به ارزیابی شدن است؛ زیرا به میزانی که در گروه، ارزیابی و نظارت کاهش پیدا کند، به همان میزان هم تنبلی اجتماعی بالا می‌رود.

کدام مورد را می‌توان به درستی، از متن فوق استنباط کرد؟

- (۱) کار گروهی می‌تواند یک دلیل تنبلی اجتماعی باشد، چون در کار گروهی، مکانیسمی برای تعیین سهم واقعی هر فرد در تکمیل پروژه محوله وجود ندارد.
- (۲) دلیل اصلی عدم پیشرفت فردی کارکنان در سازمان‌هایی که مبتلا به تنبلی اجتماعی هستند، عدم نظارت کافی بر حسن انجام کار است.
- (۳) در جوامعی که تنبلی اجتماعی وجود دارد، همدلی سازمانی و حس مسئولیت‌پذیری کم می‌شود.
- (۴) تنبلی اجتماعی پدیده‌ای است که بروز و رشد آن، تحت تأثیر عوامل برون‌فردی قرار دارد.

## پایان بخش چهارم

ویژه متقاضیان تمامی گروه‌های امتحانی به جز گروه امتحانی فنی و مهندسی



## بخش چهارم

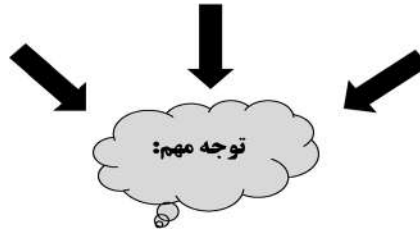

**ب - استعداد تجسمی - ویژه متقاضیان گروه امتحانی فنی و مهندسی**  
در این بخش، فقط متقاضیان گروه امتحانی فنی و مهندسی، می‌بایست به سؤالات استعداد تجسمی (سؤال‌های ۲۱ تا ۲۵) در صفحات ۱۷ تا ۲۰ پاسخ دهند و متقاضیان سایر گروه‌های امتحانی (هنر، زبان، علوم انسانی، کشاورزی و منابع طبیعی، دامپزشکی و علوم پایه)، از پاسخگویی به سؤالات این بخش، اکیداً خودداری نمایند.

### **ب- استعداد تجسمی - ویژه متقاضیان گروه امتحانی فنی و مهندسی**

(داوطلبان سایر گروه‌های امتحانی به جز فنی و مهندسی صرفاً به سؤال‌های صفحات ۱۳ تا ۱۶ پاسخ دهند)

#### **راهنمایی:**

این بخش از آزمون استعداد، سؤال‌هایی از نوع تجسمی را شامل می‌شود. هریک از سؤال‌های ۲۱ تا ۲۵ را به‌دقت بررسی نموده و جواب صحیح را در پاسخنامه علامت بزنید.



750 C



۲۱- در یک مکعب به ابعاد ۴ در ۴ در ۴، چند قطعه به شکل زیر را می توان جانمایی کرد؟

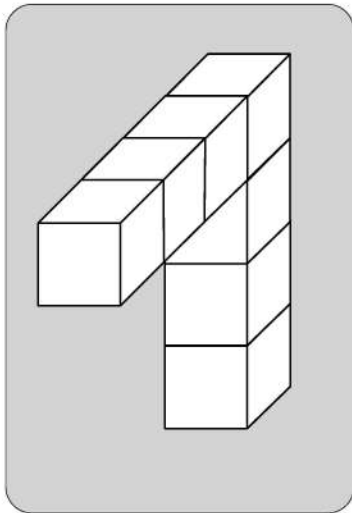

۸ (۱)

۷ (۲)

۶ (۳)

۴ (۴)

راهنمایی: در سؤال ۲۲، یک کاغذ مربع شکل در تصویر سمت چپ مشاهده می شود. اگر این کاغذ را از روی خط چین ها، رو به عقب و از روی خطها، رو به جلو تا کنیم، کدام شکل حاصل می شود؟

۲۲-

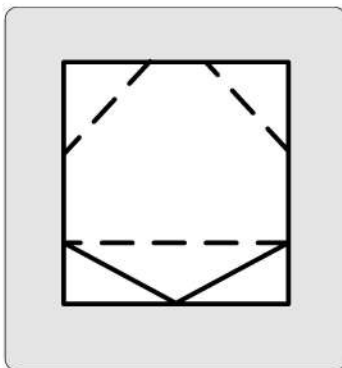

۱)

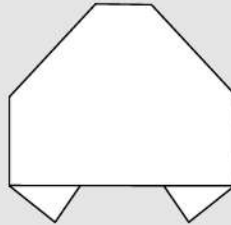

۲)

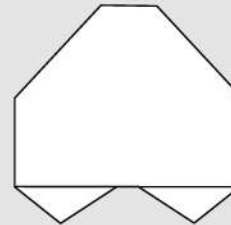

۳)

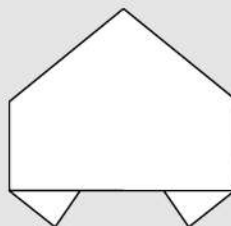

۴)

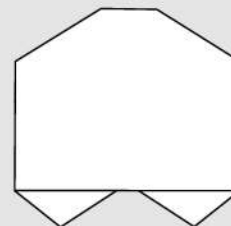

به صفحه بعد بروید.



750 C



۲۳- در شکل زیر، مجموعاً چند مثلث دیده می‌شود؟

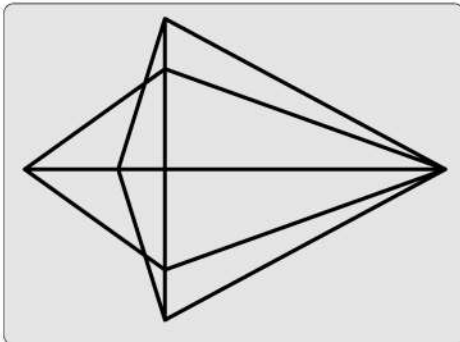

۲۲ (۱)

۲۴ (۲)

۲۶ (۳)

۲۸ (۴)

راهنمایی: در سؤال ۲۴، در سمت چپ، قطعه‌ای سه‌بعدی مشاهده می‌شود. کدام قطعه (موارد ۱ تا ۴) می‌تواند کنار قطعه سمت چپ قرار گیرد، به نحوی که نقاط سیاه دو قطعه، روی هم قرار گیرند؟

۲۴-

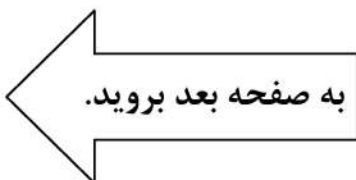
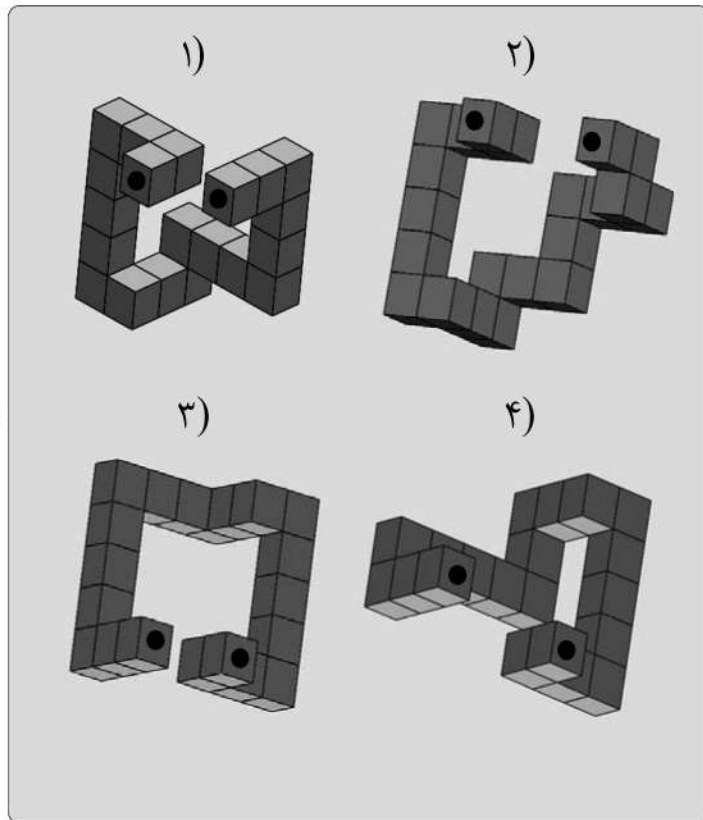
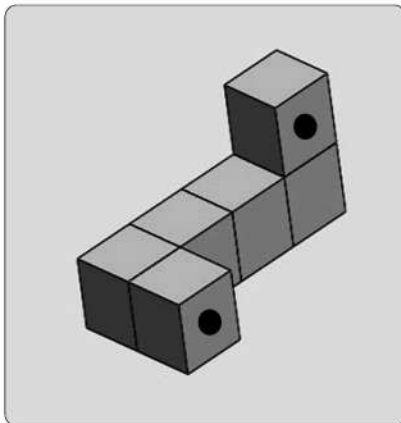



750 C



راهنمایی: در سؤال ۲۵، هر دو الگوی سمت چپ، قرار است با روالی مشابه و یکسان به الگوی سمت راست خود تبدیل شوند. به جای علامت سؤال، کدام الگو (موارد ۱ تا ۴) باید قرار بگیرد؟

۲۵-

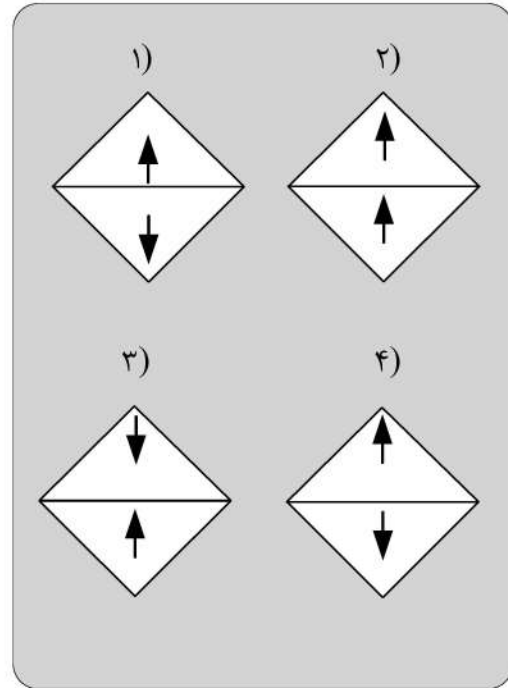
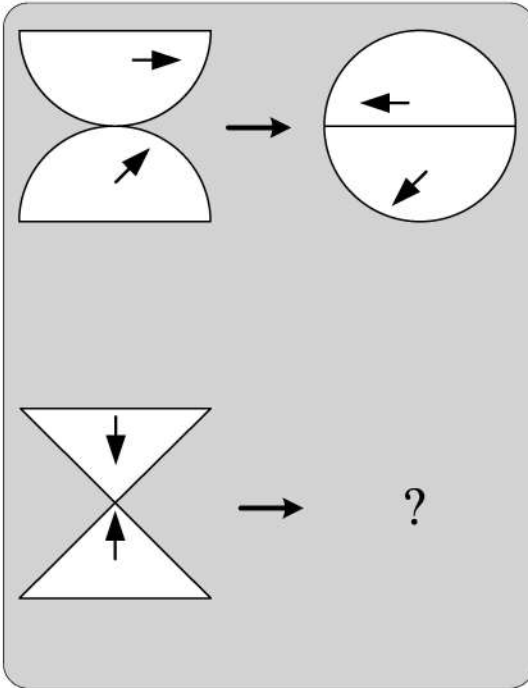

### پایان بخش چهارم

ویژه متقاضیان گروه امتحانی فنی و مهندسی



کد کنترل

720

C



720C



جمهوری اسلامی ایران  
وزارت علوم، تحقیقات و فناوری  
سازمان سنجش آموزش کشور

«در زمینه مسائل علمی، باید دنبال قلّه بود.»  
مقام معظم رهبری

عصر جمعه  
۱۴۰۲/۱۲/۰۴

دفترچه شماره ۱ از ۳

**آزمون ورودی دوره‌های دکتری (نیمه‌متمرکز) - سال ۱۴۰۳**

**زبان انگلیسی - عمومی**

مدت زمان پاسخگویی: ۴۰ دقیقه

تعداد سؤال: ۴۰

عنوان مواد امتحانی، تعداد و شماره سؤال‌ها

ردیف	مواد امتحانی	تعداد سؤال	از شماره	تا شماره
۱	زبان انگلیسی - عمومی	۴۰	۱	۴۰

این آزمون، نمره منفی دارد.

استفاده از فرهنگ لغت مجاز نیست.

حق چاپ، تکثیر و انتشار سؤالات به هر روش (الکترونیکی و ...) پس از برگزاری آزمون، برای تمامی اشخاص حقیقی و حقوقی تنها با مجوز این سازمان مجاز می‌باشد و با متخلفین برابر مقررات رفتار می‌شود.



- 9- ..... an economic downturn, the world's CEOs remain focused on seismic, long-term shifts within their businesses.
- 1) When the braces at  
3) While bracing to
- 2) While braced for  
4) When braced
- 10- It is not ..... unanimous approval is needed for an extension, will agree.
- 1) a given that EU leaders, whose  
3) a fact given by EU leaders that their
- 2) whom is given that EU leaders'  
4) given the fact that of EU leaders, their
- 11- Most cash-strapped payers would ..... the often sub-50% compliance rates for existing treatments than pay for a new, more expensive drug that may offer only incremental benefit.
- 1) prefer forking out a technology, showing improvement in  
2) prefer forking out for a technology, which it improves  
3) rather fork out for a technology shown to improve  
4) rather a technology forked out that improve
- 12- Global temperatures ..... human-caused warming and a climate pattern known as El Niño, forecasters at the World Meteorological Organization said on Wednesday.
- 1) that will likely soar to high records in the next five years, driving  
2) which tend soaring to high records in the next five years, drove by  
3) are likely to soar to record highs over the next five years, driven by  
4) are likely soaring to record highs over the next five years, that drive
- 13- ..... the point I was trying to make: that loneliness is a serious problem and that other countries are beginning to tackle it in ways that the U.S. should learn from.
- 1) Given the fact that the column, striking such a chord with readers, underscored  
2) The fact that the column struck such a chord with readers underscored  
3) The column striking such a chord with readers that it underscored  
4) That the column struck such a chord with readers, underscoring
- 14- They have not yet delivered the robust economic expansion that normally follows recession, ..... the crisis in 2007-2008.
- 1) neither have them put much of a dent in the debt burdens which sets off  
2) and have they not put much of a dent in the debt burdens setting off  
3) nor have they put much of a dent in the debt burdens that set off  
4) they have nor put much of a dent in the debt burdens to set off

### PART B: Vocabulary

**Directions:** Choose the word or phrase (1), (2), (3), or (4) that best completes each sentence. Then mark the answer on your answer sheet.

- 15- If you want to see the main commercial and business area of Tehran, you should go to the city .....
- 1) center  
3) address
- 2) identity  
4) audience
- 16- The two leaders agreed to attend a face-to-face meeting in order to ..... social and political developments.
- 1) suffer  
3) guess
- 2) miss  
4) discuss
- 17- During Tuesday's meeting, the two politicians signed a new ..... agreement that calls for closer cooperation in defense and security.
- 1) strategic  
3) several
- 2) mental  
4) crowded

- 18- After the car ....., he is not able to walk and therefore needs a wheelchair to move around.  
 1) park 2) accident  
 3) repair 4) vehicle
- 19- She is ..... and knowledgeable reporter who has traveled to several countries.  
 1) an extreme 2) a separate  
 3) a confused 4) an experienced
- 20- We all have a responsibility, ..... and collectively, to be part of this titanic struggle for the renewal and rebirth of our continent.  
 1) formerly 2) theoretically  
 3) individually 4) scarcely
- 21- True ..... is the desire to be useful to others with no thought of any reward.  
 1) charity 2) departure  
 3) solemnity 4) contemplation
- 22- In the ocean, water waves refract when they travel from deep water to ..... water—or vice versa.  
 1) uncharted 2) potable  
 3) shallow 4) excess
- 23- When cooking the sauce, don't forget that all-important ....., fresh onion.  
 1) potion 2) desert  
 3) combination 4) ingredient
- 24- The conservative newspapers have tended to ..... the extent of the problem.  
 1) solve 2) donate  
 3) distract 4) understate
- 25- An itch may be a common phenomenon, but science has barely begun to ..... the surface of why an itch itches, and how to make it stop.  
 1) illuminate 2) scratch  
 3) clarify 4) caress
- 26- Unfortunately, some of the functions seem to be written with a fairly ..... disregard for efficiency.  
 1) reckless 2) felicitous  
 3) debilitated 4) seasonable
- 27- Several major opportunities to cross-reference information were ..... during the production of this encyclopedia and that means its value as a research tool is limited.  
 1) mandated 2) materialized  
 3) squandered 4) vindicated
- 28- Though Russia has refused to repatriate to Germany and other countries works of art and archeological treasures, President Boris Yeltsin, in a ..... gesture, has returned cultural and diplomatic archives to Germany.  
 1) rapacious 2) propitiatory  
 3) misogynistic 4) pileous
- 29- During the boisterous late-night vote sessions that would eventually elect McCormick as speaker back in June, Mandy sat dutifully by the podium in the House chamber, taking notes and avoiding the schoolyard ..... going on all around her.  
 1) pellucidity 2) placidity  
 3) attenuation 4) fracas

- 30- The critics who exhausted the language of ..... during her presidency, should have exercised restraint and, instead of denigrating her, provided her with constructive criticism.
- |                |                 |
|----------------|-----------------|
| 1) fulmination | 2) equivocation |
| 3) ataraxia    | 4) panache      |

### PART C: Reading Comprehension

***Directions:*** Read the following two passages and answer the questions by choosing the best choice (1), (2), (3), or (4). Then mark the correct choice on your answer sheet.

#### PASSAGE 1:

Humans persistently fail to live up to the ideal of rationality. We make common errors in our decision-making processes and are easily influenced by irrelevant details. And when we rush to a decision without reasoning through all the evidence, we call this trusting our intuition. We used to think the absence of such human quirks made computers better, but recent research in cognitive science tells us otherwise. Humans appear to have two complementary decision-making processes, one slow, deliberate and mostly rational, the other fast, impulsive, and able to match the present situation to prior experience, enabling us to reach a quick conclusion. This latter mode seems to be key to making human intelligence so effective.

While it is deliberative and sound, the rational part requires more time and energy. Imagine that an oncoming car starts to drift into your lane; you need to act immediately: sound the horn, hit the brakes, or swerve, rather than start a lengthy computation that would determine the optimal but possibly belated act. Such shortcuts are also beneficial when there is no emergency. Expend too much brain power computing the optimal solution to details like whether to wear the dark blue or the midnight blue shirt, and you'll quickly run out of time and energy for the important decisions.

So should Artificial Intelligence (AI) incorporate an intuitive component? Indeed, many modern AI systems do have two parts, one that reacts instantly to the situation, and one that does more deliberative reasoning. Some robots, equipped with computers, have an intuitive component built with a "subsumption" architecture, in which the lowest layers of the system are purely reactive, and higher levels serve to inhibit the reactions and organize more goal-directed behavior. This approach has proved to be useful, for example, for getting a legged robot to walk through rough terrain, to name one particularly fascinating and promising development.

- 31- The word "persistently" in paragraph 1 is closest in meaning to .....
- |                  |                 |
|------------------|-----------------|
| 1) deliberately  | 2) occasionally |
| 3) unfortunately | 4) continuously |
- 32- The underlined phrase "this latter mode" in paragraph 1 refers to the .....
- |                   |                    |
|-------------------|--------------------|
| 1) dualistic mode | 2) deliberate mode |
| 3) intuitive mode | 4) rational mode   |
- 33- Which of the following best describes the author's attitude to the installation of an intuitive component in AI?
- |                 |               |
|-----------------|---------------|
| 1) Approving    | 2) Ironic     |
| 3) Disapproving | 4) Frustrated |

- 34- **What does paragraph 2 mainly discuss?**
- 1) The merits of the deliberative part of the brain
  - 2) The significance of intuition for humans in different situations
  - 3) The evolution of one of the complementary modes of the human brain
  - 4) The way the human brain makes a decision to respond to an emergency
- 35- **The passage provides sufficient information to answer which of the following questions?**
- I. **How much more energy does the human brain's rational part require compared with the intuitive part?**
  - II. **Is the function of the intuitive decision-making process confined only to urgent situations?**
  - III. **What are the chances of an apocalyptic scenario being realized, where AI robots enslave mankind?**
- 1) Only I
  - 2) Only II
  - 3) Only III
  - 4) II and III

**PASSAGE 2:**

There is no thorough study of English Orientalism during the Romantic Age comparable to Samuel Chew's treatment of Islam in English literature of the Renaissance or Martha P. Conant's study of the Oriental tale in English literature of the eighteenth century. Contributions to such a study have of course been made: Edna Osborne's "Oriental Diction and Theme in English Verse 1740-1840," Wallace C. Brown's several articles on the Near East in English literature of about the same period, and Harold Wiener's analysis of Byron's "Turkish Tales." The present article is concerned primarily with the Persian element in that Oriental complex—a limitation which is perhaps justified by the pre-eminence of Persian poetry over the poetry of other Asiatic nations as an influence upon English literature of this period.

What distinguishes the Orientalism of the Romantic Age from the earlier manifestations is that the last quarter of the eighteenth century saw the establishment, in England, of a genuine, firsthand study of the languages of Persia, Arabia, Turkey, and India. This enabled English writers to deal with original Oriental works, or at least with direct translations of them into English. By contrast, the Renaissance Englishman had known of the East almost exclusively through travel books written by men unfamiliar with the languages of the countries they visited. The early Enlightenment had learned about the literature of Asia, to be sure, but only by way of French and Latin versions of it, or through imitations of those versions inspired by the success of Galland's translation of the Arabian Nights. The true beginnings of Oriental studies in England are to be found in the work of Sir William Jones from about 1770 to his death in 1794, and in the uses to which his philological and literary researches were put by the agents of the East India Company when that enterprise was brought more closely under the British Crown by the India Act of 1784.

The interrelation of Jones's at first academic linguistic studies with the practical application of them following the change of status of the Indian empire is well illustrated by the different fate that befell the Oriental investigations of Thomas Gray a generation earlier. Shortly after the year 1755, Gray had written a pair of essays on India and Persia, based upon such Oriental learning as could then be garnered from the European languages, both ancient and modern. But these essays were not published until 1814.

- 36- The underlined word “exclusively” in paragraph 2 is closest in meaning to .....
- 1) alternatively
  - 2) potentially
  - 3) solely
  - 4) surprisingly
- 37- According to the passage, which of the following figures was a translator?
- 1) Galland
  - 2) Byron
  - 3) Thomas Gray
  - 4) Wallace C. Brown
- 38- According to paragraph 1, which of the following statements is true?
- 1) Scholarship is silent on the subject of English Orientalism during the Romantic Age.
  - 2) Edna Osborne’s work is an important piece written about English poetry, in which she studied her contemporary 18<sup>th</sup>-century English poets.
  - 3) Martha P. Conant’s study of the Oriental tale in English literature is one of the two most important works regarding English Orientalism during the Romantic period.
  - 4) Compared with the topic of Islam in English literature of the Renaissance, English Orientalism during the Romantic Age is a relatively under-addressed subject.
- 39- Which of the following factors best justifies the article’s limited scope, mentioned in paragraph 1?
- 1) The inadequacy of present scholarship, and the availability of new resources for research
  - 2) The comparatively significant role of Persian poetry as an influence on English literature in the Romantic period
  - 3) The new possibilities that opened up before oriental scholars to pursue their interests in academic spheres in an unprecedented manner
  - 4) The newly-found evidence of the interaction between oriental and occidental scholars
- 40- According to the passage, which of the following statements is true?
- 1) Thomas Gray wrote a pair of essays on India and Persia after 1755, which were published posthumously in 1814, under the supervision of Sir William Jones.
  - 2) Sir William Jones’s study was, in a sense, a turning point in oriental studies on account of his philological and literary researches in the second half of the 17<sup>th</sup> century.
  - 3) Inspired by the Latin and French translations of the Arabian Nights, a series of tales emerged in Europe during the enlightenment, which brought together different themes from European literary tradition.
  - 4) What makes the Orientalism of the Romantic Age distinct from its previous counterparts is a factor as a result of which English writers’ experience of original Oriental works in this period was less mediated by translation.





مشاهده کلید اولیه سوالات آزمون دکتری 1403

کلید اولیه آزمون دکتری سال 1403

به اطلاع می‌رساند، کلید اولیه سوالات که در این سایت قرار گرفته است، غیر قابل استناد است و پس از دریافت نظرات داوطلبان و صاحب نظران کلید نهایی سوالات تهیه و بر اساس آن کارنامه داوطلبان استخراج خواهد شد. در صورت تمایل می‌توانید حداکثر تا تاریخ 1402/12/20 با مراجعه به سامانه پاسخگویی اینترنتی (request.sanjesh.org) نسبت به تکمیل فرم "اعتراض به کلید سوالات" / "آزمون دکتری سال 1403" اقدام نمایید.  
لازم به ذکر است نظرات داوطلبان فقط تا تاریخ مذکور و از طریق فرم ذکر شده دریافت خواهد شد و به موارد ارسالی از طریق دیگر (نامه مکتوب یا فرم عمومی در سامانه پاسخگویی و ...) یا پس از تاریخ اعلام شده رسیدگی نخواهد شد.

عنوان دفترچه	نوع دفترچه	شماره پاسخنامه	گروه امتحانی
روان شناسی / 1	C	3	علوم انسانی

گزینه صحیح	شماره سوال	گزینه صحیح	شماره سوال	گزینه صحیح	شماره سوال	گزینه صحیح	شماره سوال	گزینه صحیح	شماره سوال	گزینه صحیح	شماره سوال
3	151	2	121	4	61	2	91	1	152	4	31
1	152	1	122	4	62	2	92	2	153	3	32
1	153	3	123	3	63	3	93	3	154	4	33
4	154	2	124	4	64	4	94	4	155	3	34
3	155	1	125	3	65	3	95	3	156	1	35
1	156	3	126	2	66	2	96	2	157	4	36
2	157	4	127	1	67	1	97	1	158	3	37
3	158	4	128	3	68	3	98	3	159	4	38
4	159	1	129	4	69	4	99	4	160	2	39
2	160	2	130	1	70	1	100	1	161	3	40
3	161	3	131	2	71	2	101	2	162	4	41
1	162	1	132	3	72	3	102	3	163	2	42
4	163	2	133	1	73	1	103	1	164	3	43
3	164	1	134	3	74	3	104	3	165	1	44
1	165	1	135	4	75	4	105	4	166	2	45
2	166	2	136	1	76	1	106	1	167	3	46
4	167	4	137	3	77	3	107	3	168	4	47
1	168	4	138	2	78	2	108	2	169	1	48
2	169	2	139	4	79	4	109	4	170	2	49
4	170	3	140	3	80	3	110	3	171	3	50
4	171	3	141	4	81	4	111	4	172	2	51
2	172	2	142	1	82	1	112	1	173	4	52
1	173	4	143	3	83	3	113	3	174	3	53
2	174	3	144	2	84	2	114	2	175	1	54
1	175	4	145	3	85	3	115	3	176	2	55
1	176	3	146	4	86	4	116	4	177	3	56
2	177	2	147	3	87	3	117	3	178	1	57
3	178	1	148	2	88	2	118	2	179	4	58
4	179	2	149	1	89	1	119	1	180	3	59
2	180	4	150	4	90	4	120	4		1	60
گزینه صحیح	شماره سوال										
3	181										
4	182										
1	183										
2	184										
4	185										
3	186										
1	187										
1	188										
2	189										
2	190										



رساند، کلید اولیه سوالات که در این سایت قرار گرفته است، غیر قابل استناد است و پس از دریافت نظرات داوطلبان و صاحب نظران کلید نهایی و بر اساس آن کارنامه داوطلبان استخراج خواهد شد. در صورت تمایل می توانید حداکثر تا تاریخ 1402/12/20 با مراجعه به سامانه پاسخگویی (request.sanjesh.org) نسبت به تکمیل فرم "اعتراض به کلید سوالات" / "آزمون دکتری سال 1403" اقدام نمایید. است نظرات داوطلبان فقط تا تاریخ مذکور و از طریق فرم ذکر شده دریافت خواهد شد و به موارد ارسالی از طریق دیگر (نامه مکتوب یا فرم سامانه پاسخگویی و ...) یا پس از تاریخ اعلام شده رسیدگی نخواهد شد.

گروه امتحانی	شماره پاسخنامه	نوع دفترچه	ترتیب
استعدادفنی ومهندسی	2	C	مهندسی

شماره سوال	گزینه صحیح
1	4
2	1
3	3
4	2
5	4
6	1
7	4
8	1
9	2
10	4
11	3
12	2
13	3
14	4
15	2
16	1
17	1
18	3
19	2
20	3
21	3
22	1
23	2
24	4
25	1

خروج

رساند، کلید اولیه سوالات که در این سایت قرار گرفته است، غیر قابل استناد است و پس از دریافت نظرات داوطلبان و صاحب نظران کلید نهایی و بر اساس آن کارنامه داوطلبان استخراج خواهد شد. در صورت تمایل می توانید حداکثر تا تاریخ 1402/12/20 با مراجعه به سامانه پاسخگویی (request.sanjesh.org) نسبت به تکمیل فرم "اعتراض به کلید سوالات" / "آزمون دکتری سال 1403" اقدام نمایید. است نظرات داوطلبان فقط تا تاریخ مذکور و از طریق فرم ذکر شده دریافت خواهد شد و به موارد ارسالی از طریق دیگر (نامه مکتوب یا فرم سامانه پاسخگویی و ...) یا پس از تاریخ اعلام شده رسیدگی نخواهد شد.

ترتیب	نوع دفترچه	شماره پاسخنامه	گروه امتحانی
-عمومی	C	1	زبان انگلیسی - عمومی

شماره سوال	گزینه صحیح	شماره سوال	گزینه صحیح
1	3	31	4
2	1	32	3
3	2	33	1
4	2	34	2
5	4	35	2
6	1	36	3
7	3	37	1
8	4	38	4
9	2	39	2
10	1	40	4
11	3		
12	3		
13	2		
14	3		
15	1		
16	4		
17	1		
18	2		
19	4		
20	3		
21	1		
22	3		
23	4		
24	4		
25	2		
26	1		
27	3		
28	2		
29	4		
30	1		

