

کد کنترل

618

C

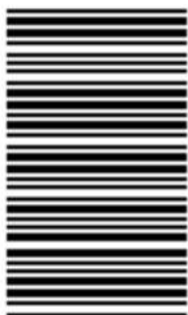

618C



جمهوری اسلامی ایران
وزارت علوم، تحقیقات و فناوری
سازمان سنجش آموزش کشور

«در زمینه مسائل علمی، باید دنبال قلّه بود.»
مقام معظم رهبری

عصر جمعه
۱۴۰۲/۱۲/۰۴

دفترچه شماره ۳ از ۳

آزمون ورودی دوره‌های دکتری (نیمه‌متمرکز) - سال ۱۴۰۳

علوم سیاسی و روابط بین‌الملل (کد ۲۱۶۰)

مدت زمان پاسخگویی: ۱۰۵ دقیقه

تعداد سؤال: ۸۰

عنوان مواد امتحانی، تعداد و شماره سؤال‌ها

ردیف	مواد امتحانی	تعداد سؤال	از شماره	تا شماره
۱	سیاست‌شناسی (مبانی علم سیاست، جامعه‌شناسی سیاسی، اندیشه‌های سیاسی، سیاست‌های تطبیقی) - اصول روابط بین‌الملل - سیاست خارجی جمهوری اسلامی	۳۰	۱	۳۰
۲	اندیشه‌های سیاسی غرب، اسلام و ایران - جامعه‌شناسی سیاسی (غرب و ایران) - نظریه‌های روابط بین‌الملل (نظریه‌های کلاسیک، جدید و اقتصاد سیاسی بین‌الملل) - روش‌شناسی (سیاسی، بین‌الملل و منطقه‌ای)	۵۰	۳۱	۸۰

این آزمون، نمره منفی دارد.

استفاده از ماشین حساب مجاز نیست.

* داوطلب گرامی، عدم درج مشخصات و امضا در مندرجات جدول زیر، به منزله عدم حضور شما در جلسه آزمون است.

اینجانب با شماره داوطلبی با آگاهی کامل، یکسان بودن شماره صندلی خود با شماره داوطلبی مندرج در بالای کارت ورود به جلسه، بالای پاسخنامه و دفترچه سؤال‌ها، نوع و کد کنترل درج شده بر روی دفترچه سؤال‌ها و پایین پاسخنامه‌ام را تأیید می‌نمایم.

امضا:

سیاست‌شناسی (مبانی علم سیاست، جامعه‌شناسی سیاسی، اندیشه‌های سیاسی، سیاست‌های تطبیقی) - اصول روابط بین‌الملل - سیاست خارجی جمهوری اسلامی:

- ۱- از نظر هارولد لاسکی، دولت نو، چگونه دولتی است؟
 - (۱) کثرت‌گرا
 - (۲) کثرت‌گرا و غیرمسئول
 - (۳) فراقانونی و نامحدود
 - (۴) مخالف خودمختاری گروه‌ها
- ۲- کدام مورد در خصوص نظریه بازی‌ها، درست است؟
 - (۱) نقص اطلاعات لازم و عدم اطمینان در رفتار بازیگران، وجود ندارد.
 - (۲) بازی بازیگران سیاسی، براساس حساب احتمالات قطعی پیش می‌رود.
 - (۳) بازیگر سیاسی، از امکانات و اقدامات بازیگران دیگر، اطلاعات کافی دارد.
 - (۴) بازیگر سیاسی، از امکانات و اقدامات بازیگران دیگر، اطلاعات کافی ندارد.
- ۳- به باور «چایلدرز»، کدام مورد، از جمله راهبردهای گروه‌های فشار برای نفوذ بر اذهان مردم نیست؟
 - (۱) تغییر عقاید از طریق برانگیختن عواطف، ترس و نفرت
 - (۲) تاکتیک ایجاد محبوبیت، تبلیغات و ترغیب رأی‌دهندگان
 - (۳) حمایت و پشتیبانی از نامزدی افراد موردنظر در انتخابات
 - (۴) توسل به قوه تعقل مردم از طریق گزارش‌ها، سخنرانی‌ها و اجتماعات گسترده
- ۴- براساس کدام رهیافت «نظام‌های انگاره‌ای»، منافع تصمیم‌گیرندگان را می‌سازد؟
 - (۱) انتخاب عقلانی
 - (۲) پست‌مدرنیسم
 - (۳) فایده‌گرایی
 - (۴) رفتارگرایی
- ۵- از منظر سنت فکری جامعه‌شناسی سیاسی کورپوراتیسم، لازمه جلوگیری از هرگونه تغییر ساختاری در نظام سرمایه‌داری چیست؟
 - (۱) موفقیت دولت در فیصله دادن به دعاوی متعارض و رقابت گروه‌ها
 - (۲) توجه بیشتر به منافع جنبش‌های کارگری و سازمان‌های سیاسی آنها
 - (۳) تضمین منافع همه طبقات، به‌ویژه طبقات کارگری و سرمایه‌داری، به‌صورت متعادل
 - (۴) تلاش دولت برای تضمین آزادی عمل، قدرت و امکان انتخاب بیشتر در سازمان‌های کارفرمایی
- ۶- از نظر پارتو، کدام گزاره، قابل قبول نیست؟
 - (۱) انسجام گروهی و هدف مشترک در میان نخبگان
 - (۲) ناشی شدن خصلت نخبگی از توانایی‌های روانی - زیستی فردی
 - (۳) جایگزینی تدریجی روباه‌ها با شیران و جایگزینی ناگهانی شیران با روباه‌ها
 - (۴) منطقی رفتار نکردن انسان‌ها و در عین حال تلاش برای منطقی جلوه دادن رفتار خود

- ۷- تدا اسکاچپول، در کتاب «دولت و انقلاب‌های اجتماعی»، نقش کدام عامل را در توضیح یا پیش‌بینی پیامدهای انقلاب نادیده می‌گیرد؟
 (۱) ایدئولوژی (۲) واقع‌گرایی (۳) منابع و امکانات مادی (۴) موقعیت‌های ساختاری
- ۸- از نظر تی.اچ. مارشال، دلیل ناسازگاری سرمایه‌داری و دموکراسی چیست؟
 (۱) دموکراسی مدافع توزیع ثروت و برابری کامل فرصت‌هاست، لیکن سرمایه‌داری از تکاثر ثروت و قدرت حمایت می‌کند.
 (۲) سرمایه‌داری با مجموعه‌ای از رفتارهای اقتصادی گره خورده است، اما دموکراسی بر برابری، همکاری و دسترسی آزاد تمرکز دارد.
 (۳) سرمایه‌داری مهم‌ترین رسالت خود را حفظ طبقه مسلط می‌داند، در حالی که دموکراسی در مقابل این طبقه قرار دارد و بر ضد آن عمل می‌کند.
 (۴) مشروعیت سرمایه‌داری در گرو تداوم روند انباشت سرمایه و سرمایه‌گذاری است، ولی مشروعیت دموکراسی مستلزم تحقق بخشیدن به عدالت اجتماعی است.
- ۹- چندسالاری به نهادها و فرایندهای سیاسی کدام رژیم سیاسی اشاره دارد؟
 (۱) نظام‌های اقتدارگرا (۲) دموکراسی نمایندگی نو
 (۳) رژیم‌های غیردموکراتیک (۴) نظام‌های دموکراتیک کوچک
- ۱۰- کدام مورد، دیدگاه «فوکو» درباره قدرت را توضیح می‌دهد؟
 (۱) قدرت ابزاری در مالکیت دولت است. (۲) قدرت ذاتاً منفی و محدودکننده است.
 (۳) قدرت صرفاً میان دولت و افراد جریان دارد. (۴) قدرت افراد را هم به ابژه و هم به سوژه تبدیل می‌کند.
- ۱۱- کدام متفکر، آرامش زندگی مردم را در گرو تقویت نیروهای نظامی می‌داند؟
 (۱) بوسوئه (۲) بوکانان (۳) کامپانلا (۴) ولتر
- ۱۲- کدام مورد در خصوص نومحافظه‌کاران، درست است؟
 (۱) برخلاف نئولیبرال‌ها، بر فردیت و آزادی تأکید کرده‌اند.
 (۲) به نظم، امنیت، ثبات سیاسی و تضعیف مذهب، باور دارند.
 (۳) همانند نئولیبرال‌ها، بر فردیت، آزادی و دولت کوچک تأکید کرده‌اند.
 (۴) بر فردیت، دولت نیرومند و تضعیف نهاد خانواده، تأکید می‌ورزند.
- ۱۳- کدام مورد، از مختصات فکری توماس آکویناس، نیست؟
 (۱) قانون طبیعی، موجد دولت است.
 (۲) دولت، از بسط خانواده پدید می‌آید.
 (۳) دولت، زاده هبوط انسان و پدیده‌ای شر است.
 (۴) بهترین حکومت، پادشاهی محدود یا ترکیبی از پادشاهی، آریستوکراسی و دموکراسی است.
- ۱۴- ایمانوئل کانت، در فلسفه سیاسی خود،
 (۱) اخلاق و سیاست را بسیار به هم نزدیک کرد
 (۲) به‌گونه‌ای رابطه اخلاق و سیاست را تنظیم نمود که منجر به تسلط سیاست بر اخلاق شد
 (۳) کوشید به‌جای اخلاقی کردن سیاست یا سیاسی کردن اخلاق، آن دو را از هم تفکیک نماید
 (۴) به‌جای تمرکز بر رابطه اخلاق و سیاست، توجه خود را به ناسیونالیسم و دولت ملی معطوف نمود

- ۱۵- در نسبت بین فرد و دولت، اعتقاد فردریک هگل بر کدام مورد بود؟
 (۱) هویت فرد به‌طور جدایی‌ناپذیر، به دولت گره خورده است.
 (۲) آزادی فرد، مستلزم محدود کردن اختیارات دولت است.
 (۳) فرد آزاد وقتی واقعاً آزاد است که بدون دخالت دولت بتواند اقدام نماید.
 (۴) چنانچه فرد، هماهنگ با دولت عمل کند، دیگر به معنای واقعی آزاد نیست.
- ۱۶- بر طبق نظریه بودگرایی، کدام مورد صحیح نیست؟
 (۱) نظم سیاسی عقلایی را برابر و همسان با ارزش‌های مقررشده الهی می‌داند.
 (۲) نظم سیاسی خوب، نظم است که شهروندان آن از نظر اخلاقی، افرادی کامل‌اند.
 (۳) نظم سیاسی خوب، از طریق استعداد شهودی یا عقل غایت‌گرا شناخته می‌شود.
 (۴) واقعیت، همگام با جهان تجربی توسعه می‌یابد و نظم سیاسی خوب از طریق تجربه حاصل می‌گردد.
- ۱۷- وجه اشتراک اندیشه‌های محافظه‌کاری، هرمنوتیک و پست‌مدرنیسم کدام است؟
 (۱) بر پذیرش علم‌گرایی، تجربه‌گرایی و عقل‌گرایی تأکید می‌کنند.
 (۲) بر جدایی زندگی از زبان زندگی و یا استقلال واقعیت تأکید دارند.
 (۳) معتقد به رابطه ثابت میان فاعل شناسایی و موضوع شناسایی هستند.
 (۴) بر تقید انسان و معرفت انسانی به سنت، تاریخ، زبان و قدرت تأکید می‌کنند.
- ۱۸- اقتدارگرایی و توتالیتراریسم در اندیشه «هانا آرنه» در کدام عبارت به‌درستی بیان شده است؟
 (۱) هر دو، در پی لغو آزادی هستند.
 (۲) هر دو، محدودکننده آزادی هستند.
 (۳) توتالیتراریسم، محدودکننده آزادی و اقتدارگرایی در پی لغو آزادی است.
 (۴) اقتدارگرایی، محدودکننده آزادی و توتالیتراریسم در پی لغو آزادی است.
- ۱۹- کدام مورد در خصوص کثرت‌گرایان، درست است؟
 (۱) اعتقاد به مطلق بودن ارزش‌ها دارند.
 (۲) معتقد به سازگاری ارزش‌ها با یکدیگر نیستند.
 (۳) به پرسش‌های اخلاقی و سیاسی، پاسخ نهایی می‌دهند.
 (۴) معتقد به سعادت مطلق و قابل تعمیم برای تمامی افراد، در همه زمان‌ها هستند.
- ۲۰- بنابر اندیشه کارل اشمیت، کدام مورد درست است؟
 (۱) تقابل اقتصادی، وسیع‌ترین تقابل است.
 (۲) تقابل سیاسی، وسیع‌ترین تقابل است.
 (۳) صلح، تحقق نهایی و هدف غایی سیاست است.
 (۴) دشمنی درباره موجودیت انسانی نیست و هنجار مقدم بر وجود است.
- ۲۱- کدام برداشت از صلح، در سازمان ملل متحد، نهادینه شده است؟
 (۱) صلح به‌مثابه سازه اجتماعی
 (۲) صلح به‌مثابه امنیت دسته‌جمعی
 (۳) صلح به‌مثابه قانون
 (۴) صلح به‌مثابه نظم
- ۲۲- کدام نویسنده روابط بین‌الملل، استدلال می‌کند که امنیت، «فرایند رهایی» است؟
 (۱) جیمز دردیان
 (۲) جوزف نای
 (۳) کنت والتز
 (۴) کن بوث

- ۲۳- **علل جنگ و صلح یا نظم در روابط بین‌الملل از دیدگاه روز کرانس کدام‌اند؟**
- (۱) سیستم بین‌المللی - وابستگی متقابل - سطح ارتباطات
 - (۲) سیستم بین‌المللی - اهداف کنش‌گران - تکنیک‌های کنش‌گران
 - (۳) ساختار افقی و عمودی سیستم بین‌المللی - وابستگی متقابل - توانایی عرضه منابع
 - (۴) سیستم بین‌المللی - ساختار افقی سیستم بین‌المللی - ساختار عمودی سیستم بین‌المللی
- ۲۴- **براساس کدام نظریه، جنگ در زمانی رخ می‌دهد که قدرت چالشگر اصلی در نظام بین‌المللی از قدرت هژمون، پیشی بگیرد؟**
- (۱) انتقال قدرت (۲) چرخه بلند قدرت (۳) چرخه بلند رهبری (۴) موازنه قدرت
- ۲۵- **کدام نوع از قدرت، در تملک و تصرف هیچ بازیگر مشخصی نیست؟**
- (۱) اقتصادی (۲) ساختاری (۳) کارگزاری (۴) نظامی
- ۲۶- **اعمال و اجرای سیاست تنش‌زدایی با شورای همکاری خلیج فارس در سیاست خارجی دولت اصلاحات، با چه رویدادی آغاز شد؟**
- (۱) سفر ریاست جمهوری ایران به عربستان
 - (۲) برگزاری هشتمین اجلاس سران جنبش عدم تعهد در تهران
 - (۳) برگزاری هشتمین اجلاس سران کنفرانس اسلامی در تهران
 - (۴) شرکت ریاست جمهوری ایران در اجلاس شورای همکاری خلیج فارس
- ۲۷- **سیاست عدم تعهد تجدیدنظرطلب در سیاست خارجی جمهوری اسلامی ایران، مربوط به چه دوره‌ای است؟**
- (۱) سال ۱۳۶۴ تا پایان جنگ تحمیلی (۲) زمان جنگ تحمیلی از سال ۱۳۶۱ تا ۱۳۶۵
 - (۳) سال ۱۳۶۸ تا ۱۳۸۴ (۴) دولت موقت مهندس بازرگان سال ۱۳۵۸ تا ۱۳۶۱
- ۲۸- **کدام مورد درباره سیاست خارجی جمهوری اسلامی ایران درست است؟**
- (۱) افراد هیچ تأثیری در سیاست خارجی جمهوری اسلامی ایران ندارند.
 - (۲) نقش‌ها هیچ تأثیری در سیاست خارجی جمهوری اسلامی ایران ندارند.
 - (۳) تأثیرگذاری افراد تصمیم‌گیرنده در سیاست خارجی جمهوری اسلامی ایران بیش از نقش‌هاست.
 - (۴) تأثیرگذاری نقش‌ها در سیاست خارجی جمهوری اسلامی ایران بیش از افراد تصمیم‌گیرنده است.
- ۲۹- **کدام گفتمان به صورت پادگفتمان ملت‌گرایی لیبرال در سیاست خارجی جمهوری اسلامی ایران است؟**
- (۱) آرمان‌گرایی اسلامی (۲) صلح‌گرایی اسلامی
 - (۳) مصلحت‌گرایی اسلامی (۴) واقع‌گرایی اسلامی
- ۳۰- **بر پایه اصل ۸۷ قانون اساسی جمهوری اسلامی ایران، موافقت با «اصلاحات جزئی در خطوط مرزی» در صلاحیت کدام مرجع است؟**
- (۱) رهبری معظم انقلاب اسلامی (۲) ستاد فرماندهی کل قوا
 - (۳) مجلس شورای اسلامی (۴) شورای عالی انقلاب فرهنگی

اندیشه‌های سیاسی غرب، اسلام و ایران - جامعه‌شناسی سیاسی (غرب و ایران) - نظریه‌های روابط بین‌الملل (نظریه‌های کلاسیک، جدید و اقتصاد سیاسی بین‌الملل) - روش‌شناسی (سیاسی، بین‌الملل و منطقه‌ای):

- ۳۱- **رهایی عقل ارتباطی از سلطه عقلانیت ابزاری از اهداف اصلی اندیشه کدام متفکر است؟**
- (۱) میشل فوکو (۲) جان رالز (۳) کارل پوپر (۴) یورگن هابرماس
- ۳۲- **ایجاد سازش میان ایمان مذهبی و فرهنگ مدرن هدف اصلی کدام متفکر است؟**
- (۱) پل تیلیخ (۲) کارل بارت (۳) لئو اشتراوس (۴) مایکل اوکشات

- ۳۳- کدام مورد در خصوص دو مفهوم «انصاف» و «عدالت» در اندیشه جان رالز درست است؟
 (۱) انصاف به منزله بی‌طرفی و عدالت به مثابه برابری همگان است.
 (۲) انصاف به مثابه برابری همگان و عدالت به منزله بی‌طرفی است.
 (۳) انصاف به روش اخلاقی رسیدن به اصول عدالت و عدالت به نتایج تصمیم‌گیری منصفانه مربوط می‌شود.
 (۴) انصاف به مثابه تعادل و عدالت، عمل به تعهداتی است که فرد از سر نفع‌طلبی به آن رضایت می‌دهد.
- ۳۴- براساس نظریه «دین مدنی» در اندیشه سیاسی غرب
 (۱) دین از اقتباسات حاکم است
 (۲) دین و دولت ارتباطی با هم ندارند
 (۳) دین و دولت در چارچوب کلیسا قرار می‌گیرد
 (۴) دولت فاقد دین رسمی است
- ۳۵- کدام شکل از دموکراسی، بر ضرورت بحث و گفت‌وگو برای کمک به تعیین منافع عمومی، تأکید می‌کند؟
 (۱) حمایتی
 (۲) خلق
 (۳) کلاسیک
 (۴) مشورتی
- ۳۶- مهم‌ترین تحول فکری جنبش اسلام‌گرای الصحوه در آستانه قرن بیست و یکم کدام است؟
 (۱) گذار از اسلام سیاسی به اسلام مدنی
 (۲) گذار از خلافت‌گرایی به دموکراسی
 (۳) گذار از خلافت‌گرایی به شوراگرایی
 (۴) گذار از رادیکالیسم به شوراگرایی
- ۳۷- نظریه «خطابات قانونی» از ابتکارات کدام فقیه سیاسی معاصر است؟
 (۱) علامه نائینی
 (۲) علامه طباطبایی
 (۳) آخوند خراسانی
 (۴) امام خمینی (ره)
- ۳۸- ربط بین نصوص جزئی و مقاصد کلی، هدف کدام رویکرد فقهی - سیاسی است؟
 (۱) فقه‌المصلحه
 (۲) فقه‌المقاصد
 (۳) فقه حکومتی
 (۴) فقه سیاسی
- ۳۹- کدام متفکر از «ابن‌همانی قانون و شرع» سخن گفته است؟
 (۱) ابن‌باجه
 (۲) ابن‌رشد
 (۳) ابن‌طفیل
 (۴) ملاصدرا
- ۴۰- محور اصلی الگوی «سلطنت منتظم» در حکمرانی دوره قاجاریه کدام است؟
 (۱) اصلاح قوانین سیاسی و اقتصادی
 (۲) اصلاح مناسبات خارجی مملکت
 (۳) اصلاح مناسبات سلطنت با دین و روحانیت
 (۴) اصلاح مفاسد حکمرانی و تعدیل دخل و خرج مملکت
- ۴۱- کدام اندیشمند/ اندیشمندان، احزاب سیاسی را به «کادر و توده‌ای» و «مستقیم و غیرمستقیم» تقسیم کرده است؟
 (۱) آنتونی داونز
 (۲) آنتونی داونز و فرانک سورف
 (۳) موریس دوورژه
 (۴) ژان شارلو و فرانک سورف
- ۴۲- در ایران با توجه به کدام ویژگی‌ها، هیچ‌گاه اشرافیت موروثی و برخوردار از مصونیت حقوقی و مستقلی که بتواند از نظر حقوقی محدودیتی بر قدرت شاه ایجاد کند، پیدا نشد؟
 (۱) پاتریمونالیسم و استبداد ایرانی
 (۲) فئودالیسم و سلطنت موروثی
 (۳) لاتیفوندا و سلطه الیگارشی
 (۴) لاتیفوندا و سلطنت موروثی
- ۴۳- از نظر تاریخی کدام مورد از مفهوم جامعه مدنی، در اندیشه سیاسی «آنتونیو گرامشی» به کار رفته است؟
 (۱) جامعه مدنی شکل اولیه تکوین دولت است.
 (۲) جامعه متمدن در مقابل جامعه ابتدایی می‌باشد.
 (۳) به مفهوم حوزه روابط مادی و اقتصادی در مقابل دولت است.
 (۴) جزئی از روبنا و مرکز تشکیل قدرت ایدئولوژیک یا هژمونی فکری طبقه حاکم می‌باشد.

- ۴۴- کدام مورد ویژگی‌های «جنبش‌های اجتماعی جدید» را بیان می‌کند؟
 (۱) غیرایزاری - جهت‌گیری به سوی جامعه مدنی (نه دولت)
 (۲) توجه اندک به رسانه‌های جمعی - سازماندهی در احزاب بروکراتیک و اتحادیه‌ها
 (۳) نماینده منافع مستقیم گروه‌های اجتماعی خاص - توجه به ادعای حقوق اجتماعی/ اقتصادی
 (۴) نماینده منافع مستقیم گروه‌های اجتماعی خاص - سازماندهی در احزاب بروکراتیک و اتحادیه‌ها
- ۴۵- نظریه پردازانی که جهانی‌شدن را به مثابه پسامدرنیزه شدن تلقی می‌کنند، آن را نتیجه کدام مورد می‌دانند؟
 (۱) تکثرگرایی
 (۲) انسان‌گرایی لیبرال
 (۳) سرمایه‌داری توسعه‌گرا
 (۴) چندفرهنگ‌گرایی
- ۴۶- «ترمیدور» در یک جامعه پساانقلابی به معنای چیست؟
 (۱) حرکت از راست به چپ
 (۲) اقدام براساس تب انقلاب
 (۳) تقویت سیاست بسیج‌گری و توده‌گرایی
 (۴) دورشدن از افراط‌گرایی و روآوری به میانه‌روی
- ۴۷- در انقلاب مشروطه ایران، کانون‌های جمعیت‌های انقلابی شامل کدام موارد می‌شد؟
 (۱) زاغه‌ها و بورژوازی
 (۲) حاشیه‌های دربار و بیوت علما
 (۳) جماعت شریع‌موردنظر گوستاو لوبون
 (۴) بازار و محلات طبقه متوسط‌نشین
- ۴۸- به چه دلیلی، جان فوران معتقد بود که ائتلاف‌های مردمی مخالف حکومت ایران، وقتی به درجه‌ای از قدرت دست می‌یابند، احتمال فروپاشی و بازگشت آنها به وضعیت قبل از ائتلاف بسیار زیاد است؟
 (۱) شانس زیادی برای سرنگونی دولت فعلی و جانشینی آن ندارند.
 (۲) درباره چگونگی شکل‌دادن به نظام جدید دچار اختلافات عمیق می‌شوند.
 (۳) در مقابل تهدیدات و فشارهای خارجی ابتدا سست و سرانجام تسلیم می‌شوند.
 (۴) به‌رغم فرهنگ‌های سیاسی متفاوت، تابع این اصل مشترکند که مخالفت با اقتدار دولت، بی‌نتیجه است.
- ۴۹- به نظر روح‌الله رضوانی، تداوم تفرقه سیاسی و گروه‌گرایی در ایران، ناشی از چیست؟
 (۱) مذهب و فرقه‌های مذهبی
 (۲) ضعف اندیشه روشنفکری
 (۳) ارزش‌ها و مواضع متناقض طبقات سنتی و مدرن
 (۴) ناسازگاری ایرانیان با ارزش‌ها و واقعیت‌های جهان امروزی
- ۵۰- از نظر پروانده آبراهامیان، ریشه استبداد شرقی در ایران دوره قاجار چیست؟
 (۱) کم‌آبی
 (۲) فقدان مالکیت خصوصی
 (۳) پراکندگی اجتماعی و اقتصادی
 (۴) وجود بوروکراسی گسترده و قدرتمند
- ۵۱- نظریه سیکل رهبری جهانی مربوط به کدام نظریه‌پرداز روابط بین‌الملل است؟
 (۱) راگی
 (۲) مدلسکی
 (۳) ارگانسکی
 (۴) گیلپین
- ۵۲- رژیم‌های بین‌المللی براساس گستره کارکردی آنها، به چه گونه‌هایی دسته‌بندی می‌شوند؟
 (۱) خاص و متکثر
 (۲) خاص و عملیاتی
 (۳) منعطف و متمرکز
 (۴) عملیاتی و سیاستگذار
- ۵۳- کدام نظریه، امکان‌هایی را که برای کنش سیاسی کشورها در نظام بین‌الملل وجود دارد توضیح می‌دهد؟
 (۱) تجربی
 (۲) رفتاری
 (۳) هنجاری
 (۴) حل‌مشکل
- ۵۴- به نظر ویور، دو طرف مناظره چهارم در روابط بین‌الملل، شامل کدام نظریه‌پردازان می‌شود؟
 (۱) آرمان‌گرایان و واقع‌گرایان
 (۲) خردگرایان و بازاندیش‌گرایان
 (۳) سازه‌نگاران و خردگرایان
 (۴) رفتارگرایان و پساساختارگرایان

- ۵۵- براساس کدام مفهوم سازه‌انگارانه، می‌توان به نقش کنشگران در تغییر ساختار پرداخت؟
 (۱) توزیع قدرت (۲) ماده و معنا (۳) دوگانگی ساختار (۴) موازنه منافع
- ۵۶- به نظر جان مرشایمر، در نظام آنارشیک چرا دولت‌ها تهاجمی‌اند؟
 (۱) همیشه منافع توسعه‌طلبی بیشتر از مخاطرات آن است.
 (۲) بیشینه‌سازی قدرت نسبی راهبرد تضمین بقاست.
 (۳) انسان‌ها ذاتاً قدرت‌طلب و تهاجمی هستند.
 (۴) ناسیونالیسم تهاجمی در کشورها غالب است.
- ۵۷- کدام رهیافت فمینیستی، جانبداری جنسیتی حاکم بر مفاهیم اصلی روابط بین‌الملل را آشکار می‌کند؟
 (۱) تجربی (۲) تحلیلی (۳) رادیکال (۴) هنجاری
- ۵۸- کدام نظریه‌پرداز روابط بین‌الملل، نظریه‌های بازاندیش‌گرا را فاقد برنامه پژوهشی مشخص و منسجم می‌داند؟
 (۱) ونت (۲) بول (۳) کوهین (۴) والتس
- ۵۹- از نظر کینز، ضعیف‌ترین حلقه در زنجیره منطقی که به اشتغال کامل منجر می‌شود، کدام است؟
 (۱) بودجه نامتوازن (۲) سیاست پولی (۳) نرخ بهره (۴) میزان تقاضا
- ۶۰- کدام نظریه‌پرداز، دیدگاه شکاکانه‌ای در مورد جهانی‌شدن دارد؟
 (۱) فرگوسن (۲) کوهین (۳) هانتینگتون (۴) فوکویاما
- ۶۱- در دهه‌های ۱۹۵۰ و ۱۹۶۰، نظام برتون وودز کدام رویکرد را در پیش گرفت؟
 (۱) شناورسازی نرخ ارز با ارتباط دادن ارزش همه ارزهای اصلی به ارزش طلا
 (۲) شناورسازی نرخ ارز با ارتباط دادن ارزش همه ارزهای اصلی به ارزش دلار
 (۳) تضمین نرخ ارز ثابت اما انعطاف‌پذیر با ارتباط دادن ارزش همه ارزهای اصلی به ارزش دلار
 (۴) تضمین نرخ ارز ثابت اما انعطاف‌ناپذیر با ارتباط دادن ارزش همه ارزهای اصلی به ارزش طلا
- ۶۲- «طغیان علیه غرب» و «مشکله آنارشی» به ترتیب در کدام نظریه‌های روابط بین‌الملل مطرح شده‌اند؟
 (۱) مکتب انگلیسی - پساتجددگرایی (۲) نواقع‌گرایی - نولیبرالیسم
 (۳) فمینیسم - نولیبرالیسم (۴) نواقع‌گرایی - مکتب انگلیسی
- ۶۳- نظر رابرت کاکس، در خصوص بلوک تاریخی ضد هژمونیک بین‌المللی کدام است؟
 (۱) در سطح نظام بین‌الملل شکل گرفته است.
 (۲) دولت‌های پیرامونی به تنهایی به آن شکل می‌دهند.
 (۳) پس از شکل گرفتن نظم جدید عادلانه شکل می‌گیرد.
 (۴) فعلاً وجود ندارد و باید ابتدا در سطح جوامع ملی شکل بگیرد.
- ۶۴- جیمز روزنا، نظریه‌های روابط بین‌الملل را در قالب کدام مفاهیم دسته‌بندی می‌کند؟
 (۱) توپ بیلبارد - تور ماهی‌گیری - اختاپوس (۲) واقع‌گرایی - خردگرایی - انقلابی‌گری
 (۳) جریان اصلی - جریان میانه - جریان منتقد (۴) دولت‌محور - چندمحور - جهان‌محور
- ۶۵- کدام نظریه‌پرداز، دولت هژمونیک را تضمین‌کننده ثبات نظام اقتصادی در جهت نیل به خیر بزرگ‌تر قلمداد کرد؟
 (۱) سوگانامی (۲) کیندلبرگر
 (۳) مرشایمر (۴) لینکلتر
- ۶۶- روش سناریونویسی برای کدام عنوان پژوهش مناسب است؟
 (۱) جامعه‌شناسی تاریخی کشمکش‌های قومی در عراق جدید
 (۲) خاستگاه هویتی کشمکش‌های قومی در عراق (۲۰۲۳-۲۰۰۳)
 (۳) تأثیر مداخله خارجی بر کشمکش‌های قومی در عراق (۲۰۲۳-۲۰۰۳)
 (۴) چشم‌انداز کشمکش‌های قومی در دولت‌های منازعه‌زده تا سال ۲۰۳۰

- ۶۷- هدف از تکنیک «بحث گروهی متمرکز» چیست و در کدام دسته‌بندی روشی قرار می‌گیرد؟
- (۱) فهم نحوه تفکر و ذهنیت مردم - کیفی
(۲) فهم نحوه تفکر و ذهنیت مردم - کمی
- (۳) فهم نحوه تفکر و ذهنیت بازیگران سیاسی - کیفی
(۴) فهم نحوه تفکر و ذهنیت بازیگران سیاسی - کمی
- ۶۸- تصویر کوهن از شیوه پیشرفت یک علم را می‌توان به‌وسیله کدام مورد خلاصه کرد؟
- (۱) علم سیاسی - علم تدبیر منزل - علم اجتماعی
(۲) علم کاربردی - علم نظری - علم اجتماعی
(۳) علم طبیعی - علم ریاضی - علم اجتماعی
(۴) پیش‌علم - علم عادی - بحران انقلاب - علم عادی جدید - بحران جدید
- ۶۹- کدام نظریه، معتقد است مشاهده توسط نظریه هدایت می‌شود؟
- (۱) استقراگرایی افراطی
(۲) استقراگرایی معتدل
(۳) ابطال‌گرایی
(۴) پوزیتیویسم منطقی
- ۷۰- نظریه نهادی در علوم سیاسی بر چه عناصر روشی متمرکز است؟
- (۱) روابط خارجی
(۲) سازه‌های اقتصادی
(۳) قانون اساسی و سازمان دولت
(۴) مفاهیم روان‌شناسی سیاسی
- ۷۱- مفهوم محرومیت مداوم با کدام شاخص (سنجه عملیاتی) اندازه‌گیری می‌شود؟
- (۱) تعداد نیروهای امنیتی داخلی
(۲) درصد نیروی کار اتحادیه‌ای شده
(۳) میزان حمایت‌های خارجی از شورش‌ها
(۴) درصد جمعیت جدا شده از مناصب بالای اقتصادی
- ۷۲- منظور از «نقد بیرونی» در مطالعات اسنادی کدام است؟
- (۱) ارزیابی اصالت یا واقعی بودن سند
(۲) ارزیابی دقت اطلاعات مندرج در سند
(۳) ارزیابی اعتبار اطلاعات ذکر شده در سند
(۴) ارزیابی اعتبار نویسنده سند و شرایط سیاسی اجتماعی
- ۷۳- کدام رویکرد، از بازنمایی واقعیت به‌جای بازتولید آن سخن می‌گوید؟
- (۱) اثباتی
(۲) انتقادی
(۳) تفسیری
(۴) نهادی
- ۷۴- کنش متقابل نمادین، ریشه در آثار کدام اندیشمند دارد؟
- (۱) گادامر
(۲) هربرت مید
(۳) وبر
(۴) هایدگر
- ۷۵- هرمنوتیک معاصر که جهان اجتماعی را بر ساخته مشترک انسان‌ها می‌داند از کدام رویکرد تأثیر پذیرفته است؟
- (۱) ایدئالیسم کانت
(۲) پدیدارشناسی هوسرل
(۳) نظریه انتقادی هابرماس
(۴) مارکسیسم گرامشی
- ۷۶- تعریف نهاد‌گرایان جدید از «نهاد» کدام است؟
- (۱) عرف
(۲) قانون
(۳) قواعد بازی
(۴) سازمان‌ها
- ۷۷- از نظر شلاپر ماکس، مهم‌ترین رسالت هرمنوتیک کدام است؟
- (۱) درک فردیت مؤلف
(۲) پیش‌داوری و سنت شرط امکان فهم
(۳) معرفت، تجربه و سنت شرط حصول فهم
(۴) ترسیم و تنقیح قواعد ادبی و دستوری برای حصول فهم
- ۷۸- اصل «استنتاج به بهترین تبیین» در کانون کدام روش‌شناسی روابط بین‌الملل قرار دارد؟
- (۱) تأویل‌گرایی سنتی
(۲) تفسیر‌گرایی زمینه‌محور
(۳) واقع‌گرایی انتقادی
(۴) واقع‌گرایی سیاسی

۷۹- کدام مورد در خصوص «مصاحبه‌های فشرده» درست است؟

- (۱) بسیار ساختاری شده هستند و بر مبنای یک پرسشنامه دقیقاً تعریف شده انجام می‌گیرند.
- (۲) همان مکالمات هدایت‌شده هستند و در پژوهش‌های پیمایشی مورد استفاده قرار می‌گیرند.
- (۳) در پژوهش‌های پیمایشی مورد استفاده قرار می‌گیرند و از طریق سؤالات بسته انجام می‌شوند.
- (۴) همان مکالمات هدایت‌شده هستند و به صورت باز و انعطاف‌پذیر انجام می‌شوند.

۸۰- نهادینه‌شدن سیاسی با کدام شاخص (سنجه‌های عملیاتی)، اندازه‌گیری نمی‌شود؟

- (۱) مفهوم دموکراسی
- (۲) تکثر نظام حزبی موجود
- (۳) درصد نیروی اجتماعی اتحادیه شده
- (۴) هزینه حکومت مرکزی به‌عنوان درصدی از جی‌دی‌پی

کد کنترل

750

C



750C



جمهوری اسلامی ایران
وزارت علوم، تحقیقات و فناوری
سازمان سنجش آموزش کشور

«در زمینه مسائل علمی، باید دنبال قله بود.»
مقام معظم رهبری

عصر جمعه
۱۴۰۲/۱۲/۰۴

دفترچه شماره ۲ از ۳

آزمون ورودی دوره‌های دکتری (نیمه‌متمرکز) - سال ۱۴۰۳

استعداد تحصیلی

مدت زمان پاسخگویی: ۵۰ دقیقه

تعداد سؤال: ۲۵

عنوان مواد امتحانی، تعداد و شماره سؤال‌ها

ردیف	مواد امتحانی	تعداد سؤال	از شماره	تا شماره
۱	استعداد تحصیلی	۲۵	۱	۲۵

تذکر : داوطلبان گرامی حتماً در بخش چهارم (صفحه ۱۳)، موارد مندرج در کادر توجه مهم را مطالعه نمایند.

این آزمون، نمره منفی دارد.

استفاده از ماشین حساب مجاز نیست.

حق چاپ، تکثیر و انتشار سؤالات به هر روش (الکترونیکی و ...) پس از برگزاری آزمون، برای تمامی اشخاص حقیقی و حقوقی تنها با مجوز این سازمان مجاز می‌باشد و با متخلفین برابر مقررات رفتار می‌شود.

* داوطلب گرامی، عدم درج مشخصات و امضا در مندرجات جدول زیر، به منزله عدم حضور شما در جلسه آزمون است.

اینجانب با شماره داوطلبی با آگاهی کامل، یکسان بودن شماره صندلی خود با شماره داوطلبی مندرج در بالای کارت ورود به جلسه، بالای پاسخنامه و دفترچه سؤال‌ها، نوع و کد کنترل درج شده بر روی دفترچه سؤال‌ها و پایین پاسخنامه‌ام را تأیید می‌نمایم.

امضا:

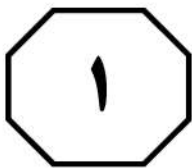

بخش اول

راهنمایی:

در این بخش، دو متن به‌طور مجزا آمده است. هر یک از متن‌ها را به‌دقت بخوانید و پاسخ سؤال‌هایی را که در زیر آن آمده است، با توجه به آنچه می‌توان از متن استنتاج یا استنباط کرد، پیدا کنید و در پاسخنامه علامت بزنید.

(۳۵) بین تفکر انتقادی و تفکر خلاق معتقدند: «خلاقیت، فرایند ساخت و تولید و انتقاد، فرایند ارزیابی و قضاوت را رهبری خواهد کرد. یک ذهن سالم و رشدیافته، هم تولید و هم قضاوت خوبی خواهد داشت». در واقع، یک ذهن رشدیافته آنچه می‌آفریند را ارزیابی می‌کند، پس می‌توان گفت که مؤلفه انتقادی ناظر بر خلاقیت است، زیرا در زمان درگیر بودن در تولید اندیشه باکیفیت، ذهن باید به‌طور همزمان تولید، ارزیابی، داوری و نتیجه‌گیری کند. تأکید پیازه نیز بر تفکر خلاق و تفکر انتقادی، به دلیل اهمیت آنها در حل مسائل است و حل بیشتر مسائل، مستلزم هر دو نوع تفکر است. در واقع، خلاقیت فقط ارائه راه‌حل‌های مختلف برای حل مسئله نیست، بلکه ارائه راه‌حل‌های بهتر است و این، مستلزم قضاوت انتقادی است. بنابراین، جدا دانستن تفکر انتقادی و خلاقیت، اشتباه و این تفکیک، ساده‌انگاری افراطی است.

- ۱- کدام مورد زیر را می‌توان به‌درستی از پاراگراف ۱ استنباط کرد؟
- (۱) در کشورهای پیشرفته، تفکر انتقادی مهم‌ترین اصل آموزشی است.
 - (۲) بیشتر مشکلات جوامع به دلیل فقدان تفکر انتقادی است.
 - (۳) کیفیت بالای تفکر در افراد، به دلیل تفکر انتقادی است.
 - (۴) تفکر انتقادی، قابلیت آموزش‌پذیری دارد.

سطر تفکر انتقادی به‌منزله یک مهارت اساسی برای مشارکت عاقلانه در یک جامعه دموکراتیک شناخته می‌شود و در دنیای مُدرن امروز، یک مهارت موردنیاز است که بیشتر، به‌عنوان توانایی افراد برای به چالش کشیدن تفکراتشان درک می‌شود. این توانایی مستلزم آن است که افراد معیارهای خود را برای تجزیه و تحلیل و ارزیابی تفکراتشان گسترش دهند و به‌صورت عادی از آن معیارها و استانداردها برای گسترش کیفیت تفکراتشان استفاده کنند. تفکر انتقادی، قضاوتی هدفمند و خودگردان است که از راه تفسیر، تحلیل، ارزیابی و استنباط به نتیجه می‌رسد. همچنین آن را تفسیری می‌دانند مستند، مفهومی، روش‌شناسانه، انتقادی منطقی و ریشه‌ای در تفکر، روی آنچه قرار است درباره آن قضاوت شود. زکی، تفکر انتقادی را هنر تجزیه و تحلیل و ارزیابی تفکر همراه با بررسی برای اصلاح آن تعریف می‌کند. راسموسن، تفکر انتقادی را یکی از مهم‌ترین اصول آموزشی هر کشور می‌داند و هر جامعه‌ای برای رسیدن به رشد و شکوفایی، نیاز به افرادی دارد که دارای تفکر انتقادی بالایی باشند. آموزش تفکر انتقادی منجر به انگیزه جهت یادگیری، کسب مهارت‌های حل مسئله، تصمیم‌گیری و خلاقیت می‌شود. (۲۵)

آزبورن معتقد است مغز اساساً دارای دو جنبه است: مغز قضاوت‌کننده که تجزیه و تحلیل نموده، مقایسه و انتخاب می‌کند و مغز خلاق که مطالب را تجسم نموده، پیش‌بینی می‌کند و ایده تولید می‌کند. قضاوت قادر است قدرت تصور را در مسیر صحیح نگه دارد و قدرت تصور قادر است به تنویر قوه قضاوت کمک کند. یکی از ویژگی‌های بارز افراد خلاق، داشتن تفکر انتقادی است. الدر و پال در خصوص رابطه

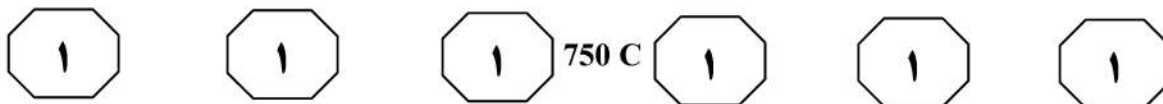

۳- کدام مورد، رابطه پاراگراف ۲ با پاراگراف ۱ را به بهترین وجه توصیف می‌کند؟
(۱) برداشته‌های جدید از موضوع مطروحه در پاراگراف ۱ را نقد و بررسی می‌کند.
(۲) با استناد به نظریات جدید، موضوع پاراگراف ۱ را تکرار و مستحکم می‌سازد.
(۳) با طرح تغییری جدید، موضوع اصلی در پاراگراف ۱ را بسط می‌دهد.
(۴) جنبه‌های عملیاتی و کاربردی نظریه مندرج در پاراگراف ۱ را تبیین می‌کند.

۲- قبول نظریات آزمون در درجه اول، مستلزم قبول کدام مورد زیر است؟
(۱) دو جنبه مغز سازه‌هایی واقعی هستند.
(۲) بین قضاوت و تصور صحیح، رابطه وجود دارد.
(۳) انسان می‌تواند با تفکر انتقادی به راه‌حل مسائل برسد.
(۴) تفاوت معنی‌داری بین مغز انسان و مغز موجودات دیگر وجود دارد.

به صفحه بعد بروید.

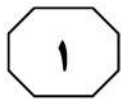
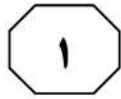
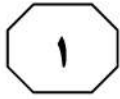

750 C



دهه ۱۹۸۰ میلادی تدوین شده بود، افزایش بی‌امان و وقفه‌ناپذیر فقر و گرسنگی و نابرابری در جهان و نیز تخریب نگران‌کننده محیط زیست و منابع طبیعی در نتیجه کاربرد تکنولوژی‌ها. [۲] توسعه پایدار منجر به ایجاد تغییرات در بنیاد هر چیزی می‌شود و همه چیز را دربر می‌گیرد، نظیر: عدالت اجتماعی، نگهداری و حفاظت میراث فرهنگی، نگهداری و حفاظت از محیط زیست، جامعه سالم، تأمین نیازهای نسل آینده، حال و بسیاری مسائل حیاتی از این دست. [۳] به‌واقع، همه این مباحث، پایه و اساس توسعه پایدار را تشکیل می‌دهد. توسعه پایدار به‌عنوان اصل بنیادین خود، فقط و فقط به مردم و تأمین نیاز و بهبود کیفیت زندگی آنان در چارچوبی ماندگار و عاقبت‌اندیشانه توجه دارد. بدین‌ترتیب، کوشش‌هایی برای حفظ محیط زیست شروع شد. متفکران بسیاری بر این عقیده بودند که انسان‌ها شروع به تخریب محیط زیست خود کرده‌اند و فراموش نموده‌اند که سالیان سال در آن زندگی کرده و از لحاظ بیولوژیکی بدان وابسته هستند. [۴] بر این اساس، در سال ۱۹۷۱ میلادی، عده‌ای از کارشناسان محیط زیست و توسعه آن در کشور سوئیس گرد آمدند و مسئله حمایت و بهبود محیط زیست را به‌عنوان اصل و نیازی فوری برای کشورهای درحال‌توسعه مطرح کردند. حال سؤال این است که چرا این امر، برای این کشورها مهم است؟

سطر با آغاز دهه ۱۹۵۰ میلادی، دولت‌های جوامع غربی و کشورهای صنعتی، مجموعه‌ای از داشته‌های جامعه خود را در قالب مجموعه‌ای به نمایش گذاشتند و اذعان داشتند با آنها مردمان این کشور به خوشبختی رسیده‌اند و می‌توانند آنها را به کشورهای فقیر یا تازه به استقلال‌رسیده آسیایی و آفریقایی صادر کنند تا آنها نیز آباد شوند. از طرف دیگر، کشورهای فقیر، هیچ‌کدام از چیزهای درون این مجموعه مانند بزرگراه، کارخانه‌ها، لوله‌کشی آب، جاده‌ها، مدرسه، دانشگاه، رستوران، هتل و ... را نداشتند و به آن، احساس نیاز می‌کردند و خواستار وارد کردن آن بودند. به‌واقع، توسعه منجر به ارتقا و بهبود سطح زندگی در بسیاری از زمینه‌ها مانند بهداشت، تغذیه، آموزش و درآمد کشورها شده است. با این حال، توسعه بدون تفکر و بی‌مبالات در کشورها، باعث به‌وجود آمدن مشکلاتی، هم در کشورهای پیشرفته و هم صنعتی شد و منجر به آلودگی آب، هوا و خاک گشت. [۱] اثرات این توسعه بی‌مبالات، آسیب‌های زیادی به محیط زیست و فرهنگ وارد آورده و منجر به تغییراتی اساسی در تفکرات و شیوه‌های زندگی افراد گشته است. در اینجا بود که بحث توسعه پایدار مطرح شد. (۲۵)

توسعه پایدار که دربرگیرنده تعامل میان انسان و محیط و انسان و انسان است، تنظیم و ساماندهی این رابطه را دربر دارد و براساس آنچه خود نتیجه تلاش‌های بسیاری بود، مطرح گشت. سه دسته از عوامل، منجر به رونق گرفتن تفکر توسعه پایدار شدند: نتایج بد کارکردی اجرای سیاست‌های تعدیل ساختاری که خود برای مقابله با بحران اقتصاد جهانی در

به صفحه بعد بروید.

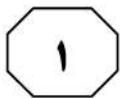
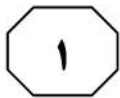

750 C



۴- اطلاعات کافی برای پاسخ به کدام پرسش، در متن وجود دارد؟
 (۱) مبحث توسعه پایدار چرا مطرح شد؟
 (۲) جلوه‌هایی از توسعه پایدار در بُعد رابطه انسان و انسان کدام‌اند؟
 (۳) آیا حفظ محیط زیست، مهم‌ترین مؤلفه توسعه پایدار محسوب می‌شود؟
 (۴) چرا در دهه پنجاه قرن بیستم، آبادی و توسعه معادل خوشبختی قلمداد می‌شد؟

۴- کدام مورد، ساختار متن را به بهترین وجه توصیف می‌کند؟
 (۱) نظریه‌ای مطرح و سپس آن نظریه، در بستر تاریخی تغییر و تحول مربوطه قرار داده می‌شود.
 (۲) پیش‌زمینه‌ای برای موضوع متن مطرح می‌شود و سپس آن موضوع، مورد واکاوی دقیق‌تر قرار می‌گیرد.
 (۳) راهبردی مناقشه‌برانگیز مطرح و نظریه‌های موافق و مخالف با آن با هم مقایسه می‌شود و سپس قضاوتی نهایی به‌عمل می‌آید.
 (۴) معضلات حاصل از یک پدیده پرشمرده می‌شود و سپس راه‌کارهای بهینه‌سازی آن پدیده، مورد بحث و بررسی قرار می‌گیرد.

۷- کدام محل در متن که با شماره‌های [۱]، [۲]، [۳] و [۴] مشخص شده‌اند، بهترین محل برای قرار گرفتن عبارت زیر است؟
 «این دیدگاه‌ها منجر به شروع اولین تحولات مربوط به سال ۱۹۷۱ میلادی شد و ویژگی آن، در رابطه با کیفیت محیط زیست در مقابل رشد اقتصادی و نگاه دوباره به الگوهای سنتی رشد اقتصادی بود.»

۵- موضوع احتمالی پاراگراف بعد از متن، کدام است؟
 (۱) بررسی دلایل بی‌توجهی کشورهای درحال توسعه به راهکارهای مناسب در توسعه ملی
 (۲) ارزیابی روند توسعه پایدار در کشورهای درحال توسعه در دهه هفتاد قرن بیستم
 (۳) دلیل توجه کارشناسانی که در سال ۱۹۷۱ در سوئیس گرد آمدند، به مسئله زیست‌محیطی
 (۴) توضیح بیشتر درباره لزوم توجه به مسائل زیست‌محیطی در توسعه پایدار کشورهای درحال توسعه

(۱) [۱]

(۲) [۲]

(۳) [۳]

(۴) [۴]

پایان بخش اول



بخش دوم

راهنمایی:

- این بخش از آزمون استعداد، از انواع مختلف سؤال‌های کمی، شامل مقایسه‌های کمی، استعداد ریاضیاتی، حل مسئله و ... تشکیل شده است.
- توجه داشته باشید به خاطر متفاوت بودن نوع سؤال‌های این بخش از آزمون، هر سؤال را براساس دستورالعمل ویژه‌ای که در ابتدای هر دسته سؤال آمده است، پاسخ دهید.



750 C



راهنمایی: هر کدام از سؤال‌های ۸ تا ۱۱ را به دقت بخوانید و جواب هر سؤال را در پاسخنامه علامت بزنید.

- ۸- تعدادی سیب قرار است به تساوی بین تعدادی کودک تقسیم شود. می‌دانیم اگر یک کودک کم شود، به هر کدام از کودکان دیگر، یک سیب بیشتر می‌رسد ولی اگر دو کودک اضافه شود، به هر کودک یک سیب کمتر می‌رسد. تعداد سیب‌ها کدام است؟
- ۱۰- حسن قرار است روی الگوی زیر، بدون اینکه از مسیر خط‌ها خارج شود و حتی از نقطه‌ای دو بار عبور کند، از نقطه A به نقطه B برود. طولانی‌ترین مسیر ممکن که حسن می‌تواند طی کند، چند برابر طول ضلع هر کدام از مربع‌های کوچک است؟

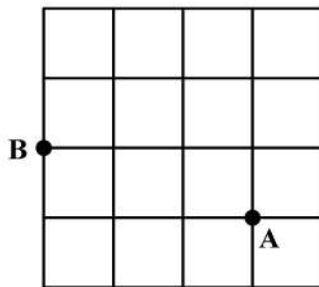

(۱) ۱۲

(۲) ۱۸

(۳) ۲۰

(۴) ۲۴

(۱) ۱۸

(۲) ۲۰

(۳) ۲۲

(۴) ۲۴

- ۹- در یک کفه از یک ترازوی دوکفه‌ای، ۱۰ قالب کره و در کفه دیگر آن، ۸ قالب پنیر قرار دارند و ترازو متعادل است. جای یک قالب پنیر را با یک قالب کره عوض می‌کنیم و یک کفه ترازو سنگین‌تر می‌شود. از کفه سنگین‌تر، چند درصد از یک قالب کره را باید برش داده و در کفه سبک‌تر قرار دهیم تا ترازو مجدداً متعادل شود؟

(۱) ۲۰

(۲) ۲۵

(۳) ۴۰

(۴) ۵۰

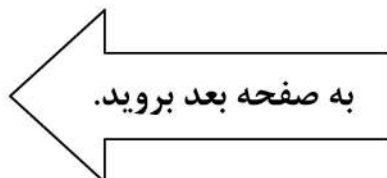



750 C



۱۱- محمد یک پنجره مربع شکل به ضلع ۹۰ سانتی متر که چارچوبش نصب شده است را می خواهد مطابق الگوی زیر، نرده کند. اگر وی بخواهد فاصله نرده ها از یکدیگر (هم عمودی و هم افقی) ۵ سانتی متر باشد، او به چند متر نرده نیاز دارد؟

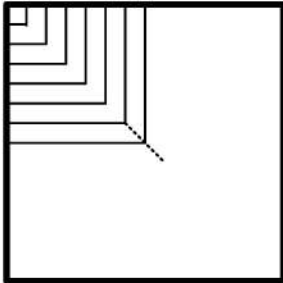

(۱) ۱۱٫۷

(۲) ۱۲٫۶

(۳) ۱۵٫۳

(۴) ۱۶٫۲

راهنمایی: هر کدام از سؤال های ۱۲ و ۱۳، شامل دو مقدار یا کمیت هستند، یکی در ستون «الف» و دیگری در ستون «ب». مقادیر دو ستون را با یکدیگر مقایسه کنید و با توجه به دستورالعمل، پاسخ صحیح را به شرح زیر تعیین کنید:

- اگر مقدار ستون «الف» بزرگ تر است، در پاسخنامه گزینه ۱ را علامت بزنید.

- اگر مقدار ستون «ب» بزرگ تر است، در پاسخنامه گزینه ۲ را علامت بزنید.

- اگر مقادیر دو ستون «الف» و «ب» با هم برابر هستند، در پاسخنامه گزینه ۳ را علامت بزنید.

- اگر براساس اطلاعات داده شده در سؤال، نتوان رابطه ای را بین مقادیر دو ستون «الف» و «ب» تعیین نمود، در پاسخنامه گزینه ۴ را علامت بزنید.

۱۳- یک نخ با طول نامعلوم که سرعت سوختن در سراسر آن ثابت است، در اختیار داریم. قرار است نخ را از نقاطی آتش بزنیم و مدت زمان سوختن کامل آن را اندازه بگیریم.

«ب»

مدت زمان سوختن کامل نخ، اگر آن را از دو نقطه که هر کدام از یک سر نخ، فاصله ای به اندازه ۳۰ درصد طول نخ دارند، همزمان آتش بزنیم

«الف»

مدت زمان سوختن کامل نخ، اگر آن را از دو سر و نقطه ای که طول نخ را به نسبت ۲ به ۳ تقسیم کند، همزمان آتش بزنیم

۱۲- عروسک فروشی، هر عروسک را با قیمت نامعلوم خریده و هر کدام را با x درصد سود به فروش می رساند. وی برای تبلیغ و فروش بهتر خود اعلام می کند که هر کس m عروسک بخرد، یک عروسک رایگان دریافت می کند.

«ب»

میزان سود نهایی فروشنده وقتی $x = 55$ و $m = 4$

«الف»

میزان سود نهایی فروشنده وقتی $x = 60$ و $m = 3$

پایان بخش دوم



بخش سوم

راهنمایی:

در این بخش، توانایی تحلیلی شما مورد سنجش قرار می‌گیرد. سؤال‌ها را به‌دقت بخوانید و پاسخ صحیح را در پاسخنامه علامت بزنید.



750 C



راهنمایی: با توجه به اطلاعات و شکل زیر، به سؤال‌های ۱۴ تا ۱۶ پاسخ دهید.

۱۵- اگر آجر D فقط با یک آجر در تماس باشد، جایگاه چند آجر از ۴ آجر دیگر، به‌طور قطع مشخص می‌شود؟

- (۱) ۴
(۲) ۲
(۳) ۱
(۴) صفر

کودکی توسط ۵ آجر A, B, C, D و E که یکی از آنها تیره است، سازه زیر را با گذاشتن سه آجر به‌طور عمودی و دو آجر به‌طور افقی ساخته است. درخصوص ساخت این سازه، اطلاعات زیر در دست است.

- آجرهای B و C، یکی به‌طور افقی و دیگری عمودی قرار گرفته‌اند و این اتفاق برای آجرهای D و E نیز رخ داده است.
- آجر A با آجر E در تماس است، ولی با آجر B در تماس نیست.
- آجرهای B و D، هیچ‌کدام تیره‌رنگ نیستند.

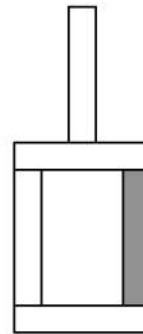

۱۶- اگر پایین‌ترین آجر B باشد، کدام آجر با سه آجر دیگر، در تماس است؟

- A I
C II
D III
E III
- (۱) فقط II
(۲) II و III
(۳) فقط III
(۴) I و II

- (۱) A
(۲) C
(۳) D
(۴) E

به صفحه بعد بروید.



750 C



راهنمایی: با توجه به اطلاعات زیر، به سؤال‌های ۱۷ تا ۲۰ پاسخ دهید.

- ۱۸- اگر B یک فرش ۱۲ متری کرم خریده باشد، کدام مورد زیر درخصوص نام افراد و فرش‌هایی که خریده‌اند، صحیح نیست؟
- (۱) E و C - فرش‌های هم‌رنگ
 - (۲) B و C - فرش‌های هم‌رنگ
 - (۳) C و D - فرش‌های هم‌اندازه
 - (۴) A و D - فرش‌های هم‌اندازه
- پنج نفر به اسامی A، B، C، D و E برای خرید فرش به یک فروشگاه فرش مراجعه و هرکدام یک تخته فرش می‌خرند. فرش‌های فروشگاه در سایزهای ۶، ۹ و ۱۲ متری و در رنگ‌های لاکه و کرم عرضه می‌شوند. از ۵ فرش خریداری‌شده، ۲ عدد ۶ متری، ۲ عدد ۹ متری و ۱ عدد ۱۲ متری بوده است. اطلاعات زیر درخصوص سایز و رنگ فرش‌های خریداری‌شده موجود است:
- C، نه فرش ۹ متری خریده است و نه فرش هم‌رنگ فرش‌های خریداری‌شده توسط A و D.
 - فرشی که E خریده، از فرشی که A خریده، کوچک‌تر و هم‌رنگ فرش ۱۲ متری فروخته‌شده بوده است.
 - فرش‌های A و B، نه هم‌اندازه بوده‌اند و نه هم‌رنگ.
- ۱۷- اگر D یک فرش ۶ متری لاکه خریده باشد، کدام یک از فرش‌های زیر را خریده است؟
- (۱) ۹ متری کرم
 - (۲) ۶ متری کرم
 - (۳) ۹ متری لاکه
 - (۴) ۶ متری لاکه
- ۱۹- اگر D و E، فرش‌های کاملاً مشابهی خریده باشند، کدام مورد زیر درخصوص نام فرد و فرشی که خریداری کرده است، به‌طور قطع صحیح است؟
- (۱) B - فرش ۹ متری
 - (۲) C - فرش ۶ متری
 - (۳) E - فرش لاکه
 - (۴) A - فرش کرم
- ۲۰- اگر B از A فرش بزرگ‌تری آن‌هم به رنگ لاکه خریده باشد، چه کسی یک فرش ۶ متری کرم خریده است؟
- (۱) C
 - (۲) E
 - (۳) هیچ‌کس
 - (۴) B نمی‌تواند فرش لاکه بزرگ‌تر از فرش A خریده باشد.

پایان بخش سوم



بخش چهارم

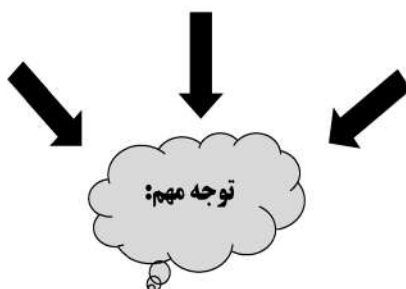

متقاضیان گرامی، در بخش چهارم، دو دسته سؤال داده شده است:

الف - استعداد منطقی - ویژه متقاضیان کلیه گروه‌های امتحانی به جز گروه امتحانی فنی و مهندسی
در بخش چهارم از آزمون استعداد تحصیلی، می‌بایست کلیه متقاضیان گروه‌های امتحانی هنر، زبان، علوم انسانی، کشاورزی و منابع طبیعی، دامپزشکی و علوم پایه، به جز متقاضیان گروه امتحانی فنی و مهندسی، فقط به سؤالات استعداد منطقی (سؤال‌های ۲۱ تا ۲۵) در صفحات ۱۳ تا ۱۶ پاسخ دهند.

ب - استعداد تجسمی - ویژه متقاضیان گروه امتحانی فنی و مهندسی
در این بخش، می‌بایست فقط متقاضیان گروه امتحانی فنی و مهندسی، به سؤالات استعداد تجسمی ویژه گروه امتحانی خود (سؤال‌های ۲۱ تا ۲۵) در صفحات ۱۷ تا ۲۰ پاسخ دهند.

الف - سؤالات استعداد منطقی ویژه متقاضیان کلیه گروه‌های امتحانی به جز گروه امتحانی فنی و مهندسی
(داوطلبان گروه فنی و مهندسی صرفاً به سؤال‌های صفحات ۱۷ تا ۲۰ پاسخ دهند.)

راهنمایی:

برای پاسخگویی به سؤال‌های این بخش، لازم است موقعیتی را که در هر سؤال مطرح شده، مورد تجزیه و تحلیل قرار دهید و سپس گزینه‌ای را که فکر می‌کنید پاسخ مناسب‌تری برای آن سؤال است، انتخاب کنید. هر سؤال را با دقت بخوانید و با توجه به واقعیت‌های مطرح‌شده در هر سؤال و نتایجی که بیان شده و بیان نشده ولی قابل استنتاج است، پاسخی را که صحیح‌تر به نظر می‌رسد، انتخاب و در پاسخنامه علامت بزنید.



۲۲- محتوای کتب درسی و تمرین‌های آنها باعث شده است که معلمان نتوانند از روش‌های فعال تدریس استفاده کنند. تحلیل محتوای کتب درسی دوره دبیرستان نشان می‌دهد که تنها ۳۷ درصد معیارهای روش‌های تدریس فعال در کتب درسی این دوره اعمال شده است. بنابراین، معلمین خود اقدام به طراحی آموزش فعال محتوای کتب درسی می‌کنند تا شاگردان به درستی و کامل با مفاهیمی که ارائه می‌گردد، آشنا شوند و امکان برهم‌زدن نظم کلاس نیز از دانش‌آموزان خاطی سلب شود. با این وضع، ضروری است که محتوای کتب درسی با توجه به چگونگی آموزش و اعمال روش‌های تدریس فعال بازنگری گردد.

کدام مورد، فرض موجود در استدلال فوق است؟
 (۱) آنانی که کتب درسی دوره دبیرستان را طراحی کرده‌اند، اعتقادی به لزوم استفاده از روش‌های نوین آموزش نداشته‌اند.
 (۲) با اعمال تغییرات محتوایی در کتب درسی، می‌توان باعث ارتقای نمرات درسی دانش‌آموزان به‌طور معنی‌دار شد.

(۳) معلمین دبیرستان آشنایی لازم را با تهیه و تدوین تمرین‌های درسی براساس روش تدریس فعال دارند.

(۴) متخصصین تهیه و تدوین مواد درسی، به هنگام تهیه و تدوین مطالب مربوطه برای سطح دبیرستان، بهتر است با معلمین مربوطه همفکری کنند.

۲۱- مکالمات خیالی به معنی صحبت‌های خیالی در عالم واقع یا در عالم خواب از زبان اشخاص غیرواقعی، اشیا و یا حیوانات، سبک انتقادی نوینی بود که در مطبوعات دوره قاجار برای بیان انتقادهای سیاسی - اجتماعی نسبت به اقدامات دولت قاجار، به‌ویژه شخص محمدعلی شاه و دیگر مخالفان مشروطه، مورد استفاده قرار گرفته است. استفاده از این سبک، به‌دلیل الگوبرداری‌های متعدد مبانی سیاسی - اجتماعی موجود در مشروطه از گفتمان انقلاب کبیر فرانسه و روشنفکران تأثیرگذار بر آن انقلاب، به‌نظر می‌رسد براساس آشنایی با رویکردهای انتقادی فرنگ، مورد تقلید قرار گرفته است. این وجه نوین انتقادی، نخست در آثار کسانی چون ملک‌خان و آخوندزاده استفاده شد و پس از آن، مطبوعات فارسی‌زبان برون‌مرزی مانند اختر، قانون، ثریا، پرورش و حبل‌المتین، به‌دلیل عدم نظارت دولت قاجار، به استفاده از آن برای بیان انتقادهای خود پرداختند.

کدام مورد، در صورتی که صحیح فرض شود، به بهترین وجه، ادعای مربوط به بروز و استفاده از مکالمات خیالی در مطبوعات دوره قاجار را تضعیف می‌کند؟

(۱) کسانی که از این شیوه نگارشی استفاده کردند، با نمونه این شیوه نگارش که در ادبیات فارسی به‌صورت متون منشور و مسجع در قرون قبل وجود داشته است، کاملاً آشنا بودند.

(۲) مطبوعات فارسی‌زبان درون‌مرزی، به همان اندازه مطبوعات فارسی‌زبان برون‌مرزی، از شیوه مکالمات خیالی برای بیان مسائل اجتماعی استفاده می‌کردند.

(۳) بسیاری از روشنفکران انقلاب فرانسه، از شیوه‌های نگارشی تقلیدی استفاده می‌کردند.

(۴) استفاده از مکالمات خیالی، از قدرت کافی برای انتقاد سیاسی برخوردار نبود.

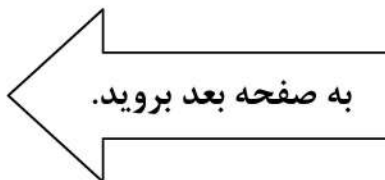



750 C



۲۴- برای بازنگریستن نهایی به آنچه در این سطور آمد، اینک به سخن آغازین درباره معنای عالم در زبان متداول فارسی برمی گردیم. عالمی که درباره هویت غربی - شرقی آن گفتیم، معنایش همان است که در زبان محاوره روزمره می گوئیم. این عالمی که ما آدمیان امروزمین برای خود ساخته ایم، در وهله اول، نشان غرب بر پیشانی دارد و در پی و در واکنش به آن است که، شرقی یا اسلامی یا ملی یا نظیر آنها می شود. و این، یعنی چنین هویتی، ثانوی است و عرضی. این عالم درعین حال، عالمی است مجازی، مجاز خود ماست و از هیچ جبر واقعی و نفس الامری بر نمی آید. پس چنین عالمی

کدام مورد، به منطقی ترین وجه، جای خالی در متن را کامل می کند؟

(۱) عناصر محتوایی قابل تجزیه و تحلیلی ندارد، چرا که از بنیان پوچ است

(۲) برهم زدنی و به هم خوردنی هم هست

(۳) حالا حالاها مسلط و چیره می ماند

(۴) غرب زدگی را هم با خود دارد

۲۳- در دیدگاه رفتارگرایان، انسان یک ارگانیسم تجربه گراست که استعداد بالقوه ای برای هر رفتاری دارد. به اعتقاد این گروه، انسان در بدو تولد، مانند لوح سفیدی است که هیچ چیزی بر آن نوشته نشده است. در این مکتب، هدف تعلیم و تربیت، تشکیل ذهن به وسیله ایجاد ارتباط و اتحاد میان محتویات ذهنی که به وسیله امور خارجی وارد ذهن شده است، می باشد. بنابر این نظریه، قوای ذهنی مثل حافظه، دقت و تفکر، ادراک و حتی احساسات عبارتند از ترتیبات و تداعی هایی که در اثر برخورد ذهن با عوامل و موقعیت های جدید به وجود آمده اند. جان لاک، جان استوارت میل، دیوید هیوم و جرج برکلی، به گسترش تجربه گرایی یاری رساندند. به اعتقاد آنها، معرفت واقعی از راه حواس حاصل می شود و ادراک تجربه حسی، تنها وسیله ارتباط انسان با واقعیت ها و جهانی است که او را دربر گرفته است.

کدام مورد، در صورتی که صحیح فرض شود، به بهترین وجه، دیدگاه رفتارگرایان را، آن گونه که در متن توصیف شده است، زیر سؤال می برد؟

(۱) حافظه، دقت و تفکر، ادراک و احساسات افراد مختلف، به خاطر تفاوت در شرایط زندگی و تجربیات مختلف، به شکل واحدی رشد و قوام نمی یابند.

(۲) برخی حامیان رفتارگرایی، برداشت درست و کاملی از تمامی اصول این مکتب ندارند.

(۳) امروزه روان شناسان بر این باورند که در صورت تلاش، شاید بتوان مکتب تعلیم و تربیتی جامع تر و متفاوت از رفتارگرایی فراهم آورد.

(۴) ثابت شده است که بسیاری از ادراکات و باورهای ذهنی افراد، ژنتیکی است و همراه آنها به دنیا می آیند.

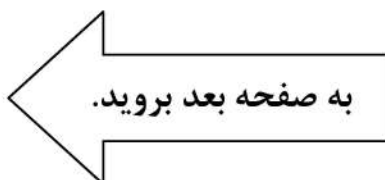



750 C



۲۵- یکی از علت‌های دیگر بروز تنبلی اجتماعی، این است که افراد حاضر در گروه، تصور می‌کنند دیگران سخت کار نمی‌کنند و لذا با احساس کم‌کاری سایرین، تنبلی خود را توجیه می‌کنند. گفته‌های کارکنان یک سازمان را در مواقعی که برای کم‌کاری زیر سؤال می‌روند، می‌توان در این قالب تفسیر کرد. برخی در پاسخ به این سؤال، مدعی هستند آنان که سخت کار می‌کنند، با آنهایی که تنبلی می‌کنند، در عمل تفاوتی ندارند. این پدیده «دلیل تراشی» نامیده می‌شود که به صورت غیرمستقیم، بر از بین بردن انگیزه پیشرفت مؤثر است که خود، از دلایل اساسی تنبلی اجتماعی در سازمان است. علت دیگر تنبلی اجتماعی، نبودِ وفاق سازمانی در سازمان یا گروه و یا عدم شناسایی سهم هر فرد در گروه و عدم نگرانی نسبت به ارزیابی شدن است؛ زیرا به میزانی که در گروه، ارزیابی و نظارت کاهش پیدا کند، به همان میزان هم تنبلی اجتماعی بالا می‌رود.

کدام مورد را می‌توان به درستی، از متن فوق استنباط کرد؟

- (۱) کار گروهی می‌تواند یک دلیل تنبلی اجتماعی باشد، چون در کار گروهی، مکانیسمی برای تعیین سهم واقعی هر فرد در تکمیل پروژه محوله وجود ندارد.
- (۲) دلیل اصلی عدم پیشرفت فردی کارکنان در سازمان‌هایی که مبتلا به تنبلی اجتماعی هستند، عدم نظارت کافی بر حسن انجام کار است.
- (۳) در جوامعی که تنبلی اجتماعی وجود دارد، همدلی سازمانی و حس مسئولیت‌پذیری کم می‌شود.
- (۴) تنبلی اجتماعی پدیده‌ای است که بروز و رشد آن، تحت تأثیر عوامل برون‌فردی قرار دارد.

پایان بخش چهارم

ویژه متقاضیان تمامی گروه‌های امتحانی به جز گروه امتحانی فنی و مهندسی



بخش چهارم

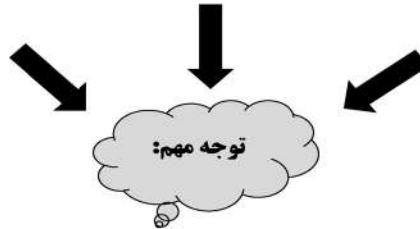

ب - استعداد تجسمی - ویژه متقاضیان گروه امتحانی فنی و مهندسی
در این بخش، فقط متقاضیان گروه امتحانی فنی و مهندسی، می‌بایست به سؤالات استعداد تجسمی (سؤال‌های ۲۱ تا ۲۵) در صفحات ۱۷ تا ۲۰ پاسخ دهند و متقاضیان سایر گروه‌های امتحانی (هنر، زبان، علوم انسانی، کشاورزی و منابع طبیعی، دامپزشکی و علوم پایه)، از پاسخگویی به سؤالات این بخش، اکیداً خودداری نمایند.

ب- استعداد تجسمی - ویژه متقاضیان گروه امتحانی فنی و مهندسی

(داوطلبان سایر گروه‌های امتحانی به جز فنی و مهندسی صرفاً به سؤال‌های صفحات ۱۳ تا ۱۶ پاسخ دهند)

راهنمایی:

این بخش از آزمون استعداد، سؤال‌هایی از نوع تجسمی را شامل می‌شود. هریک از سؤال‌های ۲۱ تا ۲۵ را به دقت بررسی نموده و جواب صحیح را در پاسخنامه علامت بزنید.



750 C



۲۱- در یک مکعب به ابعاد ۴ در ۴ در ۴، چند قطعه به شکل زیر را می توان جانمایی کرد؟

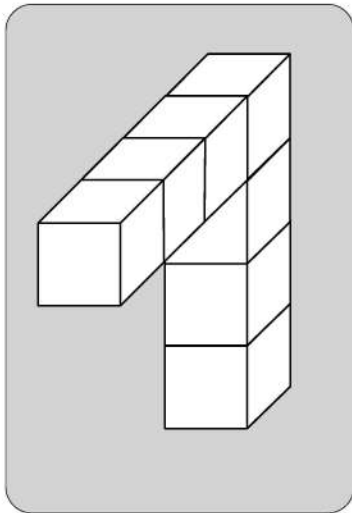

۸ (۱)

۷ (۲)

۶ (۳)

۴ (۴)

راهنمایی: در سؤال ۲۲، یک کاغذ مربع شکل در تصویر سمت چپ مشاهده می شود. اگر این کاغذ را از روی خط چین ها، رو به عقب و از روی خط ها، رو به جلو تا کنیم، کدام شکل حاصل می شود؟

۲۲-

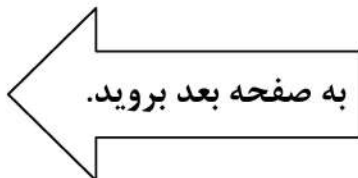
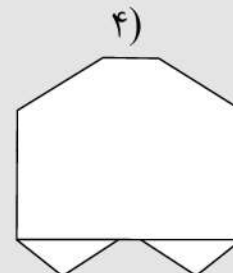
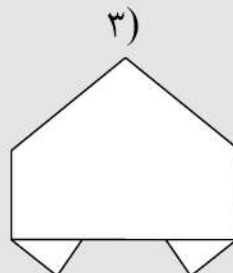
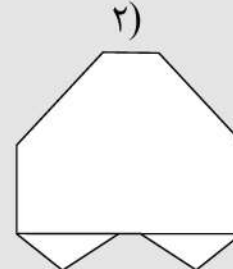
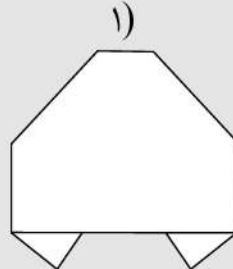
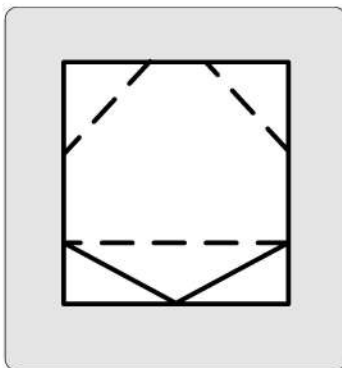



750 C



۲۳- در شکل زیر، مجموعاً چند مثلث دیده می‌شود؟

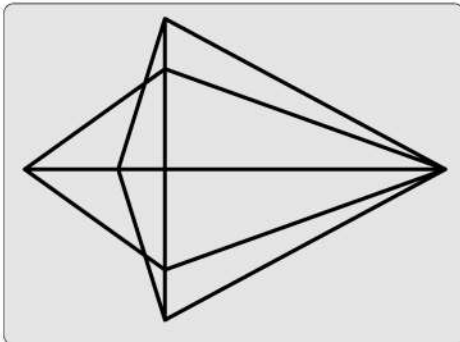

۲۲ (۱)

۲۴ (۲)

۲۶ (۳)

۲۸ (۴)

راهنمایی: در سؤال ۲۴، در سمت چپ، قطعه‌ای سه‌بعدی مشاهده می‌شود. کدام قطعه (موارد ۱ تا ۴) می‌تواند کنار قطعه سمت چپ قرار گیرد، به نحوی که نقاط سیاه دو قطعه، روی هم قرار گیرند؟

۲۴-

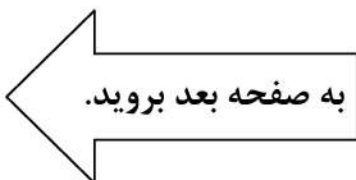
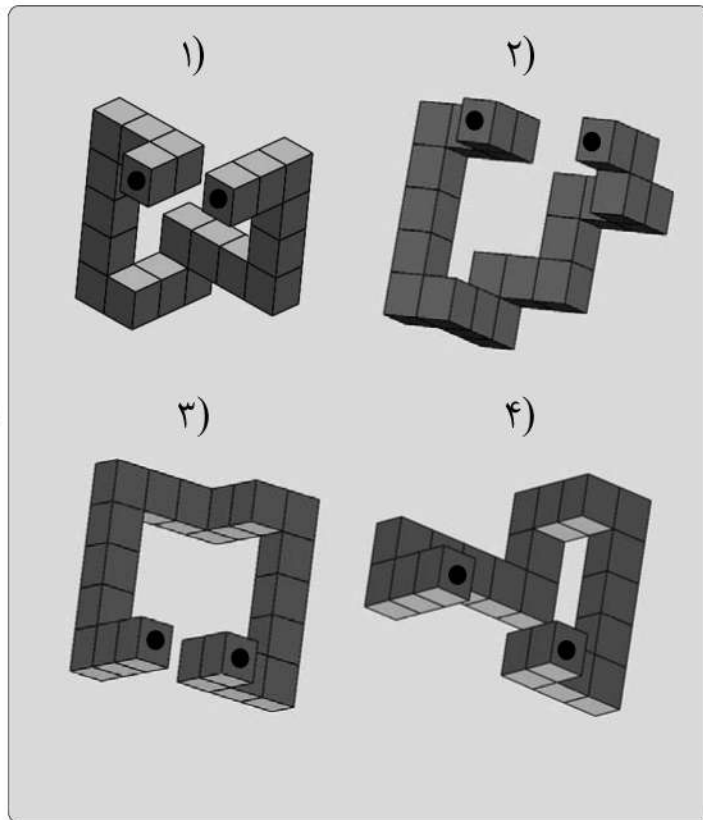
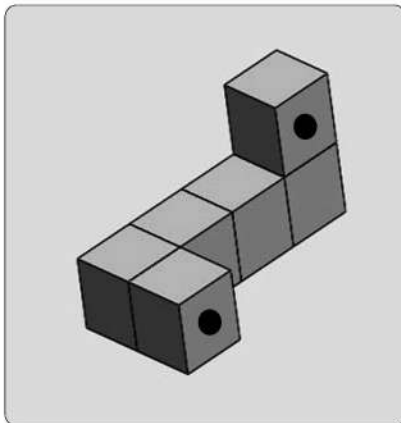



750 C



راهنمایی: در سؤال ۲۵، هر دو الگوی سمت چپ، قرار است با روالی مشابه و یکسان به الگوی سمت راست خود تبدیل شوند. به جای علامت سؤال، کدام الگو (موارد ۱ تا ۴) باید قرار بگیرد؟

۲۵-

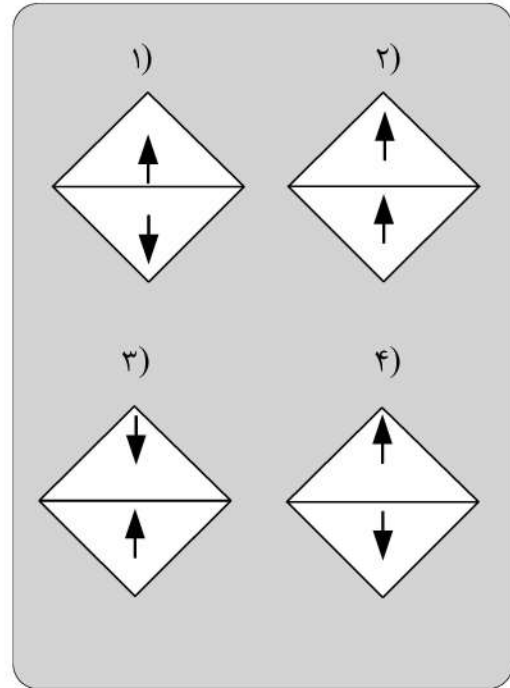
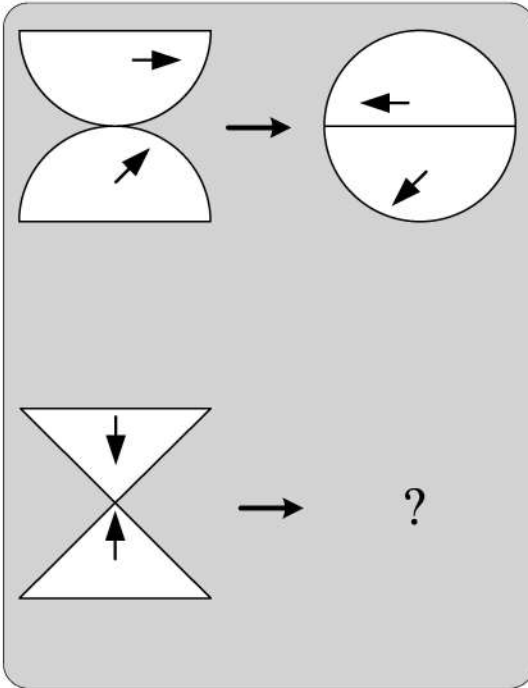

پایان بخش چهارم

ویژه متقاضیان گروه امتحانی فنی و مهندسی

کد کنترل

720

C



720C



جمهوری اسلامی ایران
وزارت علوم، تحقیقات و فناوری
سازمان سنجش آموزش کشور

«در زمینه مسائل علمی، باید دنبال قلّه بود.»
مقام معظم رهبری

عصر جمعه
۱۴۰۲/۱۲/۰۴

دفترچه شماره ۱ از ۳

آزمون ورودی دوره‌های دکتری (نیمه‌متمرکز) - سال ۱۴۰۳

زبان انگلیسی - عمومی

مدت زمان پاسخگویی: ۴۰ دقیقه

تعداد سؤال: ۴۰

عنوان مواد امتحانی، تعداد و شماره سؤال‌ها

ردیف	مواد امتحانی	تعداد سؤال	از شماره	تا شماره
۱	زبان انگلیسی - عمومی	۴۰	۱	۴۰

این آزمون، نمره منفی دارد.

استفاده از فرهنگ لغت مجاز نیست.

حق چاپ، تکثیر و انتشار سؤالات به هر روش (الکترونیکی و ...) پس از برگزاری آزمون، برای تمامی اشخاص حقیقی و حقوقی تنها با مجوز این سازمان مجاز می‌باشد و با متخلفین برابر مقررات رفتار می‌شود.

* داوطلب گرامی، عدم درج مشخصات و امضا در مندرجات جدول زیر، به منزله عدم حضور شما در جلسه آزمون است.

اینجانب با شماره داوطلبی با آگاهی کامل، یکسان بودن شماره صندلی خود با شماره داوطلبی مندرج در بالای کارت ورود به جلسه، بالای پاسخنامه و دفترچه سؤالها، نوع و کد کنترل درج شده بر روی دفترچه سؤالها و پایین پاسخنامه ام را تأیید می‌نمایم.

امضا:

زبان انگلیسی - عمومی:

PART A: Structure

Directions: Choose the answer choice (1), (2), (3), or (4) that best completes each sentence. Then mark the answer on your answer sheet.

- 1- you could change the laws of nature, what would you change?
1) Although
2) But
3) If
4) That
- 2- **In painting, one of the easiest ways to get started to color something simple.**
1) is
2) are having
3) being
4) have been
- 3- **I have heard that this movie is a true story dating back to the 19th century.**
1) because
2) based on
3) despite of
4) draw on
- 4- **Mark Smith and Sir Martin Drake, Secretary to the King, many letters.**
1) exchanging
2) exchanged
3) that exchanged
4) were exchanged
- 5- **In debates over climate change, the short-lived greenhouse gas is typically upstaged by carbon dioxide, hangs around the atmosphere for hundreds of years.**
1) who
2) where
3) whose
4) which
- 6- **The task force informed these people about the dangers and the effects of COVID-19, but it unfortunately did not.**
1) should have
2) will be
3) would be
4) had
- 7- **Tony Jackson, the team's first-year coach, is that he makes other perfectionists look careless.**
1) such meticulous
2) very meticulous
3) so meticulous
4) too meticulous
- 8- **If you have made as many enemies, you'd want to stay in power for ever, particularly in a volatile region like South America.**
1) as does he
2) like as such
3) like would he
4) as he has

- 9- an economic downturn, the world's CEOs remain focused on seismic, long-term shifts within their businesses.
- 1) When the braces at
3) While bracing to
- 2) While braced for
4) When braced
- 10- It is not unanimous approval is needed for an extension, will agree.
- 1) a given that EU leaders, whose
3) a fact given by EU leaders that their
- 2) whom is given that EU leaders'
4) given the fact that of EU leaders, their
- 11- Most cash-strapped payers would the often sub-50% compliance rates for existing treatments than pay for a new, more expensive drug that may offer only incremental benefit.
- 1) prefer forking out a technology, showing improvement in
2) prefer forking out for a technology, which it improves
3) rather fork out for a technology shown to improve
4) rather a technology forked out that improve
- 12- Global temperatures human-caused warming and a climate pattern known as El Niño, forecasters at the World Meteorological Organization said on Wednesday.
- 1) that will likely soar to high records in the next five years, driving
2) which tend soaring to high records in the next five years, drove by
3) are likely to soar to record highs over the next five years, driven by
4) are likely soaring to record highs over the next five years, that drive
- 13- the point I was trying to make: that loneliness is a serious problem and that other countries are beginning to tackle it in ways that the U.S. should learn from.
- 1) Given the fact that the column, striking such a chord with readers, underscored
2) The fact that the column struck such a chord with readers underscored
3) The column striking such a chord with readers that it underscored
4) That the column struck such a chord with readers, underscoring
- 14- They have not yet delivered the robust economic expansion that normally follows recession, the crisis in 2007-2008.
- 1) neither have them put much of a dent in the debt burdens which sets off
2) and have they not put much of a dent in the debt burdens setting off
3) nor have they put much of a dent in the debt burdens that set off
4) they have nor put much of a dent in the debt burdens to set off

PART B: Vocabulary

Directions: Choose the word or phrase (1), (2), (3), or (4) that best completes each sentence. Then mark the answer on your answer sheet.

- 15- If you want to see the main commercial and business area of Tehran, you should go to the city
- 1) center
3) address
- 2) identity
4) audience
- 16- The two leaders agreed to attend a face-to-face meeting in order to social and political developments.
- 1) suffer
3) guess
- 2) miss
4) discuss
- 17- During Tuesday's meeting, the two politicians signed a new agreement that calls for closer cooperation in defense and security.
- 1) strategic
3) several
- 2) mental
4) crowded

- 18- After the car, he is not able to walk and therefore needs a wheelchair to move around.
 1) park 2) accident
 3) repair 4) vehicle
- 19- She is and knowledgeable reporter who has traveled to several countries.
 1) an extreme 2) a separate
 3) a confused 4) an experienced
- 20- We all have a responsibility, and collectively, to be part of this titanic struggle for the renewal and rebirth of our continent.
 1) formerly 2) theoretically
 3) individually 4) scarcely
- 21- True is the desire to be useful to others with no thought of any reward.
 1) charity 2) departure
 3) solemnity 4) contemplation
- 22- In the ocean, water waves refract when they travel from deep water to water—or vice versa.
 1) uncharted 2) potable
 3) shallow 4) excess
- 23- When cooking the sauce, don't forget that all-important, fresh onion.
 1) potion 2) desert
 3) combination 4) ingredient
- 24- The conservative newspapers have tended to the extent of the problem.
 1) solve 2) donate
 3) distract 4) understate
- 25- An itch may be a common phenomenon, but science has barely begun to the surface of why an itch itches, and how to make it stop.
 1) illuminate 2) scratch
 3) clarify 4) caress
- 26- Unfortunately, some of the functions seem to be written with a fairly disregard for efficiency.
 1) reckless 2) felicitous
 3) debilitated 4) seasonable
- 27- Several major opportunities to cross-reference information were during the production of this encyclopedia and that means its value as a research tool is limited.
 1) mandated 2) materialized
 3) squandered 4) vindicated
- 28- Though Russia has refused to repatriate to Germany and other countries works of art and archeological treasures, President Boris Yeltsin, in a gesture, has returned cultural and diplomatic archives to Germany.
 1) rapacious 2) propitiatory
 3) misogynistic 4) pileous
- 29- During the boisterous late-night vote sessions that would eventually elect McCormick as speaker back in June, Mandy sat dutifully by the podium in the House chamber, taking notes and avoiding the schoolyard going on all around her.
 1) pellucidity 2) placidity
 3) attenuation 4) fracas

- 30- The critics who exhausted the language of during her presidency, should have exercised restraint and, instead of denigrating her, provided her with constructive criticism.
- | | |
|----------------|-----------------|
| 1) fulmination | 2) equivocation |
| 3) ataraxia | 4) panache |

PART C: Reading Comprehension

Directions: Read the following two passages and answer the questions by choosing the best choice (1), (2), (3), or (4). Then mark the correct choice on your answer sheet.

PASSAGE 1:

Humans persistently fail to live up to the ideal of rationality. We make common errors in our decision-making processes and are easily influenced by irrelevant details. And when we rush to a decision without reasoning through all the evidence, we call this trusting our intuition. We used to think the absence of such human quirks made computers better, but recent research in cognitive science tells us otherwise. Humans appear to have two complementary decision-making processes, one slow, deliberate and mostly rational, the other fast, impulsive, and able to match the present situation to prior experience, enabling us to reach a quick conclusion. This latter mode seems to be key to making human intelligence so effective.

While it is deliberative and sound, the rational part requires more time and energy. Imagine that an oncoming car starts to drift into your lane; you need to act immediately: sound the horn, hit the brakes, or swerve, rather than start a lengthy computation that would determine the optimal but possibly belated act. Such shortcuts are also beneficial when there is no emergency. Expend too much brain power computing the optimal solution to details like whether to wear the dark blue or the midnight blue shirt, and you'll quickly run out of time and energy for the important decisions.

So should Artificial Intelligence (AI) incorporate an intuitive component? Indeed, many modern AI systems do have two parts, one that reacts instantly to the situation, and one that does more deliberative reasoning. Some robots, equipped with computers, have an intuitive component built with a "subsumption" architecture, in which the lowest layers of the system are purely reactive, and higher levels serve to inhibit the reactions and organize more goal-directed behavior. This approach has proved to be useful, for example, for getting a legged robot to walk through rough terrain, to name one particularly fascinating and promising development.

- 31- The word "persistently" in paragraph 1 is closest in meaning to
- | | |
|------------------|-----------------|
| 1) deliberately | 2) occasionally |
| 3) unfortunately | 4) continuously |
- 32- The underlined phrase "this latter mode" in paragraph 1 refers to the
- | | |
|-------------------|--------------------|
| 1) dualistic mode | 2) deliberate mode |
| 3) intuitive mode | 4) rational mode |
- 33- Which of the following best describes the author's attitude to the installation of an intuitive component in AI?
- | | |
|-----------------|---------------|
| 1) Approving | 2) Ironic |
| 3) Disapproving | 4) Frustrated |

- 34- **What does paragraph 2 mainly discuss?**
- 1) The merits of the deliberative part of the brain
 - 2) The significance of intuition for humans in different situations
 - 3) The evolution of one of the complementary modes of the human brain
 - 4) The way the human brain makes a decision to respond to an emergency
- 35- **The passage provides sufficient information to answer which of the following questions?**
- I. **How much more energy does the human brain's rational part require compared with the intuitive part?**
 - II. **Is the function of the intuitive decision-making process confined only to urgent situations?**
 - III. **What are the chances of an apocalyptic scenario being realized, where AI robots enslave mankind?**
- 1) Only I
 - 2) Only II
 - 3) Only III
 - 4) II and III

PASSAGE 2:

There is no thorough study of English Orientalism during the Romantic Age comparable to Samuel Chew's treatment of Islam in English literature of the Renaissance or Martha P. Conant's study of the Oriental tale in English literature of the eighteenth century. Contributions to such a study have of course been made: Edna Osborne's "Oriental Diction and Theme in English Verse 1740-1840," Wallace C. Brown's several articles on the Near East in English literature of about the same period, and Harold Wiener's analysis of Byron's "Turkish Tales." The present article is concerned primarily with the Persian element in that Oriental complex—a limitation which is perhaps justified by the pre-eminence of Persian poetry over the poetry of other Asiatic nations as an influence upon English literature of this period.

What distinguishes the Orientalism of the Romantic Age from the earlier manifestations is that the last quarter of the eighteenth century saw the establishment, in England, of a genuine, firsthand study of the languages of Persia, Arabia, Turkey, and India. This enabled English writers to deal with original Oriental works, or at least with direct translations of them into English. By contrast, the Renaissance Englishman had known of the East almost exclusively through travel books written by men unfamiliar with the languages of the countries they visited. The early Enlightenment had learned about the literature of Asia, to be sure, but only by way of French and Latin versions of it, or through imitations of those versions inspired by the success of Galland's translation of the Arabian Nights. The true beginnings of Oriental studies in England are to be found in the work of Sir William Jones from about 1770 to his death in 1794, and in the uses to which his philological and literary researches were put by the agents of the East India Company when that enterprise was brought more closely under the British Crown by the India Act of 1784.

The interrelation of Jones's at first academic linguistic studies with the practical application of them following the change of status of the Indian empire is well illustrated by the different fate that befell the Oriental investigations of Thomas Gray a generation earlier. Shortly after the year 1755, Gray had written a pair of essays on India and Persia, based upon such Oriental learning as could then be garnered from the European languages, both ancient and modern. But these essays were not published until 1814.

- 36- The underlined word “exclusively” in paragraph 2 is closest in meaning to
- 1) alternatively
 - 2) potentially
 - 3) solely
 - 4) surprisingly
- 37- According to the passage, which of the following figures was a translator?
- 1) Galland
 - 2) Byron
 - 3) Thomas Gray
 - 4) Wallace C. Brown
- 38- According to paragraph 1, which of the following statements is true?
- 1) Scholarship is silent on the subject of English Orientalism during the Romantic Age.
 - 2) Edna Osborne’s work is an important piece written about English poetry, in which she studied her contemporary 18th-century English poets.
 - 3) Martha P. Conant’s study of the Oriental tale in English literature is one of the two most important works regarding English Orientalism during the Romantic period.
 - 4) Compared with the topic of Islam in English literature of the Renaissance, English Orientalism during the Romantic Age is a relatively under-addressed subject.
- 39- Which of the following factors best justifies the article’s limited scope, mentioned in paragraph 1?
- 1) The inadequacy of present scholarship, and the availability of new resources for research
 - 2) The comparatively significant role of Persian poetry as an influence on English literature in the Romantic period
 - 3) The new possibilities that opened up before oriental scholars to pursue their interests in academic spheres in an unprecedented manner
 - 4) The newly-found evidence of the interaction between oriental and occidental scholars
- 40- According to the passage, which of the following statements is true?
- 1) Thomas Gray wrote a pair of essays on India and Persia after 1755, which were published posthumously in 1814, under the supervision of Sir William Jones.
 - 2) Sir William Jones’s study was, in a sense, a turning point in oriental studies on account of his philological and literary researches in the second half of the 17th century.
 - 3) Inspired by the Latin and French translations of the Arabian Nights, a series of tales emerged in Europe during the enlightenment, which brought together different themes from European literary tradition.
 - 4) What makes the Orientalism of the Romantic Age distinct from its previous counterparts is a factor as a result of which English writers’ experience of original Oriental works in this period was less mediated by translation.

مشاهده کلید اولیه سوالات آزمون دکتری 1403

کلید اولیه آزمون دکتری سال 1403

به اطلاع می‌رساند، کلید اولیه سوالات که در این سایت قرار گرفته است، غیر قابل استناد است و پس از دریافت نظرات داوطلبان و صاحب نظران کلید نهایی سوالات تهیه و بر اساس آن کارنامه داوطلبان استخراج خواهد شد. در صورت تمایل می‌توانید حداکثر تا تاریخ 1402/12/20 با مراجعه به سامانه پاسخگویی اینترنتی (request.sanjesh.org) نسبت به تکمیل فرم "اعتراض به کلید سوالات" / "آزمون دکتری سال 1403" اقدام نمایید. لازم به ذکر است نظرات داوطلبان فقط تا تاریخ مذکور و از طریق فرم ذکر شده دریافت خواهد شد و به موارد ارسالی از طریق دیگر (نامه مکتوب یا فرم عمومی در سامانه پاسخگویی و ...) یا پس از تاریخ اعلام شده رسیدگی نخواهد شد.

عنوان دفترچه	نوع دفترچه	شماره پاسخنامه	گروه امتحانی
علوم سیاسی و روابط بین الملل	C	3	علوم انسانی

شماره سوال	گزینه صحیح	شماره سوال	گزینه صحیح	شماره سوال	گزینه صحیح
1	1	31	4	61	3
2	4	32	1	62	1
3	3	33	3	63	4
4	2	34	1	64	4
5	3	35	4	65	2
6	1	36	1	66	4
7	1	37	4	67	3
8	2	38	2	68	4
9	2	39	4	69	3
10	4	40	4	70	3
11	1	41	3	71	4
12	3	42	1	72	1
13	3	43	4	73	3
14	1	44	1	74	2
15	1	45	3	75	2
16	4	46	4	76	3
17	4	47	4	77	1
18	4	48	2	78	3
19	2	49	4	79	4
20	2	50	3	80	1
21	2	51	2		
22	4	52	1		
23	2	53	3		
24	1	54	2		
25	2	55	3		
26	3	56	2		
27	1	57	2		
28	3	58	3		
29	1	59	3		
30	3	60	3		

خروج

رساند، کلید اولیه سوالات که در این سایت قرار گرفته است، غیر قابل استناد است و پس از دریافت نظرات داوطلبان و صاحب نظران کلید نهایی و بر اساس آن کارنامه داوطلبان استخراج خواهد شد. در صورت تمایل می توانید حداکثر تا تاریخ 1402/12/20 با مراجعه به سامانه پاسخگویی (request.sanjesh.org) نسبت به تکمیل فرم "اعتراض به کلید سوالات" / "آزمون دکتری سال 1403" اقدام نمایید. است نظرات داوطلبان فقط تا تاریخ مذکور و از طریق فرم ذکر شده دریافت خواهد شد و به موارد ارسالی از طریق دیگر (نامه مکتوب یا فرم سامانه پاسخگویی و ...) یا پس از تاریخ اعلام شده رسیدگی نخواهد شد.

گروه امتحانی	شماره پاسخنامه	نوع دفترچه	ترتیب
استعدادفنی ومهندسی	2	C	مهندسی

شماره سوال	گزینه صحیح
1	4
2	1
3	3
4	2
5	4
6	1
7	4
8	1
9	2
10	4
11	3
12	2
13	3
14	4
15	2
16	1
17	1
18	3
19	2
20	3
21	3
22	1
23	2
24	4
25	1

خروج

رساند، کلید اولیه سوالات که در این سایت قرار گرفته است، غیر قابل استناد است و پس از دریافت نظرات داوطلبان و صاحب نظران کلید نهایی و بر اساس آن کارنامه داوطلبان استخراج خواهد شد. در صورت تمایل می توانید حداکثر تا تاریخ 1402/12/20 با مراجعه به سامانه پاسخگویی (request.sanjesh.org) نسبت به تکمیل فرم "اعتراض به کلید سوالات" / "آزمون دکتری سال 1403" اقدام نمایید. است نظرات داوطلبان فقط تا تاریخ مذکور و از طریق فرم ذکر شده دریافت خواهد شد و به موارد ارسالی از طریق دیگر (نامه مکتوب یا فرم سامانه پاسخگویی و ...) یا پس از تاریخ اعلام شده رسیدگی نخواهد شد.

ترتیب	نوع دفترچه	شماره پاسخنامه	گروه امتحانی
-عمومی	C	1	زبان انگلیسی - عمومی

شماره سوال	گزینه صحیح	شماره سوال	گزینه صحیح
1	3	31	4
2	1	32	3
3	2	33	1
4	2	34	2
5	4	35	2
6	1	36	3
7	3	37	1
8	4	38	4
9	2	39	2
10	1	40	4
11	3		
12	3		
13	2		
14	3		
15	1		
16	4		
17	1		
18	2		
19	4		
20	3		
21	1		
22	3		
23	4		
24	4		
25	2		
26	1		
27	3		
28	2		
29	4		
30	1		

