

کد کنترل

649

C

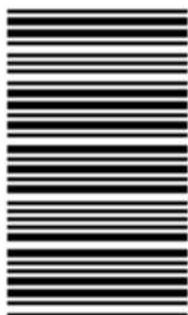

649C



جمهوری اسلامی ایران
وزارت علوم، تحقیقات و فناوری
سازمان سنجش آموزش کشور

«در زمینه مسائل علمی، باید دنبال قلّه بود.»
مقام معظم رهبری

عصر جمعه
۱۴۰۲/۱۲/۰۴

دفترچه شماره ۳ از ۳

آزمون ورودی دوره‌های دکتری (نیمه‌متمرکز) - سال ۱۴۰۳

معماری (کد ۲۵۰۲)

مدت‌زمان پاسخگویی: ۱۰۵ دقیقه

تعداد سؤال: ۱۶۰

عنوان مواد امتحانی، تعداد و شماره سؤال‌ها

ردیف	مواد امتحانی	تعداد سؤال	از شماره	تا شماره
۱	مبانی نظری معماری - مبانی تکنولوژی معماری	۳۰	۱	۳۰
۲	مبانی نظری معماری پیشرفته - تکنولوژی معماری پیشرفته	۵۰	۳۱	۸۰
۳	مبانی نظری، فلسفه و حکمت معماری منظر - تاریخ منظر و معماری منظر - تجربه‌های معماری منظر معاصر - علوم و فنون میان‌رشته‌ای	۸۰	۸۱	۱۶۰

این آزمون، نمره منفی دارد.

استفاده از ماشین حساب مجاز نیست.

* داوطلب گرامی، عدم درج مشخصات و امضا در مندرجات جدول زیر، به منزله عدم حضور شما در جلسه آزمون است.

اینجانب با شماره داوطلبی با آگاهی کامل، یکسان بودن شماره صندلی خود با شماره داوطلبی مندرج در بالای کارت ورود به جلسه، بالای پاسخنامه و دفترچه سؤالها، نوع و کد کنترل درج شده بر روی دفترچه سؤالها و پایین پاسخنامه ام را تأیید می نمایم.

امضا:

مبانی نظری معماری - مبانی تکنولوژی معماری:

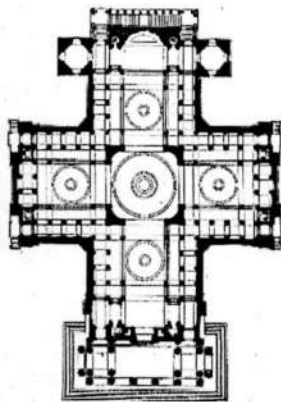

۱- پلان روبه‌رو، متعلق به کدام بناست و طراح آن، چه کسی است؟

- (۱) بنای لزنولید - ژاگ ژرمن سوفلو
- (۲) پانتئون پاریس - ژاگ ژرمن سوفلو
- (۳) بنای لزنولید - ژول هاردونن مانسار
- (۴) پانتئون پاریس - ژول هاردونن مانسار

۲- توجه بیشتر و عمیق تر به «خلق فضا»، از ویژگی‌های اصلی معماری کدام تمدن است؟

- (۱) یونان باستان
- (۲) روم باستان
- (۳) مصر باستان
- (۴) بین‌النهرین

۳- کدام سبک معماری غرب را در فرانسه، تحت عنوان «شیوه لویی چهاردهم» می‌شناسند؟

- (۱) باروک
- (۲) رنسانس
- (۳) منریسم
- (۴) رومانتیسیسم

۴- کدام مورد در رابطه با «مدرنیته»، درست است؟

- (۱) یک ایدئولوژی است.
- (۲) یک جهان‌بینی است.

- (۳) نمود تمدن امروز غرب است.
- (۴) پیش از هر چیز یک آورده هنری است.

۵- پلان زیر، مربوط به یکی از طبقات بنیاد آقاخان در لندن، کار فومیهیکو ماکی معمار ژاپنی است. ماکی در مورد

مشخصات این طرح، به استفاده از باغ‌سازی اسلامی اشاره می‌کند. کدام مورد درباره عدم انطباق طرح با ایده‌های

باغ اسلامی درست‌تر است؟

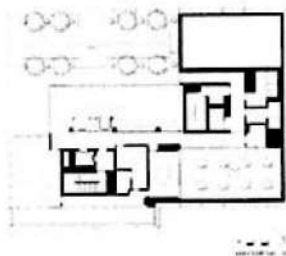

(۱) جداره انتهایی محوطه، با مصالح مدرن ساخته شده است.

(۲) جوی آب جاری در محوطه، شباهتی با جوی‌های باغ‌های اسلامی ندارد.

(۳) گیاهان استفاده‌شده در طرح، با گیاهان معمول در باغ‌های سنتی اسلامی همخوان نیست.

(۴) با توجه به قرارگیری محوطه در ارتفاع، علی‌رغم استفاده از گیاهان حس قرارگیری در طبیعت، به‌طور کامل وجود ندارد.

۶- اصول وحدت در هنر کدام‌اند و در کدام سبک لازم‌الاجرا هستند؟

- ۱) وحدت وجود و وحدت در کثرت - کلاسیک
- ۲) وحدت در کثرت و کثرت در وحدت - رومانتیک
- ۳) وحدت زمان، وحدت مکان و وحدت موضوع - کلاسیک
- ۴) وحدت زمان، وحدت مکان و وحدت موضوع - رومانتیک

۷- همه موارد از ویژگی‌های مساجد سده نهم (دوران حکومت تیموریان) هستند، به جز

- ۱) بیرون‌زدگی منار از سطح نما
 - ۲) فضای تمام‌رنگی پوشیده از کاشی در حیاط
 - ۳) سردر اصلی و ایوان قبلی رفیع در امتداد یک محور
 - ۴) پیوند فضایی گنبدخانه با شبستان‌های طرفین
- ۸- نحوه ترکیب مسجد و مدرسه در مسجد - مدرسه امام (سلطانی) سمنان، مشابه کدام «مسجد - مدرسه» زیر است؟

- ۱) سید - اصفهان
- ۲) آقابزرگ - کاشان
- ۳) طلاکاری - سمرقند
- ۴) چهارباغ (مادرشاه) - اصفهان

۹- شکل زیر، پلان معکوس کدام‌یک از انواع سقف‌سازی‌های ثانویه در معماری اسلامی ایران را نشان می‌دهد؟

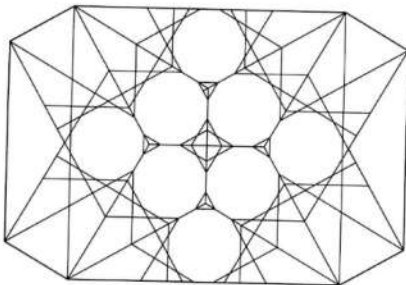

- ۱) مقرنس
- ۲) رسمی‌بندی
- ۳) کاسه‌سازی
- ۴) یزدی‌بندی

۱۰- دو ساختمان «کلیسای رنشان» اثر لوکوربوزیه و «پرای سیدنی» اثر یورن اوتزن، بیشتر نشانگر کدام مورد در معماری است؟

- ۱) نگرش سازه‌ای در بنا
- ۲) تقرب معماری به مجسمه‌سازی
- ۳) توجه به فضاهای داخلی در معماری
- ۴) استفاده از نور به‌عنوان عامل اصلی در طراحی

۱۱- کدام دوره معماری معاصر ایران، در معرض اساسی‌ترین تأثیرات بنیادی مدرنیته و مدرنیزاسیون قرار گرفت؟

- ۱) بیست‌ساله پهلوی اول
- ۲) پهلوی دوم
- ۳) سلطنت ناصرالدین شاه قاجار
- ۴) سال‌های نهضت مشروطیت

۱۲- کدام دسته از افراد، قرابت فکری بیشتری با یکدیگر دارند؟

- ۱) پیت موندریان - استیون هال
- ۲) میشل فوکو - آدولف لوس
- ۳) زاها حدید - واسیلی کاندینسکی
- ۴) پیترو زومتور - یوهانی پلاسم

۱۳- کدام مورد درباره پدیده «درون‌گرایی» در معماری گذشته ایران، درست است؟

- ۱) یک اصل دینی در ساخت خانه‌هاست.
- ۲) یک نگرش تاریخی در معماری است.
- ۳) یک تدبیر معمارانه است.
- ۴) سبک خاصی در معماری است.

۱۴- کدام‌یک از بناهای زیر، از لحاظ هندسه پلان، شباهت بیشتری به یکدیگر دارند؟

- ۱) کوشک صفوی باغ فین - کاخ هشت‌بهشت
- ۲) کوشک باغ شازده - کوشک صفوی باغ فین
- ۳) کاخ هشت‌بهشت - کاخ چهل‌ستون
- ۴) کوشک باغ شازده - کاخ هشت‌بهشت

۱۵- کدام مورد دربارهٔ تصویر روبه‌رو درست نیست؟

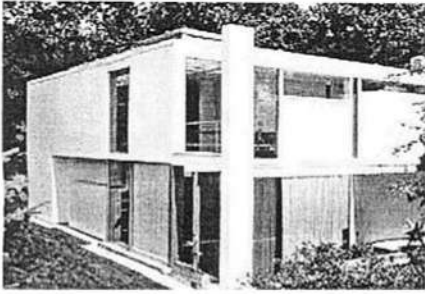

- (۱) طرح بنا، از یک نظام هندسی استخراج شده است.
- (۲) این بنا یادآور خانه شرودر، اثر گریت ریتولد است.
- (۳) این بنا، براساس یک نظام انتزاعی و با روابط فرمی جدید طراحی شده است.
- (۴) طرح این بنا، نشانهٔ تداوم معماری مدرن در سال‌های بعد از ۱۹۷۰ میلادی محسوب می‌شود.

۱۶- در تعریف «فرضیه خوب»، کدام مورد درست نیست؟

- (۱) باید قابلیت آزمون را داشته باشد.
 - (۲) باید به مطالعه و پژوهش جهت دهد.
 - (۳) باید از واژه‌ها و مفاهیم ارزشی استفاده کرد.
 - (۴) باید قابلیت حذف حقایق نامرتب با مسئله تحقیق را داشته باشد.
- ۱۷- نمود اولیه نمادهای غربی در معماری دوره قاجار، در کدام بخش بیشتر به چشم می‌خورد؟

- (۱) نمای بناها
 - (۲) شیوه ساخت بنا
 - (۳) حضور پله‌های دوطرفه در بناها
 - (۴) مصالح مورد استفاده در بنا
- ۱۸- وجه مشترک سه معمار «تونی گارنیه، آلوار آلتو و لوکوربوزیه»، در کدام مورد است؟

- (۱) تأکید بر استفاده از بتن در سازه و نمای معماری داشتند.
- (۲) تمامی آنها از بنیان‌گذاران مکتب معماری مدرن اولیه هستند.
- (۳) در خلق آثار معماری، رویکرد مشابهی نسبت به طبیعت داشتند.
- (۴) در کنار پدید آوردن آثار معماری، در حوزه طراحی شهری هم فعال بودند.

۱۹- هرگاه مسئله طراحی، مبتنی بر دانش روشن و مستحکم باشد، طراحان عموماً از کدام شیوه استفاده می‌کنند؟

- (۱) عرف معمارانه
 - (۲) بداهه‌پردازی
 - (۳) موقعیت مبنا
 - (۴) سلیقه عامیانه
- ۲۰- از دیدگاه امروزی، کدام مورد به رابطهٔ مسئله و راه‌حل در فرایند طراحی، نزدیک‌تر است؟

- (۱) رابطه مسئله و راه‌حل، یک ترجیح فردی است.
- (۲) مسئله به کلی روشن می‌شود و سپس راه‌حل برای آن طراحی می‌شود.
- (۳) مسئله و راه‌حل، با هم آشکار می‌شوند، رشد می‌کنند و پایان یکی، به منزله شروع دیگری نیست.
- (۴) مسئله به قطعاتی کوچک‌تر تقسیم می‌شود و برای هر قطعه، راه‌حل از پیش تعیین‌شده‌ای وجود دارد.

۲۱- گرافیکی می‌خواهد برای یک سخنرانی درباره «مدولار لوکوربوزیه» پوستری تهیه نماید. کدام تصویر زیر، می‌تواند منبع الهام مناسبی برای تهیه این پوستر باشد؟

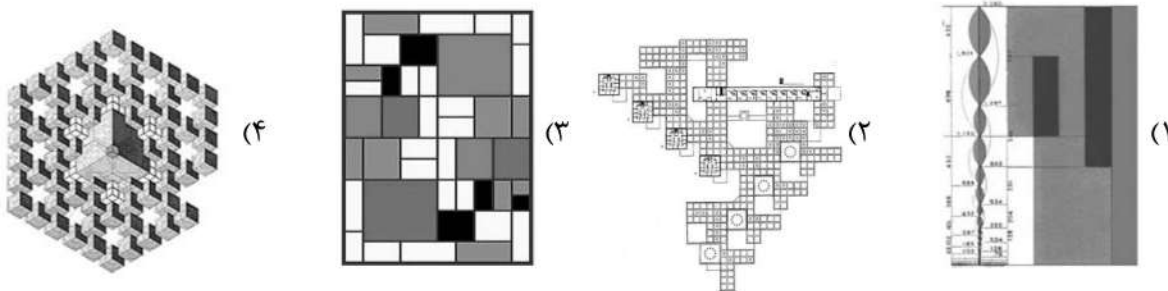

۲۲- عبارت زیر، مربوط به کدام مورد است؟

«نقل و توصیف شکل‌های گوناگون حیات و زندگی گذشته انسان و وقایع بشری است. این وصف به شکل قانونمند و با یک نگرش همراه است و اگر از زاویه علت و معلول دیده شود، به‌عنوان یک روش و یا تحلیل علمی قلمداد می‌گردد.»

- (۱) باستان‌شناسی
- (۲) تاریخ‌نگاری
- (۳) انسان‌گرایی
- (۴) قوم‌شناسی

۲۳- شکل مقابل منحنی نیروی برشی و لنگر خمشی کدام تیر است؟

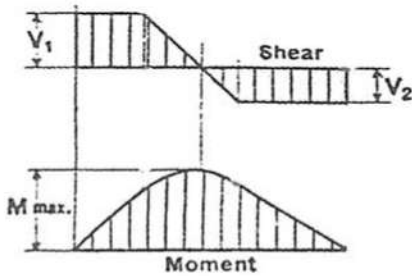

- (۱) تیر ساده با بار گسترده یکنواخت در قسمت میانی
- (۲) تیره طره با بار گسترده یکنواخت در قسمت میانی
- (۳) تیر ساده با بار گسترده یکنواخت در نزدیک تکیه‌گاه سمت چپ
- (۴) تیره طره با بار گسترده یکنواخت در نزدیک تکیه‌گاه سمت چپ

۲۴- توزیع بار در شبکه زیر چگونه انجام می‌شود؟

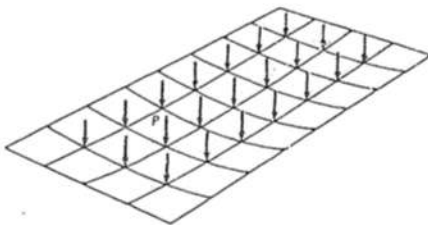

- (۱) یک‌طرفه
- (۲) دو‌طرفه
- (۳) خمشی و پیچشی
- (۴) خمشی و فشاری

۲۵- ویژگی اصلی مهاربندی‌های تصویر روبه‌رو، کدام است؟

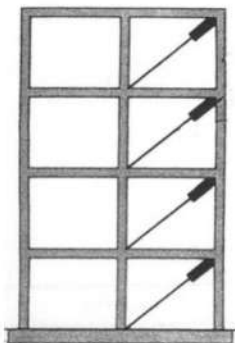

- (۱) افزایش تغییر مکان قاب
- (۲) کاهش طول مهاربندی
- (۳) افزایش صلبیت
- (۴) میراگر بودن

۲۶- همه موارد در خصوص سازه زیر درست هستند، به‌جز

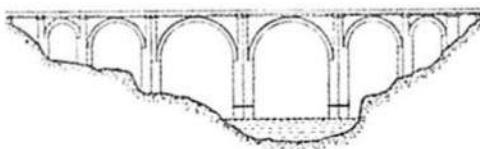

- (۱) این پل الگوی بسیاری از معماران برای پل‌سازی بوده است.
- (۲) این پل از بزرگ‌ترین پل‌های دوران امپراطوری روم است.
- (۳) طاق‌های نیم‌دایره پل بدون ملات چسبنده قابل اجرا نبوده است.
- (۴) مصالح اصلی پل سنگ گرانیت است.

۲۷- همه موارد بیانگر نقش بادگیرها هستند، به‌جز

- (۱) تبدیل هوای گرم و خام به هوای خنک و ملایم
- (۲) استفاده از برج آجری برای پایداری جانبی سازه
- (۳) تبدیل هوای غبارآلود و خاک گرفته به هوای پاک
- (۴) نقش زیبایی‌شناسانه برای ساختمان

۲۸- کدام عبارت توصیف دقیق‌تری از ساختمان زیر است؟

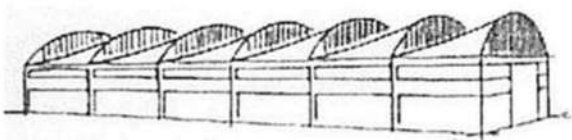

- (۱) سازه ورق تاشده
- (۲) طاق‌های رومی
- (۳) قوس‌های کللیل آجری
- (۴) سقف پوسته با نور شمالی



۲۹- تصویر روبه‌رو، نشان‌دهنده کدام یک از انواع سازه‌ها است؟

- (۱) قوسی
- (۲) معلق
- (۳) خمشی
- (۴) پیچشی

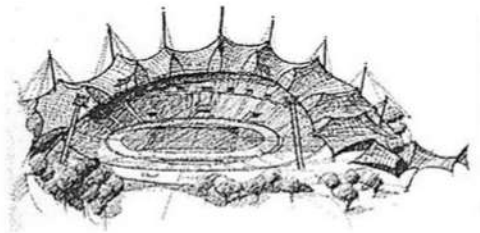

۳۰- سازه زیر در کدام گروه قرار می‌گیرد؟

- (۱) سازه تنسگریتی
- (۲) سازه هوای فشرده
- (۳) شبکه کابل و پوسته
- (۴) کابل و سازه چادری

مبانی نظری معماری پیشرفته - تکنولوژی معماری پیشرفته:

۳۱- نقشه ساختمانی «متراکم در مرکز»، ویژگی بناهای کدام دوره از معماری غرب است؟

- (۱) رنسانس
- (۲) اتونی
- (۳) گوتیک
- (۴) رومانسک

۳۲- کدام شهر در دوره رنسانس، از حیث داشتن هنرمندانی چیره‌دست و غنای آثار هنری‌اش، «آتن جدید» لقب گرفت؟

- (۱) رم
- (۲) ونیز
- (۳) راونا
- (۴) فلورانس

۳۳- کدام مورد، به تقلید از سردر ورودی آکروپولیس ساخته شده است؟

- (۱) ورودی ساختمان آپرای پاریس
- (۲) ورودی کلیسای سن‌پل لندن
- (۳) دروازه براندنبورگ برلین
- (۴) نمای کاخ وایت‌هال لندن

۳۴- با برپایی کدام بنا، شیوه «ستون‌بندی غول‌پیکر» به فهرست عناصر معماری پر عظمت انضمام یافت و رسمی متداول شد؟

- (۱) کلیسای سن‌پیر
- (۲) بناهای میدان کامپیدولیو
- (۳) کلیسای سن‌آندرتا
- (۴) رواق میدان سن‌پیر

۳۵- الگوی معماری کلیسای کاتولیکون در هوسیوس لوکاس چیست و به معماری کدام دوره تعلق دارد؟

- (۱) مرکزگرا - بیزانس
- (۲) مرکزگرا - رومانسک
- (۳) باسیلیکایی - بیزانس
- (۴) باسیلیکایی - رومانسک

۳۶- کدام عامل را علت اصلی گسترش سریع شیوه گوتیک در معماری و هنر اروپا دانسته‌اند؟

- (۱) گسترش آرمان‌های زاهدمنشانه و تمامیت‌خواهانه فرقه‌های رهبانیت
- (۲) نفوذ یافتن گسترده تمایلات ضدرومی‌وار در میان صنعتگران و هنرمندان
- (۳) الهام گرفتن صورت مختلف این هنر از زیبایی‌شناسی هنر عصر باستان در یونان و روم
- (۴) توانایی چشمگیر برانگیختن نیروی تخیل و برافروختن شراره دینی در دل مردم

۳۷- کدام معمار، پس از ظهور رنسانس، رساله‌هایی در باب نقاشی، مجسمه‌سازی داشت و نیز اولین رساله معماری را نوشت؟

- (۱) لئونه باتیستا آلبرتی
- (۲) فیلیپه برنولسکی
- (۳) آندرتا پالادیو
- (۴) جورجو وازاری

۳۸- کدام کلیسا را تجسم ساختمانی از روحیه «نهضت ضد اصلاح دینی» شمرده‌اند؟

- (۱) سن پیترو (۲) سن آندرئا (۳) ایل جزو (۴) سانتو اسپریتو

۳۹- در خصوص درک هایدگر از تمایز مکان و فضا، کدام مورد، درست‌تر است؟

- (۱) تفاوت اصلی مکان و فضا، در مرزدار بودن و نبودن آن است.
 (۲) حس مکان بیش از هر چیز، به ویژگی‌های کیفی فضای مصنوع وابسته است.
 (۳) مکان، بیشتر ناظر بر محیط‌های طبیعی و غیرشهری و فضا، بیشتر ناظر به محیط‌های عقلانی‌سازی شده شهری است.
 (۴) از یک طرف تمایز فضایی که حدوث آن وابسته به اشیای به‌خصوص و حضور فرد در آن است، و از طرف دیگر فضایی که یک تجرید ریاضی است که می‌تواند با محورهای مختصات ترسیم گردد.

۴۰- تصاویر زیر، مربوط به «مسجد بیت‌الرئوف» در بنگلادش، اثر مارینا تبسم و «پاویون موقت، سرپنتین» در لندن، اثر

پیترو زومتور هستند. مهم‌ترین تفاوت این دو، کدام مورد است؟

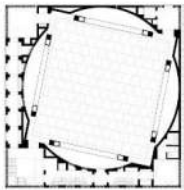

(۱) کیفیات فضای میانی

(۲) نوع سلسله‌مراتب ورود

(۳) نحوه استفاده از عناصر شاخص

(۴) شیوه طراحی نماهای خارجی

۴۱- نظریه «فضای جهانی» یا «فضای تمایز نیافته» در توصیف فرایند طراحی، از چه کسی است؟

(۱) میس فن درروهه

(۲) لوکوربوزیه

(۳) لویی آی کان

(۴) ژاک لویی داوید

۴۲- زیگفرید گیدیون در چاپ سوم کتاب «فضا، زمان و معماری، رشد یک سنت جدید» در ۱۹۵۴ میلادی تأکید زیادی

به معماری باروک از دیدگاه توجه به کنترل نور روی سطوح منحنی و ایجاد رابطه میان مجسمه‌سازی و معماری و

تزئینات کرده است. هدف او از مطرح کردن این ویژگی‌ها، کدام است؟

(۱) ارائه نظریه‌ای برای معماری پست‌مدرن

(۲) ارائه پشتوانه‌ای تاریخی برای ویژگی‌های اصلی معماری معاصر

(۳) نشان دادن معماری مدرن در تقابل با اصول کلاسیک‌گرایی در معماری باروک

(۴) اشاره به زائد بودن تزئینات در معماری باروک و اهمیت معماری بدون تزئین در دوران مدرن

۴۳- یکی از مباحث اصلی در اندیشه‌های سر کارل پوپر، این فرض است که وجه مشخص نظریه‌های علمی، قابلیت ابطال‌پذیری

آنهاست. اگر بخواهیم با الگوی پوپر به فرایند طراحی معماری نگاه کنیم، کدام مسیر زیر درست است؟

(۱) طرح فرضیه - شناسایی مشکل - سعی و خطا

(۲) سعی و خطا - حذف خطاها - یافتن راه‌حل

(۳) ارائه کانسپت‌ها - حذف خطاها - راه‌حل تجربی

(۴) یافتن مشکل - ارائه راه‌حل تجربی - حذف خطاها

۴۴- منظور آلبرتی در ده کتاب، از واژه لینامنتا (Lineamenta)، معادل کدام عبارت است؟

(۱) ارائه سبک و پیام پس از شکل‌گیری معماری

(۲) انتخاب ماده و مصالح هم‌زمان با ادراک ساختن

(۳) تکنیک‌های ساخت‌وساز در فرایند شکل‌گیری معماری

(۴) یک فعالیت کلی از پیش‌فکرشده که توسط معمار دنبال می‌شود.

۴۵- کدام فیلسوف، برای نخستین بار در فرایند مدرن شدن اندیشه، خط بطلانی بر دو نظریه رایج امپرسیسیسم و راسیونالیسیسم کشید و پیشنهاد جایگزینش، چه بود؟

(۱) نیچه - نیهیلیسم

(۲) هگل - ایده آلیسم آلمانی

(۳) کانت - کریتیسیسم

(۴) کیگارد - اگزستانسیالیسم

۴۶- برای کدام یک از منتقدان، «ساخت معماری شامل یک استدلال منطقی است و این استدلال را به راحتی می توان در سازه ساختمان مشاهده کرد؟»

(۱) اوژن ویوله لو دوک (۲) زیگفرید سمپر (۳) اریک مندلسون (۴) فیلیپ وب

۴۷- سابقه استفاده از ترسیم نقشه بنا، پیش از ساخت، در معماری ایران، به کدام دوره بازمی گردد؟

(۱) سلجوقیان (۲) تیموریان (۳) ایلخانان (۴) صفویان

۴۸- همه خطوط زیر، در نگارش کتیبه های محراب به کار می روند، به جز

(۱) نستعلیق (۲) ریحان (۳) کوفی (۴) ثلث

۴۹- نگاره زیر، تصویر بنایی متعلق به معماری اسلامی ایران است. کدام مورد در باب نوع و دوره این بنا، درست است؟

(۱) مقبره - ایلخانی

(۲) مقبره - تیموری

(۳) کاخ - تیموری

(۴) کاخ - صفوی

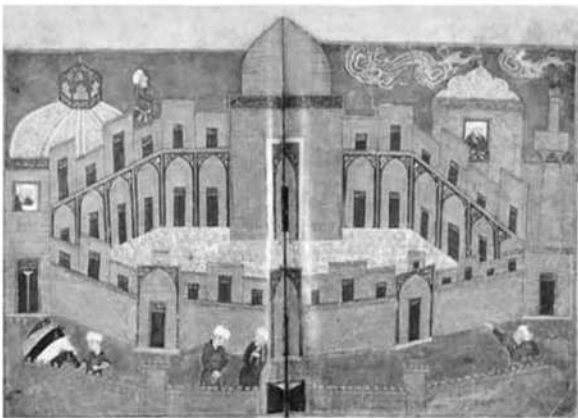

۵۰- مهم ترین تحول طرح معماری مسجد جامع اصفهان در سده چهارم هـ.ق (دوران حکومت آل بویه) چیست؟

(۱) احداث شبستان بیت‌الشتاء و ساخت دو مناره در طرفین ایوان جنوبی

(۲) دو طبقه کردن نماهای صحن با احداث قوس‌های کمربوش و کاشی کاری نماها

(۳) ساخت چهار ایوان در میانه چهار طرف حیاط و دو گنبد در جبهه های جنوبی و شمالی

(۴) گسترش شبستان‌ها به سمت حیاط با افزوده شدن یک ردیف ستون با قاعده شبدری برای نماسازی صحن

۵۱- کدام مورد، از نوآوری های معماری «مسجد - مدرسه» چهارباغ اصفهان محسوب نمی شود؟

(۱) تصرف در فضای ایوان با گسترش آن به طرفین

(۲) نحوه تفکیک عرصه مسجد از عرصه های مدرسه ای

(۳) نحوه ترکیب بسترهای آب و باغچه ها در حیاط سازی

(۴) نحوه تبدیل مربع پایه به دایره زیرگنبد در گنبدخانه مسجد

۵۲- به استثنای کدام مورد، بقیه در خصوص عناصر به کاررفته در نقوش گیاهی معماری اسلامی ایران، درست هستند؟

(۱) شبکه اسلیمی و شبکه ختایی، هم رنگ هستند.

(۲) رنگ شبکه اسلیمی، متضاد رنگ زمینه است.

(۳) شبکه ختایی، پرکننده فواصل میان شبکه اسلیمی است.

(۴) عناصر شبکه ختایی، متنوع تر و بیشتر از شبکه اسلیمی است.

۵۳- تصویر زیر، سه گچ‌بری متعلق به معماری ایران را نشان می‌دهد. کدام مورد دربارهٔ ترتیب تاریخی آنها، درست است؟

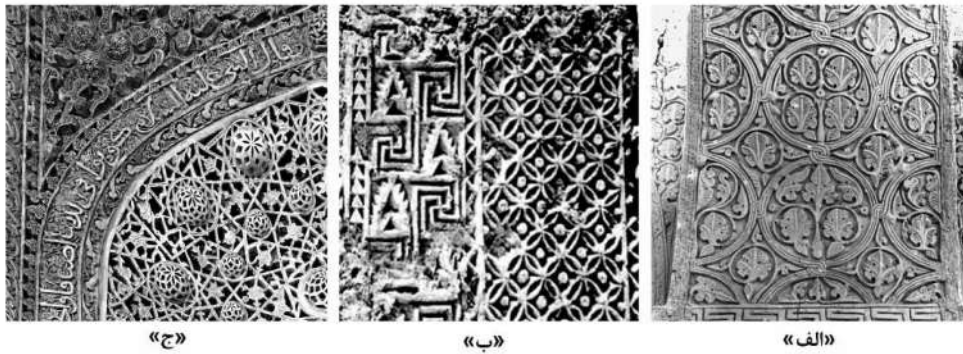

- (۱) «ب»، «الف» و «ج»
 (۲) «ج»، «ب» و «الف»
 (۳) «الف»، «ج» و «ب»
 (۴) «الف»، «ب» و «ج»

۵۴- عبارت زیر، کدام یک از باغ‌های سلطنتی دوران قاجار را توصیف می‌کند؟

«عمارت چندطبقه مشرف به استخر مدور، همراه با خوابگاه‌های یک طبقه گرداگرد آن»

- (۱) باغشاه (۲) عشرت‌آباد (۳) سلطنت‌آباد (۴) نیاوران

۵۵- باغچه‌های گلدوزی (Parterre Broderie)، با جداکننده‌های گیاهی، ریشه در کدام دوره دارند؟

- (۱) باروک (۲) رنسانس (۳) رمانتیک (۴) قرون وسطی

۵۶- با ساخت کدام ویلا در دوران رنسانس، برای اولین بار رابطه بصری بین بنا، باغ و منظر ایجاد شد؟

- (۱) لاتنه (۲) دسته (۳) روتندا (۴) مدیچی

۵۷- کدام مورد، عنصر مهم ترکیب‌بندی و نظم‌دهندهٔ طرح توسعه شهرهای اروپایی در قرن نوزدهم میلادی است؟

- (۱) خیابان (۲) کانال (۳) پارک (۴) باغ

۵۸- از سبک باغ‌سازی باروک، در طراحی کدام شهر در قرن نوزدهم میلادی استفاده شده است؟

- (۱) لندن (۲) وین (۳) واشنگتن (۴) بارسلون

۵۹- باغ ایرانی از نظر ارتباط توده و فضا، شامل کدام گونه‌های اصلی است؟

- (۱) باغ مطبق - باغ تخت
 (۲) باغ گسترده - باغ حیاط
 (۳) باغ محورگرا - باغ مرکزگرا
 (۴) باغ چهاربخشی - باغ با نظم شطرنجی

۶۰- کدام منبع دینی، به چهار بخشی بودن باغ بهشت اشاره دارد؟

- (۱) قرآن (۲) تورات (۳) انجیل (۴) اوستا

۶۱- خرپای روبه‌رو، است.

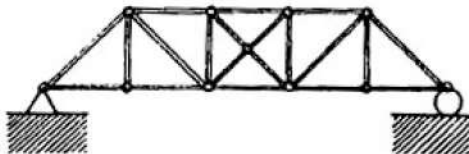

- (۱) نامعین
 (۲) ناپایدار
 (۳) معین
 (۴) ناپایدار و معین

۶۲- کدام عبارت، توصیف دقیق‌تری از سیستم سازه‌ای روبه‌رو است؟

- (۱) پوسته بتنی دنده‌دار
 (۲) سقف بتنی وافل با تیرهای خمیده
 (۳) دال دنده‌ای براساس خطوط ایزو استاتیک
 (۴) یک شبکهٔ منحنی از تیرهای فولادی خمیده

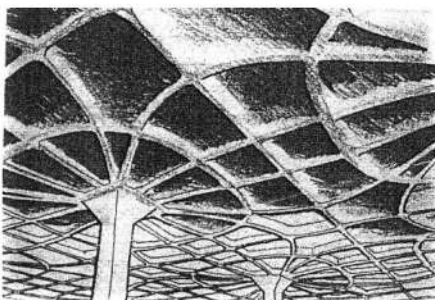

۶۳- شکل روبه‌رو، نشان‌دهنده کدام مورد است؟

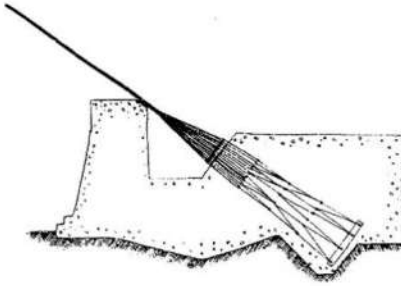

- (۱) اتصال کابل و شمع
- (۲) اتصال پایه پل و پی
- (۳) مهارکردن سازه در برابر زلزله
- (۴) مهارکردن کابل‌های پل معلق

۶۴- دقیق‌ترین توصیف، برای شکل روبه‌رو کدام است؟

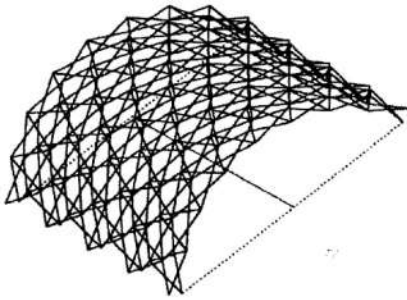

- (۱) گنبد دولایه صلب
- (۲) گنبد چهارلایه متحرک
- (۳) شبکه طاق گهواره‌ای تاشونده
- (۴) مدول‌های تکرارشونده یک‌بعدی

۶۵- در تصویر روبه‌رو در محل شماره‌های ۱ و ۲، کدام عبارت باید قرار گیرند؟

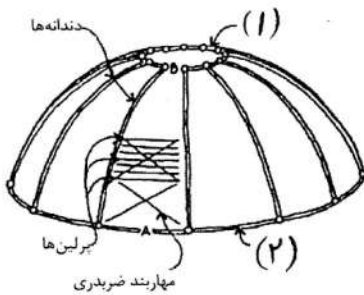

- (۱) کششی - فشاری
- (۲) فشاری - کششی
- (۳) فشاری - فشاری
- (۴) کششی - کششی

۶۶- سیستم سازه‌ای ساختمان زیر در کدام گروه قرار می‌گیرد؟

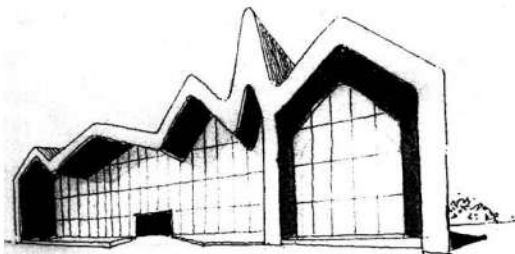

- (۱) قاب ساده
- (۲) قوس تیزدار
- (۳) پوسته مرکب
- (۴) ورق تاشده

۶۷- سیستم سازه‌ای ساختمان روبه‌رو کدام است؟

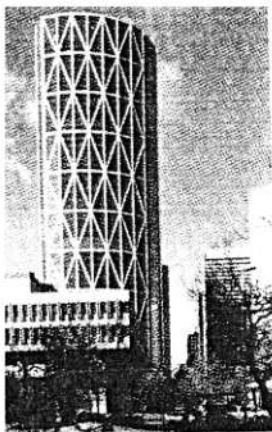

- (۱) دایاگرید
- (۲) لوله خرپایی
- (۳) پوسته خرپایی
- (۴) قاب لوله‌ای خمیده

۶۸- مناسب‌ترین مصالح برای ساختن یک گلخانه با سازه چادری کدام است؟

- (۱) PVC
- (۲) تفلون
- (۳) فیلم‌های ETFE
- (۴) روکش سیلیکون

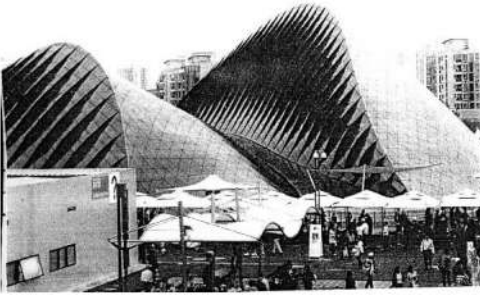

۶۹- کدام مورد، توصیف دقیق تری از سازه روبه‌رو است؟

- (۱) شبکه مثلثی از پانل‌های استیل ضد زنگ
- (۲) پوسته بتنی و پانل‌های مثلثی
- (۳) سازه گنبد نامتقارن
- (۴) قاب خمشی سه‌بعدی

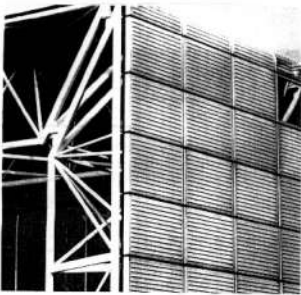

۷۰- کدام مورد، توصیف دقیق تری از صفحات اجرای نما در شکل روبه‌رو است؟

- (۱) صفحات آجری شیاردار
- (۲) پانل‌های عایق آلومینیومی
- (۳) صفحات سیمانی عایق حرارت
- (۴) ساندویچ پانل‌های پلیمری - سنگی

۷۱- در طراحی ساختمان داده‌شده کدام یک از مصالح زیر بیشتر مورد استفاده قرار گرفته است؟

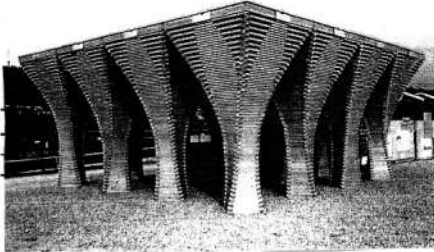

- (۱) آجر
- (۲) بتن
- (۳) پلیمر
- (۴) چوب



۷۲- همه موارد از ویژگی‌های سازه روبه‌رو هستند، به جز

- (۱) کل سازه، در چهار نقطه به تکیه‌گاه‌های اصلی متکی است.
- (۲) سیستم سازه‌ای به کاررفته از نوع سقف قوسی معلق است.
- (۳) سازه اصلی متشکل از لوله قوسی در بالا و لوله پیچشی در پایین است.
- (۴) سقف اصلی توسط خرابای پوششی متکی بر ستون‌های داخلی نگهداری می‌شود.

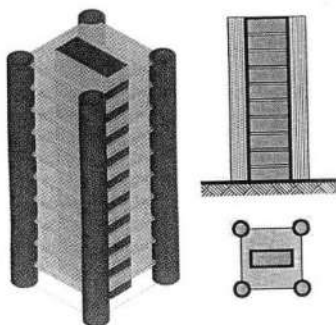

۷۳- کدام مورد توصیف دقیق تری از سازه شکل روبه‌رو است؟

- (۱) دیوارهای برشی مجزای پیرامونی و داخلی
- (۲) دیوارهای برشی مجزای پیرامونی
- (۳) هسته‌های پیرامونی منفرد
- (۴) هسته‌های گوشه و داخلی

۷۴- همه موارد از ویژگی‌های ساختمان روبه‌رو است، به جز

- (۱) سازه و معماری برج نمایان گر الهام از طبیعت است.
- (۲) هسته‌های نمایان برج نشان‌دهنده سازه بتنی لوله در لوله ساختمان است.
- (۳) فرم بیرونی دارای طراحی آئرودینامیک با الهام از علف‌های طبیعی و سبزه است.
- (۴) خلاقیت بسیار در طراحی برج برای تبدیل شدن آن به یک نشانه شهری صورت گرفته است.

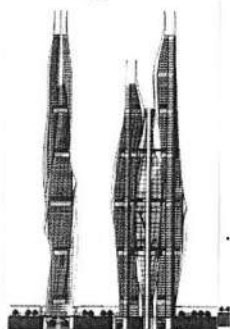

۷۵- به استثنای کدام مورد، بقیه جزو مزیت‌های اصلی ساختمان روبه‌رو هستند؟

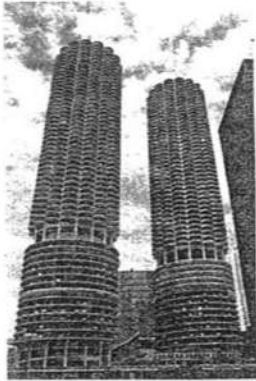

- (۱) معلق بودن طبقات از هسته مرکزی
- (۲) ویژگی آئرودینامیک فرم مدور ساختمان
- (۳) استفاده ساکنان آپارتمان‌ها از نمای فوق‌العاده شهر
- (۴) مساوی بودن فاصله سازه حول مرکز و کارکرد یکنواخت اجزا در نتیجه آن

۷۶- همه موارد از ویژگی‌های ساختمان روبه‌رو هستند، به جز

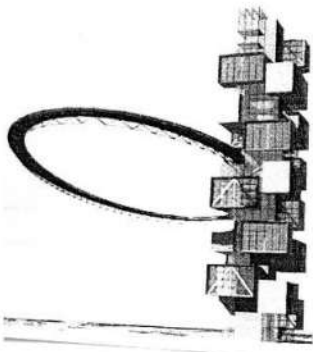

- (۱) طره‌شدن مکعب‌ها از هسته مرکزی
- (۲) سازه قاب خمشی با رویکرد معماری بیونیک
- (۳) یک مجتمع مسکونی، شامل مکعب‌های عظیم طره شده
- (۴) استفاده از سیستم سازه‌ای ساختمان برای اتصال پل معلق به برج

۷۷- در ساختمان روبه‌رو، از کدام بخش بدن انسان الهام گرفته شده است؟

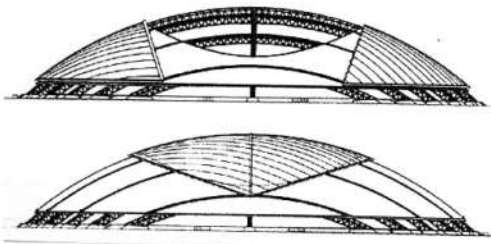

- (۱) کلیه و کبد
- (۲) کیسه‌های هوایی
- (۳) باز و بسته شدن چشم
- (۴) ساختار جمجمه سر

۷۸- کدام عبارت می‌تواند در محل علامت سؤال قرار گیرد؟



- (۱) الگوریتم ژنتیک
- (۲) منطق فازی
- (۳) رباتیک
- (۴) داده کاوی

۷۹- کدام مورد، توصیف دقیق‌تری از سازه مقابل است؟

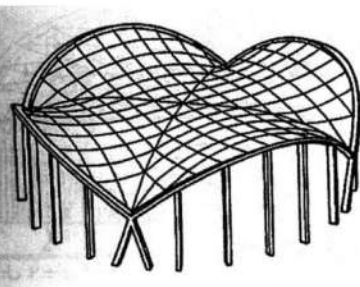

- (۱) شبکه کابلی زین‌اسبی نگهداری شده توسط حلقه فضایی
- (۲) شبکه کابلی با قوس‌های دارای انحنا به سمت بیرون
- (۳) شبکه کابلی زین‌اسبی بین دو قوس عمودی
- (۴) شبکه زین‌اسبی استوانه‌ای

۸۰- کدام مورد، در خصوص ساختمان زیر درست نیست؟

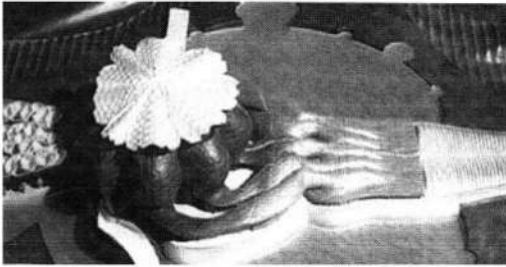

- (۱) ساختمان، دارای قالب پیازی شکل است.
- (۲) ساختمان، با الهام از عناصر طبیعی طراحی شده است.
- (۳) منبع الهام پروژه، مرجان‌های دریایی با پوسته آهکی است.
- (۴) قالب حبابی شکل موجودات تک‌سلولی و آمیب‌ها، منبع الهام طرح بوده است.

مبانی نظری، فلسفه و حکمت معماری منظر - تاریخ منظر و معماری منظر - تجربه‌های معماری منظر معاصر - علوم و فنون میان‌رشته‌ای:

- ۸۱- ایجاد برش در بافت جنگل، به منظور ایجاد محور قوی برای دستیابی به دید نامحدود خارج از باغ، جزء مشخصه‌های کدام یک از سبک‌های باغ‌سازی است؟
 - (۱) رنسانس
 - (۲) باروک
 - (۳) رمانتیک
 - (۴) قرون وسطی
- ۸۲- به زعم استیونز کدام مورد، از جمله الگوهای پایه در طبیعت است؟
 - (۱) مربع
 - (۲) زاویه
 - (۳) مارپیچ
 - (۴) شش‌ضلعی
- ۸۳- براساس نظریه گایا، اکوسیستم‌ها در ارتباط با یکدیگر چگونه عمل می‌کنند؟
 - (۱) با هم رقابت دارند.
 - (۲) با هم همکاری دارند.
 - (۳) مستقل از هم عمل می‌کنند.
 - (۴) براساس قواعد اکولوژی گسسته عمل می‌کنند.
- ۸۴- در رابطه با نورپردازی شبانه در منظر شهری، کدام مورد توصیه می‌شود؟
 - (۱) عدم وجود هرگونه نور در محیط
 - (۲) نورپردازی درختان و نمای همه ساختمان‌ها
 - (۳) استفاده از دکل‌های نوری بزرگ و روشن کردن کل محیط
 - (۴) روشن کردن مسیرهای حرکتی و حفظ تاریکی آسمان شب
- ۸۵- TOD، مبتنی بر کدام نوع توسعه است؟
 - (۱) راه‌های محلی
 - (۲) حمل‌ونقل همگانی
 - (۳) حمل‌ونقل اتومبیل محور
 - (۴) محورهای اصلی دسترسی
- ۸۶- شهر، چه نوع پدیده‌ای است و جدیدترین رویکرد اکولوژی شهری کدام است؟
 - (۱) اجتماعی - بیوفیزیکی و خدمات اکوسیستمی
 - (۲) اقتصادی - اجتماعی و توسعه شهری پایدار
 - (۳) اجتماعی - بیوفیزیکی و توسعه شهری پایدار
 - (۴) اقتصادی - اجتماعی و خدمات اکوسیستمی
- ۸۷- ظرفیت برد اکولوژیکی، حداکثر استفاده از ظرفیت کدام مورد است؟
 - (۱) عناصر غیرزنده
 - (۲) موجودات زنده
 - (۳) فرایندهای فیزیکی و عناصر غیرزنده
 - (۴) موجودات زنده و فرایندهای فیزیکی
- ۸۸- تفاوت منظر شهری و سیمای شهری کدام است؟
 - (۱) هر دو به تصور ذهنی از شهر دلالت دارد.
 - (۲) منظر شهری و سیمای شهری دو واژه با یک معنای یکسان هستند.
 - (۳) منظر شهری ادراک شهروندان از شهر در خلال نمادهای آن است و سیمای شهری اشاره به کالبد شهر دارد.
 - (۴) منظر شهری تنها بر جنبه عینی و کالبد شهر تمرکز دارد و سیمای شهری ادراک ساکنین از شهر است.

- ۸۹- دو نحوه تقسیم آب در باغ‌های رسمی ایرانی، کدام است؟
 (۱) نمادین - کاربردی
 (۲) تزئینی - نوشیدنی
 (۳) جاری - ساکن
 (۴) غرقابی - نوشیدنی
- ۹۰- باغ ایرانی از نظر ارتباط توده و فضا، شامل کدام گونه‌های اصلی است؟
 (۱) باغ مطبق - باغ تخت
 (۲) باغ گسترده - باغ حیاط
 (۳) باغ محورگرا - باغ مرکزگرا
 (۴) باغ چهاربخشی - باغ با نظم شطرنجی
- ۹۱- در نظریات چه کسی می‌توان ریشه ارزش‌ها و هدف‌های انسانی در شهرسازی منظرگرا را جست‌وجو کرد؟
 (۱) جیمز کرنر
 (۲) استن آلن
 (۳) جان راسکین
 (۴) ریچارد مارشال
- ۹۲- کدام فرد، نگاه برنامه‌ریزانه در فرایند طراحی منظر داشته است؟
 (۱) پاتریک گدس
 (۲) مایکل مورفی
 (۳) ایان تامسون
 (۴) سایمون بل
- ۹۳- کدام مورد در ارتباط با دیدگاه «رلف» در زمینه احساس به مکان درست است؟
 (۱) پیوند عاطفی ژرف و آگاهانه انسان‌ها نسبت به مکان
 (۲) پیوند ژرف میان انسان‌ها با مکان به‌واسطه تجربه زیسته
 (۳) پیوند انسان با مکان از طریق سکنی‌گزینی و معماری فضاهای باز
 (۴) ویژگی مکان و منظر موجود در آن و پیوند احساسی بین انسان‌ها و مکان مورد علاقه آنها
- ۹۴- کدام مورد، موضوع اصلی در منظرسازی انگلیسی است؟
 (۱) منظر روستایی
 (۲) منظر کشاورزی
 (۳) منظر صنعتی
 (۴) منظر فرهنگی
- ۹۵- کدام مورد، واژه حفاظتی برای «تشریح، طبقه‌بندی و تحلیل منظر» است؟
 (۱) تحلیل (Analysis)
 (۲) کاوش (Exploration)
 (۳) ارزیابی (Assessment)
 (۴) اندازه‌گیری (Measurement)
- ۹۶- کدام مورد در خصوص «روش تحلیل متقارن (Conjoint Analysis Method)» در مطالعات منظر درست است؟
 (۱) «ترجیح اظهارشده» که با کاهش گزینه‌ها، کار انتخاب را برای مخاطب آسان می‌کند.
 (۲) نوعی راهبرد «متخصص محور» است که پیوند میان مخاطب و متخصص و منظر را یکپارچه‌سازی می‌نماید.
 (۳) باعث محدودکردن مجموعه‌ای از «ویژگی‌های پرسیدنی» می‌شود که می‌تواند تنها برای مخاطبین خاص مانند سالمندان کاربرد داشته باشد.
 (۴) نوعی روش «مکان‌یابی» است که براساس تحقیقات قبلی به کاهش گزینه‌ها در راستای کاهش هزینه‌های کار میدانی می‌پردازد.
- ۹۷- نسبی و مخاطب‌محور بودن منظر و امکان برداشت‌های متفاوت، معرف کدام ویژگی زیر است؟
 (۱) پویایی کالبدی
 (۲) پویایی شناختی
 (۳) پویایی طبیعی
 (۴) پویایی ذهنی
- ۹۸- منظور از زیرساخت «سبز، آبی و قرمز» در شهرها کدام است؟
 (۱) جنگل‌ها و مراتع - دریاچه و رودخانه‌ها - باغ‌های میوه
 (۲) طبقه‌بندی معابر شهری برحسب میزان ترافیک - جوی‌های آب - باغ‌های غیرمثمر
 (۳) فضاهای سبز - حضور آب در شهر در قالب رودخانه و دریاچه - ترافیک معابر شهری
 (۴) طبقه‌بندی فضاهای شهری براساس میزان استفاده از عناصر طبیعی - دید به آسمان - باغ‌های مثمر
- ۹۹- براساس نظریه یان گل در کتاب «زندگی در فضای میان ساختمان‌ها»، فعالیت‌های بیرونی در فضای عمومی در قالب کدام فعالیت‌ها طبقه‌بندی می‌شود؟
 (۱) ضروری و غیرضروری
 (۲) ضروری، انتخابی و اجتماعی
 (۳) ضروری، اجتماعی و تفریحی
 (۴) ضروری، اجتماعی و فرهنگی

- ۱۰۰- کدام فرد، ارزش‌های سه‌گانه زیبایی‌شناختی، جامعه و اکولوژی را در میانی نظری معماری منظر مطرح کرده است؟
 (۱) جان لایل (۲) تام ترنر (۳) ایان تامسون (۴) سایمون سوافیلد
- ۱۰۱- کدام باغ تاریخی ایران، توسط فئات‌های مهم از جمله شاه‌حسینی، مزویرآباد و حسن‌آباد مشیر آبیاری می‌شود؟
 (۱) فین کاشان (۲) رحیم‌آباد بیرجند (۳) پهلوان‌پور مهریز (۴) هفت‌تنان شیراز
- ۱۰۲- کدام مورد، دربارهٔ صفات مشترک باغ‌های سمرقند درست است؟
 (۱) قرارگیری گوشک در انتهای باغ - انتخاب زمین مسطح - تقسیم فضا به چهار قسمت
 (۲) قرارگیری گوشک در مرکز باغ - ایجاد تپه مصنوعی - تقسیم فضا به چهار قسمت
 (۳) قرارگیری گوشک در مرکز باغ - انتخاب زمین مسطح - تقسیم فضا به چهار قسمت
 (۴) قرارگیری گوشک در انتهای باغ - ایجاد تپه‌های مصنوعی - تقسیم فضا به چهار قسمت
- ۱۰۳- دیوار «ها - ها» (حصار درگودی) نخستین‌بار در کجا استفاده شد و علت استفاده از آن چه بود؟
 (۱) فرانسه - ایجاد دریاچه (۲) آلمان - ایجاد دریاچه
 (۳) آلمان - ایجاد دید به پارک از فواصل دور (۴) بریتانیا - ایجاد دید به پارک از فواصل دور
- ۱۰۴- حیاط کوچک خانوادگی (Patios) از ویژگی‌های منظرسازی کدام دوره تاریخی است؟
 (۱) یونان باستان (۲) روم باستان (۳) مصر باستان (۴) ژاپن
- ۱۰۵- کدام شهر و در کدام دوره، بدون توجه به نقش مردم به‌صورت یک‌جانبه‌گرایانه به دست حکومت ساخته شد؟
 (۱) تهران - قاجار (۲) قزوین - صفوی
 (۳) سلطانیه - ایلخانی (۴) اصفهان - صفوی
- ۱۰۶- تفاوت نحوه استفاده از آب در باغ‌سازی دوره صفوی نسبت به دوره ساسانی، کدام است؟
 (۱) سکون آب (۲) پویا کردن آب (۳) کاهش عمق حوض (۴) افزایش عمق حوض
- ۱۰۷- استفاده از ایوان‌های عظیم طبقات فوقانی مشرف به باغ، از ویژگی‌های مرسوم کدام دوره است؟
 (۱) قاجار (۲) غزنوی (۳) سلجوقی (۴) تیموری
- ۱۰۸- نحوه نمایش آب به‌صورت چرخشی، در کدام بنا قابل ملاحظه است؟
 (۱) معبد آناهیتا (۲) عمارت خسرو (۳) کاخ فیروزآباد (۴) تخت‌سلیمان
- ۱۰۹- در کدام دوره، بنا در مجاورت آب‌های مقدس ساخته می‌شد؟
 (۱) افشاریان (۲) صفویان (۳) هخامنشیان (۴) ساسانیان
- ۱۱۰- در نقشه باغ - شهر صفوی اصفهان، باغ A کدام باغ است؟
 (۱) دلگشا
 (۲) جهان‌نما
 (۳) هزار جریب
 (۴) هشت‌بهشت

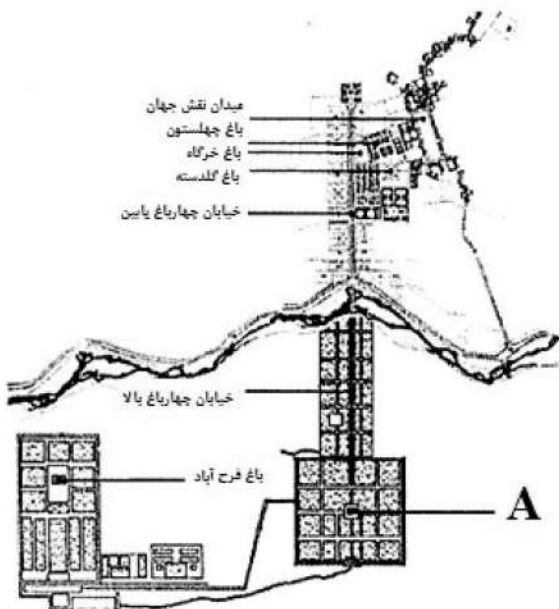

۱۱۱- در کدام دوره، اسم باغ‌ها را براساس شهرهای بزرگ فتح‌شده انتخاب می‌کردند؟

- (۱) غزنویان (۲) تیموریان (۳) سلجوقیان (۴) صفویان

۱۱۲- کدام باغ، مربعی و مرکزگرا است؟

- (۱) جهان‌نما (۲) چهل‌ستون (۳) دولت‌آباد (۴) ارم

۱۱۳- در کدام باغ، شاه‌نشینی مستطیل‌شکل در میان استخر آب وجود دارد؟

- (۱) ارم شیراز (۲) فین کاشان (۳) اکبریه بیرجند (۴) دولت‌آباد یزد

۱۱۴- مجموعه باغ‌های اشرف (بهشهر)، در کدام دوره احداث شده است؟

- (۱) تیموریان (۲) صفویان (۳) سلجوقیان (۴) قاجاریان

۱۱۵- نقشه روبه‌رو، مربوط به کدام یک از باغ‌های ایرانی است؟

(۱) نشاط - نیشابور

(۲) فتح‌آباد - تبریز

(۳) عقیف‌آباد - شیراز

(۴) پهلوان‌پور - مهریز

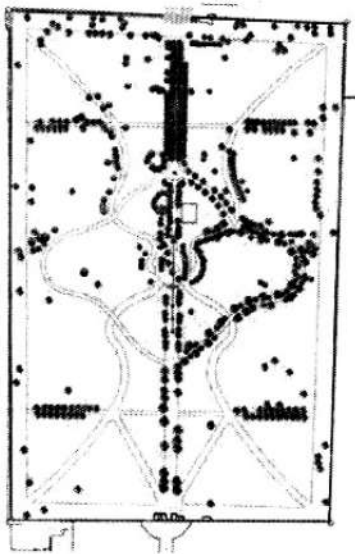

۱۱۶- کدام منبع دینی به چهار بخشی بودن باغ بهشت اشاره دارد؟

- (۱) قرآن (۲) تورات (۳) انجیل (۴) اوستا

۱۱۷- کدام مورد، باغی واحد است که رودخانه آن را به دو بخش تقسیم کرده است؟

- (۱) مشیر رحیم‌آباد (۲) امیرآباد (۳) هشت‌بهشت (۴) سعادت‌آباد

۱۱۸- باغچه‌های گلدوژی (Parterre Broderie) با جداکننده‌های گیاهی، ریشه در کدام دوره دارند؟

- (۱) باروک (۲) رنسانس (۳) رمانتیک (۴) قرون وسطی

۱۱۹- اولین پارک ملی جهان در کجا تعریف شده و چه نام دارد؟

- (۱) کانادا - بانف (۲) آمریکا - یلواستون

- (۳) کانادا - یلواستون (۴) آمریکا - بانف

۱۲۰- منظور از «باغ معلق» چیست؟

(۱) به‌صورت تراس‌بندی و پله‌ای احداث شده است. (۲) بر بلندی کوه احداث شده است.

(۳) گیاهان آن بر روی آب معلق باشد. (۴) گیاهان از داربست آویزان هستند.

۱۲۱- هنر «سازماندهی سطوح افقی» و «باور فضا» در پدید آوردن منظر شهری، دیدگاه چه کسی است؟

- (۱) جیمز کرنر (۲) چارلز جنکز (۳) استن آلن (۴) رم کولهاس

۱۲۲- کدام یک از معماران منظر، به منظر واگرا و جابه‌جایی در اهداف تحقیقات اشاره دارد؟

- (۱) پائول گابستر (۲) پیتر جیکوبز (۳) مگی رو (۴) مارک آنتروپ

۱۲۳- رویکرد مدرن در معماری منظر دهه‌های ۱۹۵۰-۱۹۴۰ میلادی، در آثار کدام یک از معماران منظر ظهور یافت؟

- (۱) مارتا شوارتز (۲) دن کیلی (۳) پیتر واکر (۴) جنس جنسن

- ۱۲۴- چه کسی سبک «طبیعت‌گرایانه» انگلیسی را در قرن نوزدهم میلادی، به آمریکا وارد کرد؟
 (۱) هامفری ریتون (۲) لانسلت براون
 (۳) جان کلاودیوس لاودن (۴) فردریک لاالمستد
- ۱۲۵- کدام ویلا، برمبنای ایده‌ی معابد کلاسیک ساخته شده است؟
 (۱) دسته (۲) رتندا (۳) لانتِه (۴) آلدو براندینی
- ۱۲۶- حجم‌های مکعب‌شکل فولادی به رنگ قرمز، تحت عنوان «فولی»، در کدام پارک به‌کار رفته است؟
 (۱) لاویل (۲) لوکزامبورگ (۳) سنترال پارک (۴) هاید پارک
- ۱۲۷- کدام اثر، در عصر روشنگری ساخته شده و در آن گذر چرخه زندگی (تولد - مرگ - تولد)، به نمایش درآمده است؟
 (۱) باغ کیو (۲) استورهد (۳) جیمز پارک (۴) باغ استو
- ۱۲۸- طراح پروژه فرش کیلز (Fresh kills)، در شهر نیویورک چه کسی است؟
 (۱) چارلز والدهایم (۲) برنارد چومی (۳) پیتر کانلی (۴) جیمز کرر
- ۱۲۹- از سبک باغ‌سازی باروک در طراحی کدام شهر در قرن نوزدهم میلادی استفاده شده است؟
 (۱) لندن (۲) وین (۳) واشنگتن (۴) بارسلون
- ۱۳۰- کدام مورد، عنصر مهم ترکیب‌بندی و نظم‌دهنده‌ی طرح توسعه شهرهای اروپایی در قرن نوزدهم میلادی است؟
 (۱) خیابان (۲) کانال (۳) پارک (۴) باغ
- ۱۳۱- اولین حوض آب در فضاهای باز شهری تهران به‌عنوان عنصر منظره‌ساز، در کجا و توسط چه کسی ساخته شد؟
 (۱) باغ میدان - کامران میرزا (۲) میدان ارگ - امیرکبیر
 (۳) باغ گلشن - نصرالله حدادی (۴) میدان توپخانه - محمد ابراهیم خان آذربایجانی
- ۱۳۲- آلبرتی، کولونا و برامانته، پایه‌گذار توسعه کدام سبک باغ‌سازی هستند؟
 (۱) قرون وسطی (۲) باروک (۳) رمانتیک (۴) رنسانس
- ۱۳۳- شکل زیر، مصداق کدام رویکرد در معماری منظر است؟

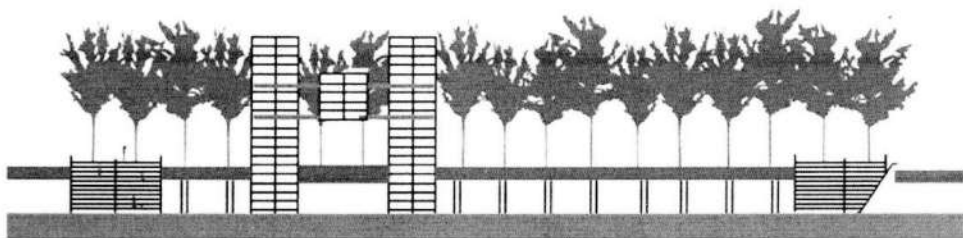

- (۱) Vegetation (۲) Resilience
 (۳) Agricultural Landscapes (۴) Elevated Landscapes
- ۱۳۴- مرجع استاندارد طراحی فضای سبز و معماری منظر در آمریکا چه نام دارد؟
 (۱) Time Saver Standards (۲) DIN
 (۳) ONORM (۴) Green Neufert Standards
- ۱۳۵- چگونه رویکرد طبیعت‌گرایانه و خردگرایانه لو کوربوزیه در طراحی شهر پنجاب باز نمود پیدا کرد؟
 (۱) هماهنگی بین طبیعت انسان و پیشرفت تکنیکی
 (۲) تبدیل معیارهای زیباشناختی به عملکرد و فایده
 (۳) ترکیب‌بندی عناصر شهری شامل خیابان، میدان، کانال، پارک و باغ
 (۴) ایجاد شهری افقی با قرارگیری دو لایه شبکه شطرنجی و شبکه طبیعی

۱۳۶- باغ‌هایی که برای تسهیل بهبودی، تعادل روانی و التیام بیماری‌های جسمی و روحی توسط یک بیمارستان یا مرکز مراقبت اداره می‌شوند، چه نام دارند؟

- (۱) Allotment Garden
(۲) Temporary Garden
(۳) Therapeutic Garden
(۴) Co-op Garden

۱۳۷- ترکیب حفاظت از طبیعت و ارتقای رفاه اجتماعی یا رهایی از بحران‌های محیطی هم‌زمان با توسعه منظر، یادآور کدام رویکرد نوین به برنامه‌ریزی و طراحی منظر است؟

- (۱) طراحی منظر تاب‌آور
(۲) منظر چندعملکردی
(۳) تغییر اقلیم و منظر
(۴) زیرساخت‌های سبز شهری

۱۳۸- کاخ - باغ توپکاپی در استانبول، براساس کدام سبک باغ‌سازی ساخته شده است؟

- (۱) باروک (۲) رنسانس (۳) رمانتیک (۴) یونان

۱۳۹- طراحی پارک «ریجنت» لندن در قرن نوزدهم میلادی، توسط چه کسی صورت پذیرفت؟

- (۱) جان نش (۲) رابرت ردفیلد (۳) ایان مک هارگ (۴) فردریک لالمستد

۱۴۰- نقشه زیر (کوپیا، مرکز هنری ناپا در کالیفرنیا)، اثر کدام معمار منظر است؟

- (۱) نورمن بوث
(۲) رم کولپاس
(۳) مارتا شوارتز
(۴) پیتر واکر



۱۴۱- مهم‌ترین عوامل محدودکننده ساختار یک اکوسیستم، کدام است؟

- (۱) عوامل زیستی
(۲) عوامل شیمیایی خاک
(۳) خصوصیات فیزیکی خاک
(۴) خصوصیات اقلیمی سالیانه

۱۴۲- سرعت باد در کدام قسمت بادشکن، به کمترین حد خود می‌رسد؟

- (۱) جلوی بادشکن در فاصله ۱۰ برابر ارتفاع
(۲) پشت بادشکن در فاصله ۱۰ برابر ارتفاع
(۳) پشت بادشکن در فاصله کمتر از ۱ برابر ارتفاع
(۴) جلوی بادشکن در فاصله کمتر از ۱ برابر ارتفاع

۱۴۳- در رویشگاه‌های جنگلی، با افزایش ارتفاع از سطح دریا، به ترتیب، تعداد گونه‌ها (غنا) و فراوانی گونه‌ها (یکنواختی) چگونه می‌شود؟

- (۱) زیاد - کم
(۲) کم - زیاد
(۳) زیاد - زیاد
(۴) کم - کم

۱۴۴- کدام خاصیت لکه (Patch) تا حد زیادی تعیین‌کننده ویژگی‌های بوم‌شناختی و عملکردی آنها است؟

- (۱) مساحت و شکل
(۲) پیوستگی و گستردگی
(۳) گستردگی و گسستگی
(۴) درجه اتصال و پیوستگی

۱۴۵- هنگامی که امکان تعیین چهارچوبی برای جامعه آماری پارک‌ها وجود نداشته باشد، از کدام نمونه‌گیری می‌توان استفاده کرد؟

- (۱) سهمیه‌ای (۲) خوشه‌ای (۳) احتمالی (۴) تصادفی

۱۴۶- وقتی با تکرار آزمون و آزمایش، نتایج مشابهی حاصل می‌شود، کدام معیار پژوهش تحقق یافته است؟

- (۱) پایایی (۲) اعتبار (۳) روایی صوری (۴) روایی محتوایی

۱۴۷- در کدام نظریه، آبراه‌ها و منظر آنها به‌مثابه سیستم انرژی عمل می‌کنند؟

- (۱) چرخه جغرافیایی (۲) توالی اکولوژیکی (۳) موازنه دینامیک (۴) مناطق مورفولوژیک

۱۴۸- در اکولوژی منظر، یکی از حالت‌هایی که ماتریس‌ها می‌توانند به‌درستی خود را نمایش دهند، کدام است؟

- (۱) جریان (۲) الگو (۳) شبکه (۴) منظر

۱۴۹- محاسبه احتمال انتخاب مسیر برای پیاده‌روی در شهرها، اساس کدام یک از مطالعات است؟

- (۱) منطق اجتماعی فضا (۲) شهر انسانی (۳) شهر هوشمند (۴) واقعیت مجازی

۱۵۰- خصوصیت شاخص شیب‌های افزایش فاصله خطوط تراز در ارتفاع است. یعنی شیب در ارتفاعات بالاتر است.

- (۱) مقعر - بالا - کندتر (۲) محدب - بالا - تندتر (۳) مقعر - پایین - تندتر (۴) محدب - پایین - کندتر

۱۵۱- تصویر زیر، نشان‌دهنده چه نوع سیستم مدیریتی زهکش سطحی است؟

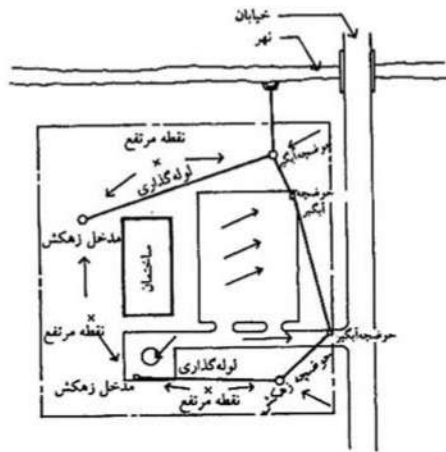

- (۱) روباز (۲) نفوذی (۳) تلفیقی (۴) سرپوشیده

۱۵۲- شهری شدن زمین‌ها، از طریق کدام تغییر در دو عامل «ضریب رواناب» و «زمان تمرکز»، به‌ترتیب، باعث افزایش سیلاب‌ها و شدت آنها می‌شود؟

- (۱) کاهش - کاهش (۲) افزایش - کاهش (۳) افزایش - افزایش (۴) کاهش - افزایش

۱۵۳- افزایش تراکم زهکشی در حوضه آبریز، چه تأثیری بر کنترل یا شکل‌گیری سیلاب‌ها دارد؟

- (۱) حجم و سرعت سیلاب را کاهش می‌دهد. (۲) باعث افزایش شدت و سرعت بروز سیلاب می‌شود. (۳) فرصت‌ها برای کنترل سیلاب‌ها را افزایش می‌دهد. (۴) باعث پراکندگی سریع‌تر آب و کاهش بروز سیلاب می‌شود.

۱۵۴- کدام بیوم، گسترده‌ترین زیست‌بوم دارای پوشش جنگلی و گیاهی زمینی در جهان است؟

- (۱) تایگا
(۲) توندرا
(۳) جنگل‌های استوایی
(۴) جنگل‌های کوهستانی

۱۵۵- سیستم زمین، از لحاظ مواد و انرژی چه وضعیتی دارد؟

- (۱) عملاً یک سیستم باز است.
(۲) عملاً یک سیستم بسته است.
(۳) از نظر مواد، عملاً بسته و از لحاظ انرژی، یک سیستم باز است.
(۴) از نظر مواد، عملاً باز و از لحاظ انرژی، یک سیستم بسته است.

۱۵۶- کدام ذخیره‌گاه زیست‌کره ایران، قدیمی‌تر از بقیه است؟

- (۱) دنا
(۲) هامون
(۳) کپه داغ
(۴) تنگ صیاد و سبزکوه

۱۵۷- کدام شبکه دسترسی، دارای ماهیت شبکه سلسله‌مراتبی است؟

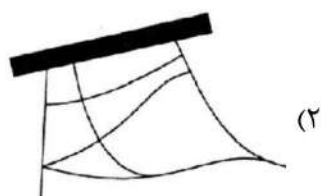

(۲)

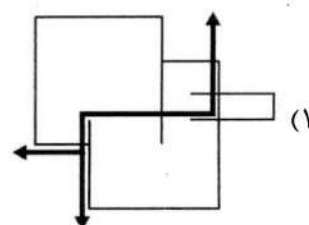

(۱)

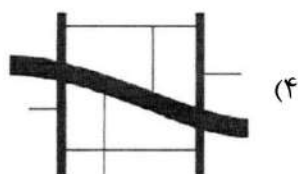

(۴)



(۳)

۱۵۸- کدام اندیشمند در اوایل قرن بیستم میلادی به بسط تئوری زیبایی بوم‌شناختی مبادرت ورزید؟

- (۱) آلدو لئوپولد
(۲) رابرت ردفیلد
(۳) استیون هال
(۴) کریستوفر الکساندر

۱۵۹- میراث کشاورزی شهری، عمدتاً در زمره کدام‌یک از دسته‌بندی‌های منظر فرهنگی یونسکو قرار می‌گیرد؟

- (۱) Historic landscape
(۲) Organically evolved landscape
(۳) Associative cultural landscape
(۴) Nature-Based landscape

۱۶۰- اولین میراث منظر فرهنگی ایران که در یونسکو ثبت شد، کدام است؟

- (۱) بام
(۲) میبد
(۳) اورامانات
(۴) میمند

کد کنترل

750

C



750C



جمهوری اسلامی ایران
وزارت علوم، تحقیقات و فناوری
سازمان سنجش آموزش کشور

«در زمینه مسائل علمی، باید دنبال قله بود.»
مقام معظم رهبری

عصر جمعه
۱۴۰۲/۱۲/۰۴

دفترچه شماره ۲ از ۳

آزمون ورودی دوره‌های دکتری (نیمه‌متمرکز) - سال ۱۴۰۳

استعداد تحصیلی

مدت زمان پاسخگویی: ۵۰ دقیقه

تعداد سؤال: ۲۵

عنوان مواد امتحانی، تعداد و شماره سؤال‌ها

ردیف	مواد امتحانی	تعداد سؤال	از شماره	تا شماره
۱	استعداد تحصیلی	۲۵	۱	۲۵

تذکر : داوطلبان گرامی حتماً در بخش چهارم (صفحه ۱۳)، موارد مندرج در کادر توجه مهم را مطالعه نمایند.

این آزمون، نمره منفی دارد.

استفاده از ماشین حساب مجاز نیست.

حق چاپ، تکثیر و انتشار سؤالات به هر روش (الکترونیکی و ...) پس از برگزاری آزمون، برای تمامی اشخاص حقیقی و حقوقی تنها با مجوز این سازمان مجاز می‌باشد و با متخلفین برابر مقررات رفتار می‌شود.

* داوطلب گرامی، عدم درج مشخصات و امضا در مندرجات جدول زیر، به منزله عدم حضور شما در جلسه آزمون است.

اینجانب با شماره داوطلبی با آگاهی کامل، یکسان بودن شماره صندلی خود با شماره داوطلبی مندرج در بالای کارت ورود به جلسه، بالای پاسخنامه و دفترچه سؤال‌ها، نوع و کد کنترل درج شده بر روی دفترچه سؤال‌ها و پایین پاسخنامه‌ام را تأیید می‌نمایم.

امضا:

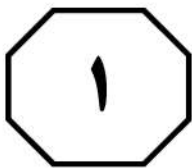

بخش اول

راهنمایی:

در این بخش، دو متن به‌طور مجزا آمده است. هر یک از متن‌ها را به‌دقت بخوانید و پاسخ سؤال‌هایی را که در زیر آن آمده است، با توجه به آنچه می‌توان از متن استنتاج یا استنباط کرد، پیدا کنید و در پاسخنامه علامت بزنید.

(۳۵) بین تفکر انتقادی و تفکر خلاق معتقدند: «خلاقیت، فرایند ساخت و تولید و انتقاد، فرایند ارزیابی و قضاوت را رهبری خواهد کرد. یک ذهن سالم و رشدیافته، هم تولید و هم قضاوت خوبی خواهد داشت». در واقع، یک ذهن رشدیافته آنچه می‌آفریند را ارزیابی می‌کند، پس می‌توان گفت که مؤلفه انتقادی ناظر بر خلاقیت است، زیرا در زمان درگیر بودن در تولید اندیشه باکیفیت، ذهن باید به‌طور همزمان تولید، ارزیابی، داوری و نتیجه‌گیری کند. تأکید پیازه نیز بر تفکر خلاق و تفکر انتقادی، به دلیل اهمیت آنها در حلّ مسائل است و حلّ بیشتر مسائل، مستلزم هر دو نوع تفکر است. در واقع، خلاقیت فقط ارائه راه‌حل‌های مختلف برای حلّ مسئله نیست، بلکه ارائه راه‌حل‌های بهتر است و این، مستلزم قضاوت انتقادی است. بنابراین، جدا دانستن تفکر انتقادی و خلاقیت، اشتباه و این تفکیک، ساده‌انگاری افراطی است.

- ۱- کدام مورد زیر را می‌توان به‌درستی از پاراگراف ۱ استنباط کرد؟
- (۱) در کشورهای پیشرفته، تفکر انتقادی مهم‌ترین اصل آموزشی است.
 - (۲) بیشتر مشکلات جوامع به دلیل فقدان تفکر انتقادی است.
 - (۳) کیفیت بالای تفکر در افراد، به دلیل تفکر انتقادی است.
 - (۴) تفکر انتقادی، قابلیت آموزش‌پذیری دارد.

سطر تفکر انتقادی به‌منزله یک مهارت اساسی برای مشارکت عاقلانه در یک جامعه دموکراتیک شناخته می‌شود و در دنیای مُدرن امروز، یک مهارت موردنیاز است که بیشتر، به‌عنوان توانایی افراد برای به چالش کشیدن تفکراتشان درک می‌شود. این توانایی مستلزم آن است که افراد معیارهای خود را برای تجزیه و تحلیل و ارزیابی تفکراتشان گسترش دهند و به‌صورت عادی از آن معیارها و استانداردها برای گسترش کیفیت تفکراتشان استفاده کنند. تفکر انتقادی، قضاوتی هدفمند و خودگردان است که از راه تفسیر، تحلیل، ارزیابی و استنباط به نتیجه می‌رسد. همچنین آن را تفسیری می‌دانند مستند، مفهومی، روش‌شناسانه، انتقادی منطقی و ریشه‌ای در تفکر، روی آنچه قرار است درباره آن قضاوت شود. زکی، تفکر انتقادی را هنر تجزیه و تحلیل و ارزیابی تفکر همراه با بررسی برای اصلاح آن تعریف می‌کند. راسموسن، تفکر انتقادی را یکی از مهم‌ترین اصول آموزشی هر کشور می‌داند و هر جامعه‌ای برای رسیدن به رشد و شکوفایی، نیاز به افرادی دارد که دارای تفکر انتقادی بالایی باشند. آموزش تفکر انتقادی منجر به انگیزه جهت یادگیری، کسب مهارت‌های حلّ مسئله، تصمیم‌گیری و خلاقیت می‌شود. (۲۵)

آزبورن معتقد است مغز اساساً دارای دو جنبه است: مغز قضاوت‌کننده که تجزیه و تحلیل نموده، مقایسه و انتخاب می‌کند و مغز خلاق که مطالب را تجسم نموده، پیش‌بینی می‌کند و ایده تولید می‌کند. قضاوت قادر است قدرت تصور را در مسیر صحیح نگه دارد و قدرت تصور قادر است به تنویر قوه قضاوت کمک کند. یکی از ویژگی‌های بارز افراد خلاق، داشتن تفکر انتقادی است. الدر و پال در خصوص رابطه

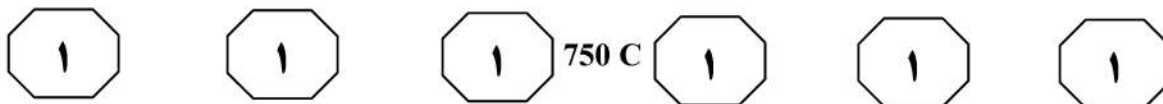

۳- کدام مورد، رابطه پاراگراف ۲ با پاراگراف ۱ را به بهترین وجه توصیف می‌کند؟
(۱) برداشته‌های جدید از موضوع مطروحه در پاراگراف ۱ را نقد و بررسی می‌کند.
(۲) با استناد به نظریات جدید، موضوع پاراگراف ۱ را تکرار و مستحکم می‌سازد.
(۳) با طرح تغییری جدید، موضوع اصلی در پاراگراف ۱ را بسط می‌دهد.
(۴) جنبه‌های عملیاتی و کاربردی نظریه مندرج در پاراگراف ۱ را تبیین می‌کند.

۲- قبول نظریات آزمون در درجه اول، مستلزم قبول کدام مورد زیر است؟
(۱) دو جنبه مغز سازه‌هایی واقعی هستند.
(۲) بین قضاوت و تصور صحیح، رابطه وجود دارد.
(۳) انسان می‌تواند با تفکر انتقادی به راه‌حل مسائل برسد.
(۴) تفاوت معنی‌داری بین مغز انسان و مغز موجودات دیگر وجود دارد.

به صفحه بعد بروید.

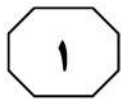
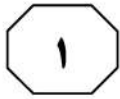
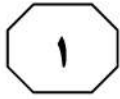

750 C



دهه ۱۹۸۰ میلادی تدوین شده بود، افزایش بی‌امان و وقفه‌ناپذیر فقر و گرسنگی و نابرابری در جهان و نیز تخریب نگران‌کننده محیط زیست و منابع طبیعی در نتیجه کاربرد تکنولوژی‌ها. [۲] توسعه پایدار منجر به ایجاد تغییرات در بنیاد هر چیزی می‌شود و همه چیز را دربر می‌گیرد، نظیر: عدالت اجتماعی، نگهداری و حفاظت میراث فرهنگی، نگهداری و حفاظت از محیط زیست، جامعه سالم، تأمین نیازهای نسل آینده، حال و بسیاری مسائل حیاتی از این دست. [۳] به‌واقع، همه این مباحث، پایه و اساس توسعه پایدار را تشکیل می‌دهد. توسعه پایدار به‌عنوان اصل بنیادین خود، فقط و فقط به مردم و تأمین نیاز و بهبود کیفیت زندگی آنان در چارچوبی ماندگار و عاقبت‌اندیشانه توجه دارد. بدین‌ترتیب، کوشش‌هایی برای حفظ محیط زیست شروع شد. متفکران بسیاری بر این عقیده بودند که انسان‌ها شروع به تخریب محیط زیست خود کرده‌اند و فراموش نموده‌اند که سالیان سال در آن زندگی کرده و از لحاظ بیولوژیکی بدان وابسته هستند. [۴] بر این اساس، در سال ۱۹۷۱ میلادی، عده‌ای از کارشناسان محیط زیست و توسعه آن در کشور سوئیس گرد آمدند و مسئله حمایت و بهبود محیط زیست را به‌عنوان اصل و نیازی فوری برای کشورهای درحال‌توسعه مطرح کردند. حال سؤال این است که چرا این امر، برای این کشورها مهم است؟

سطر با آغاز دهه ۱۹۵۰ میلادی، دولت‌های جوامع غربی و کشورهای صنعتی، مجموعه‌ای از داشته‌های جامعه خود را در قالب مجموعه‌ای به نمایش گذاشتند و اذعان داشتند با آنها مردمان این کشور به خوشبختی رسیده‌اند و می‌توانند آنها را به کشورهای فقیر یا تازه به استقلال‌رسیده آسیایی و آفریقایی صادر کنند تا آنها نیز آباد شوند. از طرف دیگر، کشورهای فقیر، هیچ‌کدام از چیزهای درون این مجموعه مانند بزرگراه، کارخانه‌ها، لوله‌کشی آب، جاده‌ها، مدرسه، دانشگاه، رستوران، هتل و ... را نداشتند و به آن، احساس نیاز می‌کردند و خواستار وارد کردن آن بودند. به‌واقع، توسعه منجر به ارتقا و بهبود سطح زندگی در بسیاری از زمینه‌ها مانند بهداشت، تغذیه، آموزش و درآمد کشورها شده است. با این حال، توسعه بدون تفکر و بی‌مبالات در کشورها، باعث به‌وجود آمدن مشکلاتی، هم در کشورهای پیشرفته و هم صنعتی شد و منجر به آلودگی آب، هوا و خاک گشت. [۱] اثرات این توسعه بی‌مبالات، آسیب‌های زیادی به محیط زیست و فرهنگ وارد آورده و منجر به تغییراتی اساسی در تفکرات و شیوه‌های زندگی افراد گشته است. در اینجا بود که بحث توسعه پایدار مطرح شد. (۲۵)

توسعه پایدار که دربرگیرنده تعامل میان انسان و محیط و انسان و انسان است، تنظیم و ساماندهی این رابطه را دربر دارد و براساس آنچه خود نتیجه تلاش‌های بسیاری بود، مطرح گشت. سه دسته از عوامل، منجر به رونق گرفتن تفکر توسعه پایدار شدند: نتایج بد کارکردی اجرای سیاست‌های تعدیل ساختاری که خود برای مقابله با بحران اقتصاد جهانی در

به صفحه بعد بروید.

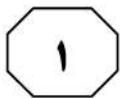
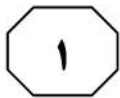

750 C



۴- اطلاعات کافی برای پاسخ به کدام پرسش، در متن وجود دارد؟
 (۱) مبحث توسعه پایدار چرا مطرح شد؟
 (۲) جلوه‌هایی از توسعه پایدار در بُعد رابطه انسان و انسان کدام‌اند؟
 (۳) آیا حفظ محیط زیست، مهم‌ترین مؤلفه توسعه پایدار محسوب می‌شود؟
 (۴) چرا در دهه پنجاه قرن بیستم، آبادی و توسعه معادل خوشبختی قلمداد می‌شد؟

۴- کدام مورد، ساختار متن را به بهترین وجه توصیف می‌کند؟
 (۱) نظریه‌ای مطرح و سپس آن نظریه، در بستر تاریخی تغییر و تحول مربوطه قرار داده می‌شود.
 (۲) پیش‌زمینه‌ای برای موضوع متن مطرح می‌شود و سپس آن موضوع، مورد واکاوی دقیق‌تر قرار می‌گیرد.
 (۳) راهبردی مناقشه‌برانگیز مطرح و نظریه‌های موافق و مخالف با آن با هم مقایسه می‌شود و سپس قضاوتی نهایی به‌عمل می‌آید.
 (۴) معضلات حاصل از یک پدیده پرشمرده می‌شود و سپس راه‌کارهای بهینه‌سازی آن پدیده، مورد بحث و بررسی قرار می‌گیرد.

۷- کدام محل در متن که با شماره‌های [۱]، [۲]، [۳] و [۴] مشخص شده‌اند، بهترین محل برای قرار گرفتن عبارت زیر است؟
 «این دیدگاه‌ها منجر به شروع اولین تحولات مربوط به سال ۱۹۷۱ میلادی شد و ویژگی آن، در رابطه با کیفیت محیط زیست در مقابل رشد اقتصادی و نگاه دوباره به الگوهای سنتی رشد اقتصادی بود.»

- (۱) [۱]
 (۲) [۲]
 (۳) [۳]
 (۴) [۴]

۵- موضوع احتمالی پاراگراف بعد از متن، کدام است؟
 (۱) بررسی دلایل بی‌توجهی کشورهای درحال توسعه به راهکارهای مناسب در توسعه ملی
 (۲) ارزیابی روند توسعه پایدار در کشورهای درحال توسعه در دهه هفتاد قرن بیستم
 (۳) دلیل توجه کارشناسانی که در سال ۱۹۷۱ در سوئیس گرد آمدند، به مسئله زیست‌محیطی
 (۴) توضیح بیشتر درباره لزوم توجه به مسائل زیست‌محیطی در توسعه پایدار کشورهای درحال توسعه

پایان بخش اول



بخش دوم

راهنمایی:

- این بخش از آزمون استعداد، از انواع مختلف سؤال‌های کمی، شامل مقایسه‌های کمی، استعداد ریاضیاتی، حل مسئله و ... تشکیل شده است.
- توجه داشته باشید به خاطر متفاوت بودن نوع سؤال‌های این بخش از آزمون، هر سؤال را براساس دستورالعمل ویژه‌ای که در ابتدای هر دسته سؤال آمده است، پاسخ دهید.



750 C



راهنمایی: هر کدام از سؤال‌های ۸ تا ۱۱ را به دقت بخوانید و جواب هر سؤال را در پاسخنامه علامت بزنید.

- ۸- تعدادی سیب قرار است به تساوی بین تعدادی کودک تقسیم شود. می‌دانیم اگر یک کودک کم شود، به هر کدام از کودکان دیگر، یک سیب بیشتر می‌رسد ولی اگر دو کودک اضافه شود، به هر کودک یک سیب کمتر می‌رسد. تعداد سیب‌ها کدام است؟
- ۱۰- حسن قرار است روی الگوی زیر، بدون اینکه از مسیر خط‌ها خارج شود و حتی از نقطه‌ای دو بار عبور کند، از نقطه A به نقطه B برود. طولانی‌ترین مسیر ممکن که حسن می‌تواند طی کند، چند برابر طول ضلع هر کدام از مربع‌های کوچک است؟

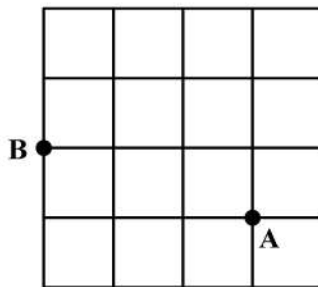

- (۱) ۱۲
(۲) ۱۸
(۳) ۲۰
(۴) ۲۴

- (۱) ۱۸
(۲) ۲۰
(۳) ۲۲
(۴) ۲۴

- ۹- در یک کفه از یک ترازوی دوکفه‌ای، ۱۰ قالب کره و در کفه دیگر آن، ۸ قالب پنیر قرار دارند و ترازو متعادل است. جای یک قالب پنیر را با یک قالب کره عوض می‌کنیم و یک کفه ترازو سنگین‌تر می‌شود. از کفه سنگین‌تر، چند درصد از یک قالب کره را باید برش داده و در کفه سبک‌تر قرار دهیم تا ترازو مجدداً متعادل شود؟

- (۱) ۲۰
(۲) ۲۵
(۳) ۴۰
(۴) ۵۰

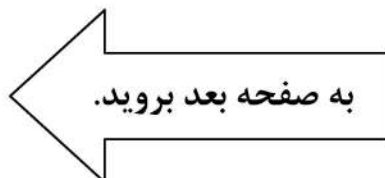



750 C



۱۱- محمد یک پنجره مربع شکل به ضلع ۹۰ سانتی متر که چارچوبش نصب شده است را می خواهد مطابق الگوی زیر، نرده کند. اگر وی بخواهد فاصله نرده ها از یکدیگر (هم عمودی و هم افقی) ۵ سانتی متر باشد، او به چند متر نرده نیاز دارد؟

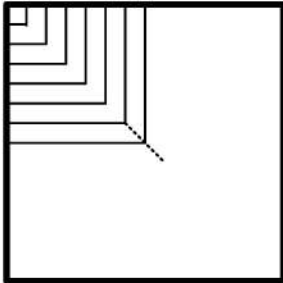

(۱) ۱۱٫۷

(۲) ۱۲٫۶

(۳) ۱۵٫۳

(۴) ۱۶٫۲

راهنمایی: هر کدام از سؤال های ۱۲ و ۱۳، شامل دو مقدار یا کمیت هستند، یکی در ستون «الف» و دیگری در ستون «ب». مقادیر دو ستون را با یکدیگر مقایسه کنید و با توجه به دستورالعمل، پاسخ صحیح را به شرح زیر تعیین کنید:

- اگر مقدار ستون «الف» بزرگ تر است، در پاسخنامه گزینه ۱ را علامت بزنید.

- اگر مقدار ستون «ب» بزرگ تر است، در پاسخنامه گزینه ۲ را علامت بزنید.

- اگر مقادیر دو ستون «الف» و «ب» با هم برابر هستند، در پاسخنامه گزینه ۳ را علامت بزنید.

- اگر براساس اطلاعات داده شده در سؤال، نتوان رابطه ای را بین مقادیر دو ستون «الف» و «ب» تعیین نمود، در پاسخنامه گزینه ۴ را علامت بزنید.

۱۳- یک نخ با طول نامعلوم که سرعت سوختن در سراسر آن ثابت است، در اختیار داریم. قرار است نخ را از نقاطی آتش بزنیم و مدت زمان سوختن کامل آن را اندازه بگیریم.

«ب»

مدت زمان سوختن کامل نخ، اگر آن را از دو نقطه که هر کدام از یک سر نخ، فاصله ای به اندازه ۳۰ درصد طول نخ دارند، همزمان آتش بزنیم

«الف»

مدت زمان سوختن کامل نخ، اگر آن را از دو سر و نقطه ای که طول نخ را به نسبت ۲ به ۳ تقسیم کند، همزمان آتش بزنیم

۱۲- عروسک فروشی، هر عروسک را با قیمت نامعلوم خریده و هر کدام را با x درصد سود به فروش می رساند. وی برای تبلیغ و فروش بهتر خود اعلام می کند که هر کس m عروسک بخرد، یک عروسک رایگان دریافت می کند.

«ب»

میزان سود نهایی فروشنده وقتی $x = 55$ و $m = 4$

«الف»

میزان سود نهایی فروشنده وقتی $x = 60$ و $m = 3$

پایان بخش دوم



بخش سوم

راهنمایی:

در این بخش، توانایی تحلیلی شما مورد سنجش قرار می‌گیرد. سؤال‌ها را به‌دقت بخوانید و پاسخ صحیح را در پاسخنامه علامت بزنید.



750 C



راهنمایی: با توجه به اطلاعات و شکل زیر، به سؤال‌های ۱۴ تا ۱۶ پاسخ دهید.

۱۵- اگر آجر D فقط با یک آجر در تماس باشد، جایگاه چند آجر از ۴ آجر دیگر، به‌طور قطع مشخص می‌شود؟

- (۱) ۴
(۲) ۲
(۳) ۱
(۴) صفر

کودکی توسط ۵ آجر A, B, C, D و E که یکی از آنها تیره است، سازه زیر را با گذاشتن سه آجر به‌طور عمودی و دو آجر به‌طور افقی ساخته است. درخصوص ساخت این سازه، اطلاعات زیر در دست است.

- آجرهای B و C، یکی به‌طور افقی و دیگری عمودی قرار گرفته‌اند و این اتفاق برای آجرهای D و E نیز رخ داده است.
- آجر A با آجر E در تماس است، ولی با آجر B در تماس نیست.
- آجرهای B و D، هیچ‌کدام تیره‌رنگ نیستند.

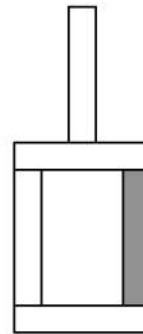

۱۴- اگر پایین‌ترین آجر B باشد، کدام آجر با سه آجر دیگر، در تماس است؟

- (۱) A
(۲) C
(۳) D
(۴) E

۱۶- اگر آجرهای B و E با هم در تماس نباشند، جایگاه کدام آجر یا آجرهای زیر در سازه، به‌طور قطع مشخص می‌شود؟

- A.I D.II E.III
- (۱) فقط II
(۲) II و III
(۳) فقط III
(۴) I و II

به صفحه بعد بروید.



750 C



راهنمایی: با توجه به اطلاعات زیر، به سؤال‌های ۱۷ تا ۲۰ پاسخ دهید.

- ۱۸- اگر B یک فرش ۱۲ متری کرم خریده باشد، کدام مورد زیر درخصوص نام افراد و فرش‌هایی که خریده‌اند، صحیح نیست؟
- (۱) E و C - فرش‌های هم‌رنگ
 - (۲) B و C - فرش‌های هم‌رنگ
 - (۳) C و D - فرش‌های هم‌اندازه
 - (۴) A و D - فرش‌های هم‌اندازه
- پنج نفر به اسامی A، B، C، D و E برای خرید فرش به یک فروشگاه فرش مراجعه و هرکدام یک تخته فرش می‌خرند. فرش‌های فروشگاه در سایزهای ۶، ۹ و ۱۲ متری و در رنگ‌های لاکه و کرم عرضه می‌شوند. از ۵ فرش خریداری‌شده، ۲ عدد ۶ متری، ۲ عدد ۹ متری و ۱ عدد ۱۲ متری بوده است. اطلاعات زیر درخصوص سایز و رنگ فرش‌های خریداری‌شده موجود است:
- C، نه فرش ۹ متری خریده است و نه فرش هم‌رنگ فرش‌های خریداری‌شده توسط A و D.
 - فرشی که E خریده، از فرشی که A خریده، کوچک‌تر و هم‌رنگ فرش ۱۲ متری فروخته‌شده بوده است.
 - فرش‌های A و B، نه هم‌اندازه بوده‌اند و نه هم‌رنگ.
- ۱۷- اگر D یک فرش ۶ متری لاکه خریده باشد، کدام یک از فرش‌های زیر را خریده است؟
- (۱) ۹ متری کرم
 - (۲) ۶ متری کرم
 - (۳) ۹ متری لاکه
 - (۴) ۶ متری لاکه
- ۱۹- اگر D و E، فرش‌های کاملاً مشابهی خریده باشند، کدام مورد زیر درخصوص نام فرد و فرشی که خریداری کرده است، به‌طور قطع صحیح است؟
- (۱) B - فرش ۹ متری
 - (۲) C - فرش ۶ متری
 - (۳) E - فرش لاکه
 - (۴) A - فرش کرم
- ۲۰- اگر B از A فرش بزرگ‌تری آن‌هم به رنگ لاکه خریده باشد، چه کسی یک فرش ۶ متری کرم خریده است؟
- (۱) C
 - (۲) E
 - (۳) هیچ‌کس
 - (۴) B نمی‌تواند فرش لاکه بزرگ‌تر از فرش A خریده باشد.

پایان بخش سوم



بخش چهارم

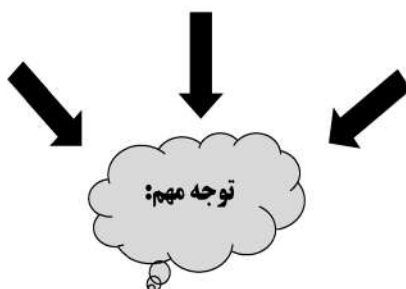

متقاضیان گرامی، در بخش چهارم، دو دسته سؤال داده شده است:

الف - استعداد منطقی - ویژه متقاضیان کلیه گروه‌های امتحانی به جز گروه امتحانی فنی و مهندسی
در بخش چهارم از آزمون استعداد تحصیلی، می‌بایست کلیه متقاضیان گروه‌های امتحانی هنر، زبان، علوم انسانی، کشاورزی و منابع طبیعی، دامپزشکی و علوم پایه، به جز متقاضیان گروه امتحانی فنی و مهندسی، فقط به سؤالات استعداد منطقی (سؤال‌های ۲۱ تا ۲۵) در صفحات ۱۳ تا ۱۶ پاسخ دهند.

ب - استعداد تجسمی - ویژه متقاضیان گروه امتحانی فنی و مهندسی
در این بخش، می‌بایست فقط متقاضیان گروه امتحانی فنی و مهندسی، به سؤالات استعداد تجسمی ویژه گروه امتحانی خود (سؤال‌های ۲۱ تا ۲۵) در صفحات ۱۷ تا ۲۰ پاسخ دهند.

الف - سؤالات استعداد منطقی ویژه متقاضیان کلیه گروه‌های امتحانی به جز گروه امتحانی فنی و مهندسی (داوطلبان گروه فنی و مهندسی صرفاً به سؤال‌های صفحات ۱۷ تا ۲۰ پاسخ دهند.)

راهنمایی:

برای پاسخگویی به سؤال‌های این بخش، لازم است موقعیتی را که در هر سؤال مطرح شده، مورد تجزیه و تحلیل قرار دهید و سپس گزینه‌ای را که فکر می‌کنید پاسخ مناسب‌تری برای آن سؤال است، انتخاب کنید. هر سؤال را با دقت بخوانید و با توجه به واقعیت‌های مطرح‌شده در هر سؤال و نتایج که بیان شده و بیان نشده ولی قابل استنتاج است، پاسخی را که صحیح‌تر به نظر می‌رسد، انتخاب و در پاسخنامه علامت بزنید.



۲۲- محتوای کتب درسی و تمرین‌های آنها باعث شده است که معلمان نتوانند از روش‌های فعال تدریس استفاده کنند. تحلیل محتوای کتب درسی دوره دبیرستان نشان می‌دهد که تنها ۳۷ درصد معیارهای روش‌های تدریس فعال در کتب درسی این دوره اعمال شده است. بنابراین، معلمین خود اقدام به طراحی آموزش فعال محتوای کتب درسی می‌کنند تا شاگردان به درستی و کامل با مفاهیمی که ارائه می‌گردد، آشنا شوند و امکان برهم‌زدن نظم کلاس نیز از دانش‌آموزان خاطی سلب شود. با این وضع، ضروری است که محتوای کتب درسی با توجه به چگونگی آموزش و اعمال روش‌های تدریس فعال بازنگری گردد.

کدام مورد، فرض موجود در استدلال فوق است؟
 (۱) آنانی که کتب درسی دوره دبیرستان را طراحی کرده‌اند، اعتقادی به لزوم استفاده از روش‌های نوین آموزش نداشته‌اند.
 (۲) با اعمال تغییرات محتوایی در کتب درسی، می‌توان باعث ارتقای نمرات درسی دانش‌آموزان به‌طور معنی‌دار شد.

(۳) معلمین دبیرستان آشنایی لازم را با تهیه و تدوین تمرین‌های درسی براساس روش تدریس فعال دارند.

(۴) متخصصین تهیه و تدوین مواد درسی، به هنگام تهیه و تدوین مطالب مربوطه برای سطح دبیرستان، بهتر است با معلمین مربوطه همفکری کنند.

۲۱- مکالمات خیالی به معنی صحبت‌های خیالی در عالم واقع یا در عالم خواب از زبان اشخاص غیرواقعی، اشیا و یا حیوانات، سبک انتقادی نوینی بود که در مطبوعات دوره قاجار برای بیان انتقادهای سیاسی - اجتماعی نسبت به اقدامات دولت قاجار، به‌ویژه شخص محمدعلی شاه و دیگر مخالفان مشروطه، مورد استفاده قرار گرفته است. استفاده از این سبک، به‌دلیل الگوبرداری‌های متعدد مبانی سیاسی - اجتماعی موجود در مشروطه از گفتمان انقلاب کبیر فرانسه و روشنفکران تأثیرگذار بر آن انقلاب، به‌نظر می‌رسد براساس آشنایی با رویکردهای انتقادی فرنگ، مورد تقلید قرار گرفته است. این وجه نوین انتقادی، نخست در آثار کسانی چون ملک‌خان و آخوندزاده استفاده شد و پس از آن، مطبوعات فارسی‌زبان برون‌مرزی مانند اختر، قانون، ثریا، پرورش و حبل‌المتین، به‌دلیل عدم نظارت دولت قاجار، به استفاده از آن برای بیان انتقادهای خود پرداختند.

کدام مورد، در صورتی که صحیح فرض شود، به بهترین وجه، ادعای مربوط به بروز و استفاده از مکالمات خیالی در مطبوعات دوره قاجار را تضعیف می‌کند؟

(۱) کسانی که از این شیوه نگارشی استفاده کردند، با نمونه این شیوه نگارش که در ادبیات فارسی به‌صورت متون منشور و مسجع در قرون قبل وجود داشته است، کاملاً آشنا بودند.

(۲) مطبوعات فارسی‌زبان درون‌مرزی، به همان اندازه مطبوعات فارسی‌زبان برون‌مرزی، از شیوه مکالمات خیالی برای بیان مسائل اجتماعی استفاده می‌کردند.

(۳) بسیاری از روشنفکران انقلاب فرانسه، از شیوه‌های نگارشی تقلیدی استفاده می‌کردند.

(۴) استفاده از مکالمات خیالی، از قدرت کافی برای انتقاد سیاسی برخوردار نبود.

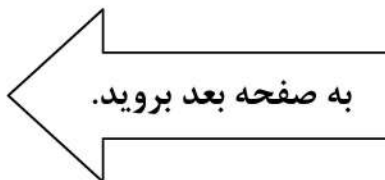



750 C



۲۴- برای بازنگریستن نهایی به آنچه در این سطور آمد، اینک به سخن آغازین درباره معنای عالم در زبان متداول فارسی برمی گردیم. عالمی که درباره هویت غربی - شرقی آن گفتیم، معنایش همان است که در زبان محاوره روزمره می گوئیم. این عالمی که ما آدمیان امروزمین برای خود ساخته ایم، در وهله اول، نشان غرب بر پیشانی دارد و در پی و در واکنش به آن است که، شرقی یا اسلامی یا ملی یا نظیر آنها می شود. و این، یعنی چنین هویتی، ثانوی است و عرضی. این عالم درعین حال، عالمی است مجازی، مجاز خود ماست و از هیچ جبر واقعی و نفس الامری بر نمی آید. پس چنین عالمی

کدام مورد، به منطقی ترین وجه، جای خالی در متن را کامل می کند؟

(۱) عناصر محتوایی قابل تجزیه و تحلیلی ندارد، چرا که از بنیان پوچ است

(۲) برهم زدنی و به هم خوردنی هم هست

(۳) حالا حالاها مسلط و چیره می ماند

(۴) غرب زدگی را هم با خود دارد

۲۳- در دیدگاه رفتارگرایان، انسان یک ارگانیسم تجربه گراست که استعداد بالقوه ای برای هر رفتاری دارد. به اعتقاد این گروه، انسان در بدو تولد، مانند لوح سفیدی است که هیچ چیزی بر آن نوشته نشده است. در این مکتب، هدف تعلیم و تربیت، تشکیل ذهن به وسیله ایجاد ارتباط و اتحاد میان محتویات ذهنی که به وسیله امور خارجی وارد ذهن شده است، می باشد. بنابر این نظریه، قوای ذهنی مثل حافظه، دقت و تفکر، ادراک و حتی احساسات عبارتند از ترتیبات و تداعی هایی که در اثر برخورد ذهن با عوامل و موقعیت های جدید به وجود آمده اند. جان لاک، جان استوارت میل، دیوید هیوم و جرج برکلی، به گسترش تجربه گرایی یاری رساندند. به اعتقاد آنها، معرفت واقعی از راه حواس حاصل می شود و ادراک تجربه حسی، تنها وسیله ارتباط انسان با واقعیت ها و جهانی است که او را دربر گرفته است.

کدام مورد، در صورتی که صحیح فرض شود، به بهترین وجه، دیدگاه رفتارگرایان را، آن گونه که در متن توصیف شده است، زیر سؤال می برد؟

(۱) حافظه، دقت و تفکر، ادراک و احساسات افراد مختلف، به خاطر تفاوت در شرایط زندگی و تجربیات مختلف، به شکل واحدی رشد و قوام نمی یابند.

(۲) برخی حامیان رفتارگرایی، برداشت درست و کاملی از تمامی اصول این مکتب ندارند.

(۳) امروزه روان شناسان بر این باورند که در صورت تلاش، شاید بتوان مکتب تعلیم و تربیتی جامع تر و متفاوت از رفتارگرایی فراهم آورد.

(۴) ثابت شده است که بسیاری از ادراکات و باورهای ذهنی افراد، ژنتیکی است و همراه آنها به دنیا می آیند.

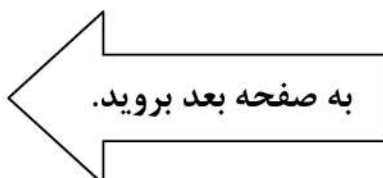



750 C



۲۵- یکی از علت‌های دیگر بروز تنبلی اجتماعی، این است که افراد حاضر در گروه، تصور می‌کنند دیگران سخت کار نمی‌کنند و لذا با احساس کم‌کاری سایرین، تنبلی خود را توجیه می‌کنند. گفته‌های کارکنان یک سازمان را در مواقعی که برای کم‌کاری زیر سؤال می‌روند، می‌توان در این قالب تفسیر کرد. برخی در پاسخ به این سؤال، مدعی هستند آنان که سخت کار می‌کنند، با آنهایی که تنبلی می‌کنند، در عمل تفاوتی ندارند. این پدیده «دلیل تراشی» نامیده می‌شود که به صورت غیرمستقیم، بر از بین بردن انگیزه پیشرفت مؤثر است که خود، از دلایل اساسی تنبلی اجتماعی در سازمان است. علت دیگر تنبلی اجتماعی، نبودِ وفاق سازمانی در سازمان یا گروه و یا عدم شناسایی سهم هر فرد در گروه و عدم نگرانی نسبت به ارزیابی شدن است؛ زیرا به میزانی که در گروه، ارزیابی و نظارت کاهش پیدا کند، به همان میزان هم تنبلی اجتماعی بالا می‌رود.

کدام مورد را می‌توان به درستی، از متن فوق استنباط کرد؟

- ۱) کار گروهی می‌تواند یک دلیل تنبلی اجتماعی باشد، چون در کار گروهی، مکانیسمی برای تعیین سهم واقعی هر فرد در تکمیل پروژه محوله وجود ندارد.
- ۲) دلیل اصلی عدم پیشرفت فردی کارکنان در سازمان‌هایی که مبتلا به تنبلی اجتماعی هستند، عدم نظارت کافی بر حسن انجام کار است.
- ۳) در جوامعی که تنبلی اجتماعی وجود دارد، همدلی سازمانی و حس مسئولیت‌پذیری کم می‌شود.
- ۴) تنبلی اجتماعی پدیده‌ای است که بروز و رشد آن، تحت تأثیر عوامل برون‌فردی قرار دارد.

پایان بخش چهارم

ویژه متقاضیان تمامی گروه‌های امتحانی به جز گروه امتحانی فنی و مهندسی



بخش چهارم

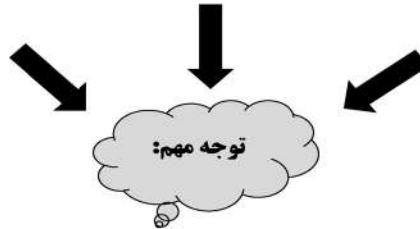

ب - استعداد تجسمی - ویژه متقاضیان گروه امتحانی فنی و مهندسی
در این بخش، فقط متقاضیان گروه امتحانی فنی و مهندسی، می‌بایست به سؤالات استعداد تجسمی (سؤال‌های ۲۱ تا ۲۵) در صفحات ۱۷ تا ۲۰ پاسخ دهند و متقاضیان سایر گروه‌های امتحانی (هنر، زبان، علوم انسانی، کشاورزی و منابع طبیعی، دامپزشکی و علوم پایه)، از پاسخگویی به سؤالات این بخش، اکیداً خودداری نمایند.

ب- استعداد تجسمی - ویژه متقاضیان گروه امتحانی فنی و مهندسی

(داوطلبان سایر گروه‌های امتحانی به جز فنی و مهندسی صرفاً به سؤال‌های صفحات ۱۳ تا ۱۶ پاسخ دهند)

راهنمایی:

این بخش از آزمون استعداد، سؤال‌هایی از نوع تجسمی را شامل می‌شود. هریک از سؤال‌های ۲۱ تا ۲۵ را به دقت بررسی نموده و جواب صحیح را در پاسخنامه علامت بزنید.



750 C



۲۱- در یک مکعب به ابعاد ۴ در ۴ در ۴، چند قطعه به شکل زیر را می توان جانمایی کرد؟

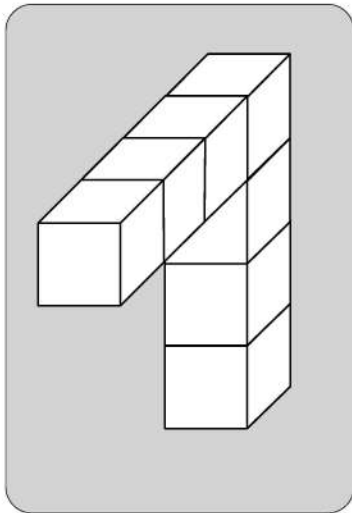

۸ (۱)

۷ (۲)

۶ (۳)

۴ (۴)

راهنمایی: در سؤال ۲۲، یک کاغذ مربع شکل در تصویر سمت چپ مشاهده می شود. اگر این کاغذ را از روی خط چین ها، رو به عقب و از روی خطها، رو به جلو تا کنیم، کدام شکل حاصل می شود؟

۲۲-

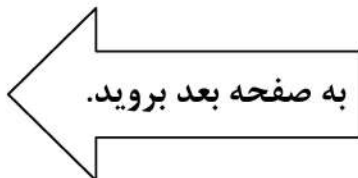
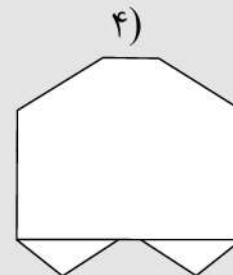
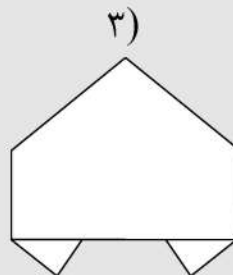
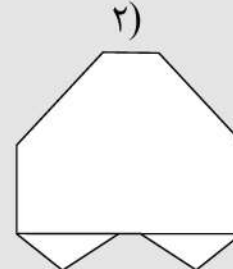
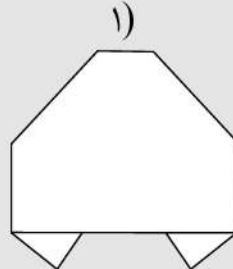
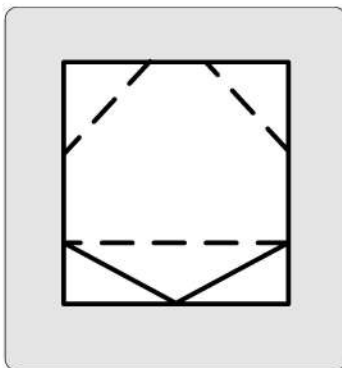



750 C



۲۳- در شکل زیر، مجموعاً چند مثلث دیده می‌شود؟

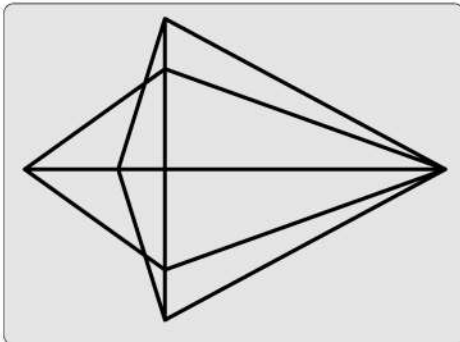

۲۲ (۱)

۲۴ (۲)

۲۶ (۳)

۲۸ (۴)

راهنمایی: در سؤال ۲۴، در سمت چپ، قطعه‌ای سه‌بعدی مشاهده می‌شود. کدام قطعه (موارد ۱ تا ۴) می‌تواند کنار قطعه سمت چپ قرار گیرد، به نحوی که نقاط سیاه دو قطعه، روی هم قرار گیرند؟

۲۴-

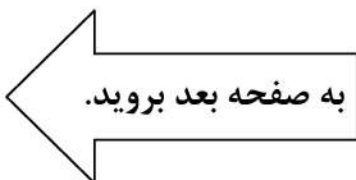
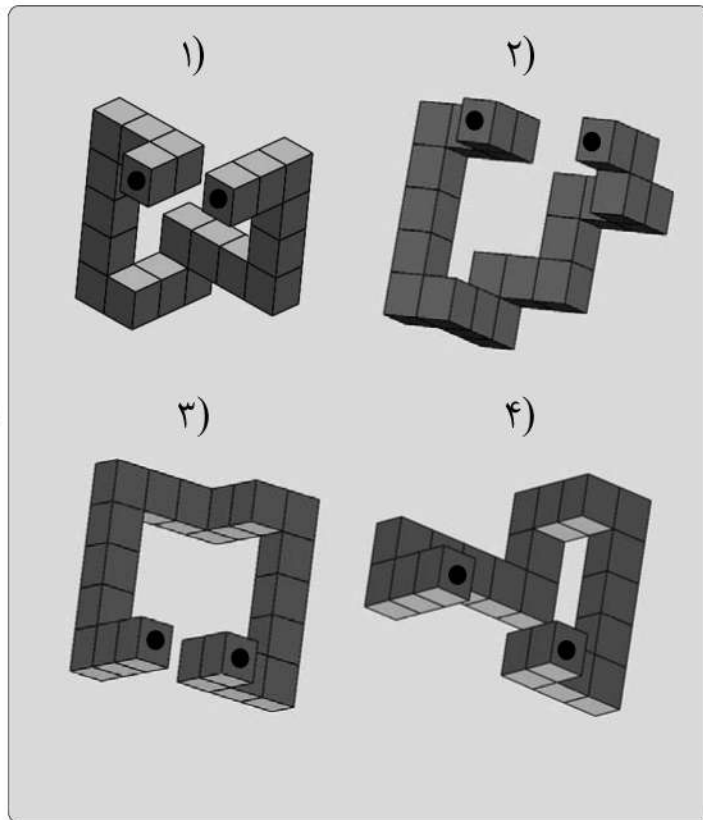
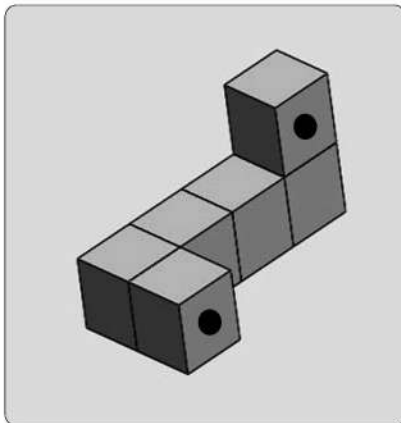



750 C



راهنمایی: در سؤال ۲۵، هر دو الگوی سمت چپ، قرار است با روالی مشابه و یکسان به الگوی سمت راست خود تبدیل شوند. به جای علامت سؤال، کدام الگو (موارد ۱ تا ۴) باید قرار بگیرد؟

۲۵-

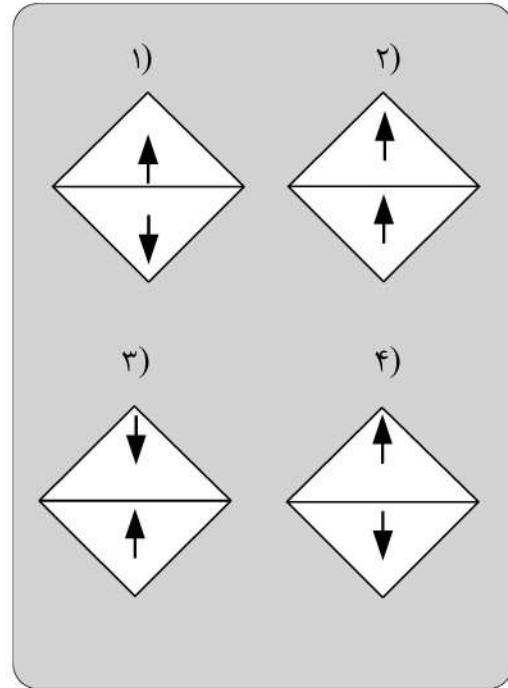
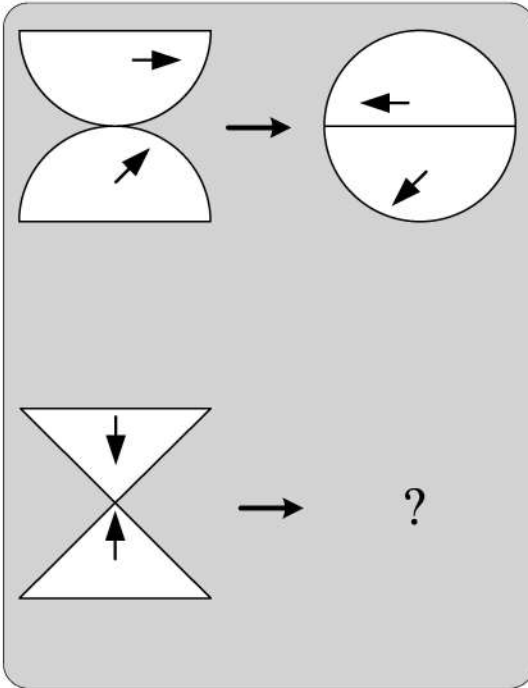

پایان بخش چهارم

ویژه متقاضیان گروه امتحانی فنی و مهندسی

کد کنترل

720

C



720C



جمهوری اسلامی ایران
وزارت علوم، تحقیقات و فناوری
سازمان سنجش آموزش کشور

«در زمینه مسائل علمی، باید دنبال قلّه بود.»
مقام معظم رهبری

عصر جمعه
۱۴۰۲/۱۲/۰۴

دفترچه شماره ۱ از ۳

آزمون ورودی دوره‌های دکتری (نیمه‌متمرکز) - سال ۱۴۰۳

زبان انگلیسی - عمومی

مدت زمان پاسخگویی: ۴۰ دقیقه

تعداد سؤال: ۴۰

عنوان مواد امتحانی، تعداد و شماره سؤال‌ها

ردیف	مواد امتحانی	تعداد سؤال	از شماره	تا شماره
۱	زبان انگلیسی - عمومی	۴۰	۱	۴۰

این آزمون، نمره منفی دارد.

استفاده از فرهنگ لغت مجاز نیست.

حق چاپ، تکثیر و انتشار سؤالات به هر روش (الکترونیکی و ...) پس از برگزاری آزمون، برای تمامی اشخاص حقیقی و حقوقی تنها با مجوز این سازمان مجاز می‌باشد و با متخلفین برابر مقررات رفتار می‌شود.

- 9- an economic downturn, the world's CEOs remain focused on seismic, long-term shifts within their businesses.
- 1) When the braces at
3) While bracing to
- 2) While braced for
4) When braced
- 10- It is not unanimous approval is needed for an extension, will agree.
- 1) a given that EU leaders, whose
3) a fact given by EU leaders that their
- 2) whom is given that EU leaders'
4) given the fact that of EU leaders, their
- 11- Most cash-strapped payers would the often sub-50% compliance rates for existing treatments than pay for a new, more expensive drug that may offer only incremental benefit.
- 1) prefer forking out a technology, showing improvement in
2) prefer forking out for a technology, which it improves
3) rather fork out for a technology shown to improve
4) rather a technology forked out that improve
- 12- Global temperatures human-caused warming and a climate pattern known as El Niño, forecasters at the World Meteorological Organization said on Wednesday.
- 1) that will likely soar to high records in the next five years, driving
2) which tend soaring to high records in the next five years, drove by
3) are likely to soar to record highs over the next five years, driven by
4) are likely soaring to record highs over the next five years, that drive
- 13- the point I was trying to make: that loneliness is a serious problem and that other countries are beginning to tackle it in ways that the U.S. should learn from.
- 1) Given the fact that the column, striking such a chord with readers, underscored
2) The fact that the column struck such a chord with readers underscored
3) The column striking such a chord with readers that it underscored
4) That the column struck such a chord with readers, underscoring
- 14- They have not yet delivered the robust economic expansion that normally follows recession, the crisis in 2007-2008.
- 1) neither have them put much of a dent in the debt burdens which sets off
2) and have they not put much of a dent in the debt burdens setting off
3) nor have they put much of a dent in the debt burdens that set off
4) they have nor put much of a dent in the debt burdens to set off

PART B: Vocabulary

Directions: Choose the word or phrase (1), (2), (3), or (4) that best completes each sentence. Then mark the answer on your answer sheet.

- 15- If you want to see the main commercial and business area of Tehran, you should go to the city
- 1) center
3) address
- 2) identity
4) audience
- 16- The two leaders agreed to attend a face-to-face meeting in order to social and political developments.
- 1) suffer
3) guess
- 2) miss
4) discuss
- 17- During Tuesday's meeting, the two politicians signed a new agreement that calls for closer cooperation in defense and security.
- 1) strategic
3) several
- 2) mental
4) crowded

- 18- **After the car, he is not able to walk and therefore needs a wheelchair to move around.**
 1) park 2) accident
 3) repair 4) vehicle
- 19- **She is and knowledgeable reporter who has traveled to several countries.**
 1) an extreme 2) a separate
 3) a confused 4) an experienced
- 20- **We all have a responsibility, and collectively, to be part of this titanic struggle for the renewal and rebirth of our continent.**
 1) formerly 2) theoretically
 3) individually 4) scarcely
- 21- **True is the desire to be useful to others with no thought of any reward.**
 1) charity 2) departure
 3) solemnity 4) contemplation
- 22- **In the ocean, water waves refract when they travel from deep water to water—or vice versa.**
 1) uncharted 2) potable
 3) shallow 4) excess
- 23- **When cooking the sauce, don't forget that all-important, fresh onion.**
 1) potion 2) desert
 3) combination 4) ingredient
- 24- **The conservative newspapers have tended to the extent of the problem.**
 1) solve 2) donate
 3) distract 4) understate
- 25- **An itch may be a common phenomenon, but science has barely begun to the surface of why an itch itches, and how to make it stop.**
 1) illuminate 2) scratch
 3) clarify 4) caress
- 26- **Unfortunately, some of the functions seem to be written with a fairly disregard for efficiency.**
 1) reckless 2) felicitous
 3) debilitated 4) seasonable
- 27- **Several major opportunities to cross-reference information were during the production of this encyclopedia and that means its value as a research tool is limited.**
 1) mandated 2) materialized
 3) squandered 4) vindicated
- 28- **Though Russia has refused to repatriate to Germany and other countries works of art and archeological treasures, President Boris Yeltsin, in a gesture, has returned cultural and diplomatic archives to Germany.**
 1) rapacious 2) propitiatory
 3) misogynistic 4) pileous
- 29- **During the boisterous late-night vote sessions that would eventually elect McCormick as speaker back in June, Mandy sat dutifully by the podium in the House chamber, taking notes and avoiding the schoolyard going on all around her.**
 1) pellucidity 2) placidity
 3) attenuation 4) fracas

- 30- The critics who exhausted the language of during her presidency, should have exercised restraint and, instead of denigrating her, provided her with constructive criticism.
- | | |
|----------------|-----------------|
| 1) fulmination | 2) equivocation |
| 3) ataraxia | 4) panache |

PART C: Reading Comprehension

Directions: Read the following two passages and answer the questions by choosing the best choice (1), (2), (3), or (4). Then mark the correct choice on your answer sheet.

PASSAGE 1:

Humans persistently fail to live up to the ideal of rationality. We make common errors in our decision-making processes and are easily influenced by irrelevant details. And when we rush to a decision without reasoning through all the evidence, we call this trusting our intuition. We used to think the absence of such human quirks made computers better, but recent research in cognitive science tells us otherwise. Humans appear to have two complementary decision-making processes, one slow, deliberate and mostly rational, the other fast, impulsive, and able to match the present situation to prior experience, enabling us to reach a quick conclusion. This latter mode seems to be key to making human intelligence so effective.

While it is deliberative and sound, the rational part requires more time and energy. Imagine that an oncoming car starts to drift into your lane; you need to act immediately: sound the horn, hit the brakes, or swerve, rather than start a lengthy computation that would determine the optimal but possibly belated act. Such shortcuts are also beneficial when there is no emergency. Expend too much brain power computing the optimal solution to details like whether to wear the dark blue or the midnight blue shirt, and you'll quickly run out of time and energy for the important decisions.

So should Artificial Intelligence (AI) incorporate an intuitive component? Indeed, many modern AI systems do have two parts, one that reacts instantly to the situation, and one that does more deliberative reasoning. Some robots, equipped with computers, have an intuitive component built with a "subsumption" architecture, in which the lowest layers of the system are purely reactive, and higher levels serve to inhibit the reactions and organize more goal-directed behavior. This approach has proved to be useful, for example, for getting a legged robot to walk through rough terrain, to name one particularly fascinating and promising development.

- 31- The word "persistently" in paragraph 1 is closest in meaning to
- | | |
|------------------|-----------------|
| 1) deliberately | 2) occasionally |
| 3) unfortunately | 4) continuously |
- 32- The underlined phrase "this latter mode" in paragraph 1 refers to the
- | | |
|-------------------|--------------------|
| 1) dualistic mode | 2) deliberate mode |
| 3) intuitive mode | 4) rational mode |
- 33- Which of the following best describes the author's attitude to the installation of an intuitive component in AI?
- | | |
|-----------------|---------------|
| 1) Approving | 2) Ironic |
| 3) Disapproving | 4) Frustrated |

- 34- **What does paragraph 2 mainly discuss?**
- 1) The merits of the deliberative part of the brain
 - 2) The significance of intuition for humans in different situations
 - 3) The evolution of one of the complementary modes of the human brain
 - 4) The way the human brain makes a decision to respond to an emergency
- 35- **The passage provides sufficient information to answer which of the following questions?**
- I. **How much more energy does the human brain's rational part require compared with the intuitive part?**
 - II. **Is the function of the intuitive decision-making process confined only to urgent situations?**
 - III. **What are the chances of an apocalyptic scenario being realized, where AI robots enslave mankind?**
- 1) Only I
 - 2) Only II
 - 3) Only III
 - 4) II and III

PASSAGE 2:

There is no thorough study of English Orientalism during the Romantic Age comparable to Samuel Chew's treatment of Islam in English literature of the Renaissance or Martha P. Conant's study of the Oriental tale in English literature of the eighteenth century. Contributions to such a study have of course been made: Edna Osborne's "Oriental Diction and Theme in English Verse 1740-1840," Wallace C. Brown's several articles on the Near East in English literature of about the same period, and Harold Wiener's analysis of Byron's "Turkish Tales." The present article is concerned primarily with the Persian element in that Oriental complex—a limitation which is perhaps justified by the pre-eminence of Persian poetry over the poetry of other Asiatic nations as an influence upon English literature of this period.

What distinguishes the Orientalism of the Romantic Age from the earlier manifestations is that the last quarter of the eighteenth century saw the establishment, in England, of a genuine, firsthand study of the languages of Persia, Arabia, Turkey, and India. This enabled English writers to deal with original Oriental works, or at least with direct translations of them into English. By contrast, the Renaissance Englishman had known of the East almost exclusively through travel books written by men unfamiliar with the languages of the countries they visited. The early Enlightenment had learned about the literature of Asia, to be sure, but only by way of French and Latin versions of it, or through imitations of those versions inspired by the success of Galland's translation of the Arabian Nights. The true beginnings of Oriental studies in England are to be found in the work of Sir William Jones from about 1770 to his death in 1794, and in the uses to which his philological and literary researches were put by the agents of the East India Company when that enterprise was brought more closely under the British Crown by the India Act of 1784.

The interrelation of Jones's at first academic linguistic studies with the practical application of them following the change of status of the Indian empire is well illustrated by the different fate that befell the Oriental investigations of Thomas Gray a generation earlier. Shortly after the year 1755, Gray had written a pair of essays on India and Persia, based upon such Oriental learning as could then be garnered from the European languages, both ancient and modern. But these essays were not published until 1814.

- 36- The underlined word “exclusively” in paragraph 2 is closest in meaning to
- 1) alternatively
 - 2) potentially
 - 3) solely
 - 4) surprisingly
- 37- According to the passage, which of the following figures was a translator?
- 1) Galland
 - 2) Byron
 - 3) Thomas Gray
 - 4) Wallace C. Brown
- 38- According to paragraph 1, which of the following statements is true?
- 1) Scholarship is silent on the subject of English Orientalism during the Romantic Age.
 - 2) Edna Osborne’s work is an important piece written about English poetry, in which she studied her contemporary 18th-century English poets.
 - 3) Martha P. Conant’s study of the Oriental tale in English literature is one of the two most important works regarding English Orientalism during the Romantic period.
 - 4) Compared with the topic of Islam in English literature of the Renaissance, English Orientalism during the Romantic Age is a relatively under-addressed subject.
- 39- Which of the following factors best justifies the article’s limited scope, mentioned in paragraph 1?
- 1) The inadequacy of present scholarship, and the availability of new resources for research
 - 2) The comparatively significant role of Persian poetry as an influence on English literature in the Romantic period
 - 3) The new possibilities that opened up before oriental scholars to pursue their interests in academic spheres in an unprecedented manner
 - 4) The newly-found evidence of the interaction between oriental and occidental scholars
- 40- According to the passage, which of the following statements is true?
- 1) Thomas Gray wrote a pair of essays on India and Persia after 1755, which were published posthumously in 1814, under the supervision of Sir William Jones.
 - 2) Sir William Jones’s study was, in a sense, a turning point in oriental studies on account of his philological and literary researches in the second half of the 17th century.
 - 3) Inspired by the Latin and French translations of the Arabian Nights, a series of tales emerged in Europe during the enlightenment, which brought together different themes from European literary tradition.
 - 4) What makes the Orientalism of the Romantic Age distinct from its previous counterparts is a factor as a result of which English writers’ experience of original Oriental works in this period was less mediated by translation.

مشاهده کلید اولیه سوالات آزمون دکتری 1403

کلید اولیه آزمون دکتری سال 1403

به اطلاع می‌رساند، کلید اولیه سوالات که در این سایت قرار گرفته است، غیر قابل استناد است و پس از دریافت نظرات داوطلبان و صاحب نظران کلید نهایی سوالات تهیه و بر اساس آن کارنامه داوطلبان استخراج خواهد شد. در صورت تمایل می‌توانید حداکثر تا تاریخ 1402/12/20 با مراجعه به سامانه پاسخگویی اینترنتی (request.sanjesh.org) نسبت به **تکمیل فرم "اعتراض به کلید سوالات"** / **"آزمون دکتری سال 1403"** اقدام نمایید. لازم به ذکر است نظرات داوطلبان فقط تا تاریخ مذکور و از طریق فرم ذکر شده دریافت خواهد شد و **به موارد ارسالی از طریق دیگر (نامه مکتوب یا فرم عمومی در سامانه پاسخگویی و ...) یا پس از تاریخ اعلام شده رسیدگی نخواهد شد.**

عنوان دفترچه	نوع دفترچه	شماره پاسخنامه	گروه امتحانی
معماری	C	3	هنر

شماره سوال	گزینه صحیح	شماره سوال	گزینه صحیح	شماره سوال	گزینه صحیح	شماره سوال	گزینه صحیح	شماره سوال	گزینه صحیح	شماره سوال	گزینه صحیح
1	2	31	1	61	1	91	3	121	3	151	4
2	2	32	4	62	3	92	1	122	4	152	2
3	1	33	3	63	4	93	2	123	2	153	2
4	2	34	2	64	3	94	1	124	4	154	1
5	4	35	1	65	2	95	3	125	2	155	3
6	3	36	4	66	4	96	1	126	1	156	1
7	4	37	1	67	1	97	4	127	2	157	4
8	1	38	3	68	3	98	3	128	4	158	1
9	3	39	4	69	1	99	2	129	3	159	2
10	2	40	1	70	2	100	3	130	1	160	1
11	1	41	1	71	4	101	3	131	4		
12	4	42	2	72	4	102	2	132	2		
13	3	43	4	73	4	103	4	133	4		
14	1	44	4	74	2	104	1	134	1		
15	4	45	3	75	1	105	3	135	4		
16	3	46	1	76	2	106	2	136	3		
17	1	47	3	77	3	107	4	137	2		
18	4	48	1	78	4	108	1	138	1		
19	1	49	1	79	2	109	4	139	1		
20	3	50	4	80	3	110	3	140	4		
21	1	51	4	81	2	111	2	141	4		
22	2	52	1	82	3	112	1	142	3		
23	1	53	1	83	2	113	3	143	2		
24	2	54	2	84	4	114	2	144	1		
25	4	55	4	85	2	115	1	145	2		
26	3	56	4	86	1	116	2	146	1		
27	2	57	1	87	4	117	4	147	3		
28	4	58	3	88	3	118	4	148	4		
29	2	59	2	89	1	119	2	149	1		
30	4	60	2	90	2	120	1	150	3		

خروج

رساند، کلید اولیه سوالات که در این سایت قرار گرفته است، غیر قابل استناد است و پس از دریافت نظرات داوطلبان و صاحب نظران کلید نهایی و بر اساس آن کارنامه داوطلبان استخراج خواهد شد. در صورت تمایل می توانید حداکثر تا تاریخ 1402/12/20 با مراجعه به سامانه پاسخگویی (request.sanjesh.o نسبت به تکمیل فرم "اعتراض به کلید سوالات" / "آزمون دکتری سال 1403" اقدام نمایید. است نظرات داوطلبان فقط تا تاریخ مذکور و از طریق فرم ذکر شده دریافت خواهد شد و به موارد ارسالی از طریق دیگر (نامه مکتوب یا فرم سامانه پاسخگویی و ...) یا پس از تاریخ اعلام شده رسیدگی نخواهد شد.

گروه امتحانی	شماره پاسخنامه	نوع دفترچه	ترتیب
استعدادفنی ومهندسی	2	C	مهندسی

شماره سوال	گزینه صحیح
1	4
2	1
3	3
4	2
5	4
6	1
7	4
8	1
9	2
10	4
11	3
12	2
13	3
14	4
15	2
16	1
17	1
18	3
19	2
20	3
21	3
22	1
23	2
24	4
25	1

خروج

رساند، کلید اولیه سوالات که در این سایت قرار گرفته است، غیر قابل استناد است و پس از دریافت نظرات داوطلبان و صاحب نظران کلید نهایی و بر اساس آن کارنامه داوطلبان استخراج خواهد شد. در صورت تمایل می توانید حداکثر تا تاریخ 1402/12/20 با مراجعه به سامانه پاسخگویی (request.sanjesh.org) نسبت به تکمیل فرم "اعتراض به کلید سوالات" / "آزمون دکتری سال 1403" اقدام نمایید. است نظرات داوطلبان فقط تا تاریخ مذکور و از طریق فرم ذکر شده دریافت خواهد شد و به موارد ارسالی از طریق دیگر (نامه مکتوب یا فرم سامانه پاسخگویی و ...) یا پس از تاریخ اعلام شده رسیدگی نخواهد شد.

ترتیب	نوع دفترچه	شماره پاسخنامه	گروه امتحانی
-	C	1	زبان انگلیسی - عمومی

شماره سوال	گزینه صحیح	شماره سوال	گزینه صحیح
1	3	31	4
2	1	32	3
3	2	33	1
4	2	34	2
5	4	35	2
6	1	36	3
7	3	37	1
8	4	38	4
9	2	39	2
10	1	40	4
11	3		
12	3		
13	2		
14	3		
15	1		
16	4		
17	1		
18	2		
19	4		
20	3		
21	1		
22	3		
23	4		
24	4		
25	2		
26	1		
27	3		
28	2		
29	4		
30	1		

